



OFICIUL NAȚIONAL PENTRU CULTUL
EROILOR

Nr. CE-1270 din 22.05.2026

APROB
DIRECTORUL OFICIULUI NAȚIONAL
PENTRU CULTUL EROILOR

Petruț-Dănuț SÂRGHE-CIOBANU

DE ACORD, ROG APROBAȚI
DIRECTORUL ADJUNCT

Daniel POITAȘU

CAIET DE SARCINI

pentru implementarea/realizarea obiectivului de investiție imobiliară:

Restaurarea Parcele de onoare românești situate în Cimitirul localității Vișoara, raionul Glodeni,

Republica Moldova – cod proiect: 2025 – I – 2668 VIIȘOARA

- cod CPV principal 45454100-5 -Lucrări de restaurare (Rev 2) -

I. PREVEDERI GENERALE:

Prezentul caiet de sarcini cuprinde condițiile minimale impuse de autoritatea contractantă pentru executarea serviciilor/lucrărilor necesare **implementării/realizării obiectivului de investiție imobiliară: Restaurarea Parcele de onoare românești situate în Cimitirul localității Vișoara, raionul Glodeni, Republica Moldova – cod proiect: 2025 – I – 2668 VIIȘOARA.**

Autoritate contractantă: Ministerul Apărării Naționale prin Oficiul Național pentru Cultul Eroilor;

Adresa: str. general Candiano Popescu nr. 6, sector 4, București, România;

CUI: 16583598;

Numărul de telefon: 021.335.11.76;

Fax: 021.335.11.85;

E-mail: achizitii_once@mapn.ro, once@mapn.ro.

Sursa de finanțare: bugetul de stat, prin bugetul Oficiului Național pentru Cultul Eroilor;

Valoare estimată: 146.722,86 lei fără TVA, echivalentul a 28.817,78 euro fără TVA.

II. OBIECTUL ACHIZIȚIEI: implementarea/realizarea obiectivului de investiție imobiliară: *Restaurarea Parcele de onoare românești situate în Cimitirul localității Vișoara, raionul Glodeni, Republica Moldova – cod proiect: 2025 – I – 2668 VIIȘOARA.*

Achiziția pe bază de contract a lucrărilor care fac obiectul investiției imobiliare **cuprinde proiectarea, execuția și asistența tehnică din partea proiectantului**, după cum urmează:

2.1. Proiectul tehnic, detalii de execuție și documentații suport, cheltuieli pentru obținerea avizelor, acordurilor și autorizațiilor necesare executării lucrării de reparații capitale infrastructură - lucrări de restaurare;

2.2. Execuția lucrărilor de restaurare, inclusiv cheltuieli cu organizarea de șantier;

2.3. Asistența tehnică din partea proiectantului și pe perioada de execuție a lucrărilor.

III. MODALITATEA DE ATRIBUIRE A CONTRACTULUI: achiziția directă.

IV. LEGISLAȚIA APLICABILĂ:

- *Legea nr. 57/2013 pentru ratificarea Acordului dintre Guvernul României și Guvernul Republicii Moldova privind regimul juridic al mormintelor de război românești situate pe teritoriul Republicii Moldova;*
- *Legea nr. 98/2016 privind achizițiile publice, cu modificările și completările ulterioare;*
- *H.G. nr. 395/2016 pentru aprobarea Normelor metodologice de aplicare a prevederilor referitoare la atribuirea contractului de achiziție publică/acordului-cadru din Legea 98/2016 privind achizițiile publice, cu modificările și completările ulterioare;*
- *Legea nr. 379/2003 privind regimul mormintelor și operelor comemorative de război, cu modificările și completările ulterioare;*
- *H.G. nr. 635/2004 pentru aprobarea Regulamentului de organizare și funcționare a Oficiului Național pentru Cultul Eroilor cu modificările și completările ulterioare;*
- *H.G. nr. 907/2016 privind etapele de elaborare și conținutul-cadru al documentațiilor tehnico-economice aferente obiectivelor/proiectelor de investiții finanțate din fonduri publice, cu modificările și completările ulterioare.*

V. CRITERII DE CALIFICARE:

5.1. Motive de excludere a candidatului:

Cerința de calificare: Ofertantul/subcontractantul/terțul susținător să nu se încadreze în una din situațiile stipulate la art. 59, 60, 164, 165 și 167 din *Legea nr. 98/2016 privind achizițiile publice*, cu modificările și completările ulterioare.

Documente solicitate:

1. Declarație pe propria răspundere privind neîncadrarea în art. 59 și 60 din *Legea 98/2016*, completată în conformitate cu *Formularul nr.1 – Declarație privind evitarea conflictului de interese (art. 59 și 60 din Legea 98/2016)*;
2. Declarație pe propria răspundere privind neîncadrarea în art. 164 din *Legea 98/2016*, completată în conformitate cu *Formularul nr. 2 - Declarație privind neîncadrarea în art. 164 din Legea 98/2016*;
3. Declarație pe propria răspundere privind neîncadrarea în art. 165 și 167 din *Legea 98/2016*, completată în conformitate cu *Formularul nr. 3 - Declarație privind neîncadrarea în art. 165 și 167 din Legea 98/2016*.

Persoanele cu funcții de decizie în cadrul autorității contractante în ceea ce privește organizarea, derularea și finalizarea procedurii de atribuire a contractului sunt: Petruț-Dănuț Sârghe-Ciobanu, Daniel Poitașu, Daniela Vasile, Tabarcia Mirabela-Maria, Petru Filiuță, Stan Mihaela, Nicoleta Gheorghe, Valentin Ionescu, Alexandru Dobrică, Elena-Cristina Giugăl, Margote-Gabriela Ștefan, Stoiculescu Robert.

Notă:

Oferta va fi exclusă dacă ofertantul se încadrează în una din situațiile stipulate la art. 59, 60, 164, 165 și 167 din Legea nr. 98/2016 privind achizițiile publice, cu modificările și completările ulterioare.

5.2. Documente care dovedesc capacitatea de exercitare a activității profesionale:

Cerința de calificare: Ofertantul să fie înregistrat și să aibă în obiectul de activitate executarea lucrărilor și prestarea serviciilor de natura celor care fac obiectul contractului (lucrări de construcții/restaurare, prestarea serviciilor de proiectare și asistență din partea proiectantului).

Ofertantul (Operator Economic individual sau membru al asocierii) va demonstra îndeplinirea cerinței prin prezentarea de documente care să demonstreze că:

- a. este legal constituit în țara sa de origine și că nu se află în niciuna dintre situațiile de anulare a constituirii,
- b. desfășoară în mod licit pe piață activitatea sa profesională, respectiv:
 - i. există corespondență între obiectul principal al Contractului și activitatea economică înscrisă în documentul de constituire al Operatorului Economic sub formă de cod NACE (Clasificarea statistică a activităților economice în Comunitatea Europeană sau echivalent) pentru Operatorul/Operatorii Economici ofertanți;
 - ii. există corespondență între activitatea asociată rolului Operatorului Economic în procedură și activitatea economică înscrisă în documentul de constituire al acestuia sub formă de cod NACE (Clasificarea statistică a activităților economice în Comunitatea Europeană sau echivalent) pentru Subcontractant și/sau Terț susținător. Corespondența se determină prin raportarea cel puțin la secțiunea din economia națională, determinată pe principiul omogenității la nivel de clasificare a activităților din economia națională, cu luarea în considerare a naturii lucrărilor executate.

Documente justificative considerate adecvate pentru demonstrarea informațiilor incluse în ofertă referitoare la capacitatea de exercitare a activității profesionale și pe care Operatorul Economic le poate propune Autorității Contractante includ, fără a se limita la:

- i. certificate eliberate de registrul profesional sau de registrul comerțului sau documente echivalente eliberate de autorități competente din țara în care Operatorul Economic este stabilit;
- ii. alte dovezi pe care le poate prezenta Operatorul Economic, în conformitate cu legislația țării în care este stabilit.

În cazul în care, din orice motive documentele justificative solicitate nu sunt în limba procedurii (limba română) operatorii economici trebuie să prezinte versiunea tradusă a respectivelor documente în limba română.

Pentru ofertantul care optează pentru întocmirea proiectului tehnic prin forțe proprii, acesta trebuie să demonstreze autorității contractante că are angajat personal de specialitate pentru îndeplinirea acestei părți din contract.

Documente justificative considerate adecvate pentru demonstrarea informațiilor referitoare la capacitatea de exercitare a activității profesionale și pe care Operatorul Economic le poate propune Autorității Contractante includ, fără a se limita la:

- i. certificate eliberate de registrul profesional sau de registrul comerțului sau documente echivalente eliberate de autorități competente din țara în care Operatorul Economic este stabilit;
- ii. autorizații, în cazul în care este necesar ca operatorii economici să dețină o astfel de

autorizație sau să demonstreze că sunt membri ai unei astfel de organizații profesionale certificate sau orice altă formă pe care o poate lua un document emis de autorități competente din țara în care Operatorul Economic este stabilit sau de organizația specifică al cărui membru a declarat că este Operatorul Economic;

- iii. alte dovezi pe care le poate prezenta Operatorul Economic, în conformitate cu legislația țării în care este stabilit (de ex. Contract de muncă, etc.)

În situația în care ofertantul optează pentru subcontractarea unei părți din contract (execuție și/sau proiectare) trebuie să prezinte în ofertă **acordul de subcontractare** semnat cu subcontractanții, *Formularul nr.10, și Formularul nr.1 – Declarație privind evitarea conflictului de interese (art. 59 și 60 din Legea 98/2016), Formularul nr. 2 - Declarație privind neîncadrarea în art. 164 din Legea 98/2016 și Formularul nr. 3 - Declarație privind neîncadrarea în art. 165 și 167 din Legea 98/2016, completate de către subcontractanți, în conformitate cu prevederile art. 53-55 și 174 din Legea nr. 98/2016 privind achizițiile publice, cu modificările și completările ulterioare, respectiv 150-161 din H.G. nr. 395/2016 pentru aprobarea Normelor metodologice de aplicare a prevederilor referitoare la atribuirea contractului de achiziție publică/acordului-cadru din Legea 98/2016 privind achizițiile publice, cu modificările și completările ulterioare.*

Documente solicitate:

Certificat de înregistrare emis de Oficiul Registrul Comerțului de pe lângă Tribunalul teritorial sau echivalent, pentru operatorii economici din Republica Moldova (copie conform cu originalul).

Operatorul Economic trebuie să prezinte documente edificatoare care să dovedească o formă de înregistrare ca persoană fizică/juridică sau de înregistrare/atestare ori apartenență din punct de vedere profesional, în conformitate cu prevederile legale din țara în care ofertantul este rezident, și documente oficiale - marcate conform cu originalul - care să ateste obiectul de activitate.

Ofertantul care optează pentru realizarea proiectului prin personal propriu **trebuie să facă dovada faptului că deține personal calificat pentru prestarea acestui tip de serviciu**, respectiv trebuie să transmită autorității contractante, în cadrul ofertei, documente justificative în acest sens (**autorizație, licență, contract de muncă, etc.**).

Ofertantul care optează pentru realizarea proiectului externalizat **trebuie să facă dovada faptului că subcontractantul deține personal calificat pentru prestarea acestui tip de serviciu**, respectiv trebuie să transmită autorității contractante, în cadrul ofertei, documente justificative în acest sens (**autorizație, licență, etc.**).

Operatorii economici neplătitori de TVA trebuie să depună documente justificative/doveditoare.

VI. CONDIȚII PRIVIND ELABORAREA ȘI COMUNICAREA OFERTEI

Ofertantul are obligația de a elabora și de a transmite oferta autorității contractante în conformitate cu prevederile prezentului caiet de sarcini.

6.1.Data limită de depunere a ofertelor: 10.06.2026, ora 16⁰⁰.

6.2. Locul de depunere a ofertelor:

- prin poștă: str. Gl. Candiano Popescu nr. 6, sector 4, București, în plic sigilat, pe care se va menționa "a nu se deschide înainte de data limită de depunere a ofertei, **10.06.2026, ora 16⁰⁰,"** sau
- prin e-mail la adresa: achizitii_once@mapn.ro, once@mapn.ro: **data limită de depunere a ofertei, 10.06.2026, ora 16⁰⁰; sau**

- prin fax la nr. 021.335.11.85: **data limită de depunere a ofertei, 10.06.2026, ora 16⁰⁰.**

6.3. Perioada de valabilitate a ofertei: Oferta are caracter ferm și obligatoriu, din punct de vedere al conținutului și **va fi valabilă 90 zile**, iar cea câștigătoare pe toată perioada de derulare a contractului.

6.4. Deschiderea și evaluarea ofertelor: începând cu data de **11.06.2026, ora 10⁰⁰** la sediul Oficiului Național pentru Cultul Eroilor.

6.5. Condiții de formă:

Oferta reprezintă actul juridic prin care operatorul economic își manifestă voința de a se angaja din punct de vedere juridic într-un contract de achiziție publică.

Oferta cuprinde propunerea financiară, propunerea tehnică, precum și alte documente stabilite prin caietul de sarcini aferent prezentei achiziții.

Pentru a intra în procesul de evaluare, oferta trebuie să fie considerată admisibilă.

Oferta admisibilă este oferta care nu este inacceptabilă, neconformă sau neadecvată.

Oferta este considerată **inacceptabilă** dacă nu îndeplinește condițiile de formă aferente elaborării și prezentării acesteia, a fost prezentată de către un ofertant care nu are calificările necesare sau al cărei preț depășește valoarea estimată, astfel cum a fost stabilită și documentată înainte de inițierea achiziției.

Oferta este considerată **neconformă** dacă nu respectă cerințele prezentate în documentele achiziției, a fost primită cu întârziere, prezintă indicii de înțelegeri anticoncurențiale sau corupție sau a fost considerată de autoritatea contractantă ca fiind neobișnuit de scăzută.

Oferta este considerată **neadecvată** dacă este lipsită de relevanță față de obiectul contractului, neputând în mod evident satisface, fără modificări substanțiale, necesitățile și cerințele autorității contractante indicate în documentele achiziției.

Solicitarea de participare este considerată **neadecvată** în situația în care candidatul se află în una dintre situațiile de excludere prevăzute la art. 164, 165 și 167 sau nu îndeplinește criteriile de calificare stabilite de autoritatea contractantă.

Nu se acceptă oferte alternative.

Oferta alternativă este oferta care respectă cerințele minime și eventualele cerințe specifice prevăzute în documentele achiziției, dar care propune o soluție diferită într-o măsură mai mare sau mai mică.

PROPUNEREA TEHNICĂ – Formularul nr. 6 - se va prezenta astfel încât să se asigure posibilitatea verificării corespondenței propunerii tehnice cu specificațiile tehnice anexate prezentului caiet de sarcini. Aceasta **va cuprinde o descriere detaliată a metodologiei de lucru concepută pentru executarea lucrărilor de construire care fac obiectul contractului de execuție lucrări.**

În cadrul propunerii tehnice **se va preciza explicit**, prin trimiteri la specificațiile tehnice care fac parte integrantă din prezentul caiet de sarcini, dacă lucrările ofertate corespund tuturor cerințelor tehnice din prezentul caiet de sarcini. Se va preciza dacă lucrările ce vor fi executate îndeplinesc cerințele tehnice prevăzute în specificațiile tehnice, **cu trimiteri clare și sugestive** la documentația anexată la care se referă.

PROPUNEREA FINANCIARĂ reprezintă actul prin care operatorul economic își manifestă voința de a se angaja din punct de vedere juridic în relația contractuală cu autoritatea contractantă și se va prezenta prin completarea **Formularului de ofertă - Formular nr. 4, 5 și 7,** anexate prezentului caiet de sarcini.

Elementul principal al propunerii financiare va fi detaliat sub formă de centralizator financiar al categoriilor de lucrări și se va anexa la formularul de ofertă (conform modelului de **deviz general, anexat** prezentului caiet de sarcini).

La elaborarea ofertei, ofertanții vor ține cont, în mod obligatoriu, de legislația privind protecția mediului și protecția muncii aplicabilă Republicii Moldova și vor preciza că au ținut cont de

acestea în oferta lor (se va completa **Formularul nr. 9 – Declarație privind respectarea reglementărilor obligatorii din domeniul mediului, social, al relațiilor de muncă și privind respectarea legislației de securitate și sănătate în muncă**).

Cerințele prezentului caiet de sarcini sunt considerate minimale. Ofertele care nu vor fi prezentate în condițiile specificate în prezentul caiet de sarcini vor fi considerate **inadmisibile**.

Notă: În cazul în care datele de contact referitoare la denumirea, adresa, adresa de e-mail, telefonul/faxul ofertantului sunt eronate, autoritatea contractantă nu își asumă nicio responsabilitate pentru comunicarea rezultatelor sau solicitarea de clarificări în timp util.

6.6. Criteriul de atribuire: prețul cel mai scăzut, în condițiile îndeplinirii în totalitate a solicitărilor beneficiarului, conform prezentului caiet de sarcini și anexelor acestuia.

În situația în care se primesc oferte financiare atât în euro, cât și în lei, evaluarea ofertei exprimată în euro se va face în lei, utilizând cursul BNR publicat pentru data limită stabilită pentru depunerea ofertelor (acesta poate fi vizualizat la adresa: <https://www.bnr.ro>), respectiv **10.06.2026**.

6.7. Data limită pentru solicitări de clarificări: 6 zile înainte de data limită de depunere a ofertelor.

6.8. Termen răspuns la solicitările de clarificări: 3 zile înainte de data limită de depunere a ofertelor.

Autoritatea contractantă informează fiecare candidat/ofertant cu privire la deciziile luate în ceea ce privește atribuirea/încheierea contractului de achiziție publică inclusiv cu privire la motivele care stau la baza oricărei decizii de a nu atribui un contract, de a relua demersul privind achiziția, cât mai curând posibil, dar nu mai târziu de 10 zile de la emiterea deciziilor respective.

VII. CERINȚE CONTRACTUALE

Cerințele obligatorii sunt prevăzute în proiectul de contract, anexat prezentului caiet de sarcini (se va completa **Formularul nr. 8 – Declarație privind propunerea de contract și Formularul nr. 10 -Acord de subcontractare - dacă este cazul**).

La semnarea contractului, executantul trebuie să prezinte achizitorului următoarele documente:

- **graficul de lucrări necesar execuției lucrărilor**, în ordinea tehnologică de execuție (pentru aprobare);
- **subcontractele încheiate de Executant cu Subcontractanții declarați în Ofertă (conform Acordului de subcontractare), dacă este cazul.** Pentru evitarea oricărui dubiu, se consideră că aceste subcontracte au primit acordul Achizitorului.

După semnarea contractului:

Garanția de bună execuție:

Executantul va constitui o Garanție de bună execuție ca instrument de garantare pentru executarea corespunzătoare a contractului. Valoarea Garanției de bună execuție va fi de 10% din prețul contractului fără T.V.A.

Executantul va constitui Garanția de bună execuție în termen de 5 zile lucrătoare de la data semnării Contractului.

Executantul va transmite în original Garanția de bună execuție la sediul achizitorului, prevăzut în contract, în termen de 3 zile de la expirarea termenului de constituire.

Constituirea Garanției de bună execuție se face doar în forma și potrivit condițiilor impuse de către autoritatea contractantă în propunerea de contract. **ALTE MODALITĂȚI DE CONSTITUIRE A GARANȚIEI DE BUNĂ EXECUȚIE NU SUNT ACCEPTATE!**

Garanția de bună execuție va fi valabilă până la îndeplinirea integrală și corespunzătoare a obligațiilor de către ambele părți, respectiv până la admiterea fără obiecțiuni a recepției finale a lucrărilor (a se vedea Cap. XVI din propunerea de contract, anexată prezentului Caiet de sarcini).

Subcontractarea se poate face doar în condițiile impuse de către autoritatea contractantă în propunerile de contract, anexată prezentului caiet de sarcini (a se vedea pct. 4.1.4 din propunerea de contract).

IX. AVIZE, ACORDURI, AUTORIZAȚII

În derularea contractului o atenție deosebită se va acorda obținerii tuturor avizelor, acordurilor și autorizațiilor necesare pentru buna desfășurare a lucrărilor, în concordanță cu normele tehnice și legislația specifică din Republica Moldova.

Avizele necesare vor fi emise executantului de către autoritățile competente din Republica Moldova.

Anexe:

- Formulare ofertă de la nr. 1 la nr. 10.
- Proiect contract de proiectare și execuție lucrări;
- Specificația tehnică nr. Pentru faza de proiectare- proiect tehnic de execuție.

Verificat,
Șef secție planificare și achiziții

Petru FILIUȚĂ

Întocmit,
Biroul administrativ și achiziții
Consilier IA

Mihaela STAN

Numele Ofertantului (individual sau asociere de operatori economici): *[introduceți întregul nume]*

Numele membrului asocierii: *[introduceți întregul nume]*

Numele subcontractantului: *[introduceți întregul nume]*

Numele terțului susținător: *[introduceți întregul nume]*

**DECLARAȚIE
PRIVIND EVITAREA CONFLICTULUI DE INTERESE
(art. 59 și 60 din Legea 98/2016)**

1. Subsemnatul/a....., în calitate de(oferant/candidat/ofertant asociat/subcontractant) la....., în temeiul art. 59 din Legea nr.98/2016 privind atribuirea contractelor de achiziție publică, declar pe proprie răspundere, sub sancțiunea falsului în declarații, următoarele:

a) nu dețin părți sociale, părți de interes, acțiuni din capitalul subscris, ori a persoanelor care fac parte din consiliul de administrație/organul de conducere sau de supervizare al Oficiului Național pentru Cultul Eroilor;

b) nu sunt soț/soție, rudă sau afin, până la gradul al doilea inclusiv, cu persoane care fac parte din consiliul de administrație/organul de conducere sau de supervizare al Oficiului Național pentru Cultul Eroilor;

c) nu am, direct ori indirect, un interes personal, financiar, economic sau de altă natură, nu mă aflu într-o altă situație de natură să afecteze independența și imparțialitatea autorității contractante pe parcursul procesului de evaluare;

d) nu am drept membri în cadrul consiliului de administrație/organul de conducere sau de supervizare și/sau nu am acționari ori asociați semnificativi persoane care sunt soț/soție, rudă sau afin până la gradul al doilea inclusiv ori care se află în relații comerciale cu persoane cu funcții de decizie în cadrul Oficiului Național pentru Cultul Eroilor, implicate în procedura de atribuire;

e) nu am nominalizat printre principalele persoane desemnate pentru executarea contractului persoane care sunt soț/soție, rudă sau afin până la gradul al doilea inclusiv ori care se află în relații comerciale cu persoane cu funcții de decizie în cadrul Oficiului Național pentru Cultul Eroilor, implicate în procedura de atribuire.

2. Subsemnatul/a..... declar că voi informa imediat autoritatea contractantă dacă vor interveni modificări în prezenta declarație la orice punct pe parcursul derulării procedurii de atribuire a contractului de achiziție publică sau, în cazul în care vom fi desemnați câștigători, pe parcursul derulării contractului de achiziție publică.

3. De asemenea, declar că informațiile furnizate sunt complete și corecte în fiecare detaliu și înțeleg că autoritatea contractantă are dreptul de a solicita, în scopul verificării și confirmării declarațiilor, situațiilor și documentelor care însoțesc oferta, orice informații suplimentare.

4. Subsemnatul/a autorizez prin prezenta orice instituție, societate comercială, bancă, alte persoane juridice să furnizeze informații reprezentanților autorizați ai Oficiului Național pentru Cultul Eroilor, cu privire la orice aspect tehnic și financiar în legătură cu activitatea noastră.

Data completării

Operator economic,

(semnatura autorizată)

! Se va completa de către ofertant/candidat/ofertant asociat/subcontractant și terțului susținător, dacă este cazul.

Numele Ofertantului (individual sau asociere de operatori economici): *[introduceți întregul nume]*

Numele membrului asocierii: *[introduceți întregul nume]*

Numele subcontractantului: *[introduceți întregul nume]*

Numele terțului susținător: *[introduceți întregul nume]*

DECLARAȚIE PRIVIND NEÎNCADRAREA ÎN ART. 164 DIN LEGEA 98/2016

Subsemnatul _____, reprezentant împuternicit al _____, (*denumirea/numele și sediul/adresa operatorului economic*) în calitate de _____ (*candidat/ofertant/ofertant asociat/terț susținător al candidatului/ofertantului* _____) declar pe propria răspundere, sub sancțiunea excluderii din procedură și a sancțiunilor aplicate faptei de fals în acte publice, că nu mă aflu în situațiile prevăzute în legislația privind atribuirea contractelor de achiziție publică, respectiv nu am fost condamnat prin hotărâre definitivă a unei instanțe judecătorești, pentru comiterea uneia dintre următoarele infracțiuni:

a) constituirea unui grup infracțional organizat, prevăzută de art. 367 din Legea nr. 286/2009 privind Codul penal, cu modificările și completările ulterioare **sau de dispozițiile corespunzătoare ale legislației penale a statului în care respectivul operator economic a fost condamnat;**

b) infracțiuni de corupție, prevăzute de art. 289-294 din Legea nr. 286/2009, cu modificările și completările ulterioare, și infracțiuni asimilate infracțiunilor de corupție prevăzute de art. 10-13 din Legea nr. 78/2000 pentru prevenirea, descoperirea și sancționarea faptelor de corupție, cu modificările și completările ulterioare **sau de dispozițiile corespunzătoare ale legislației penale a statului în care respectivul operator economic a fost condamnat;**

c) infracțiuni împotriva intereselor financiare ale Uniunii Europene, prevăzute de art. 18¹-18⁵ din Legea nr. 78/2000, cu modificările și completările ulterioare **sau de dispozițiile corespunzătoare ale legislației penale a statului în care respectivul operator economic a fost condamnat;**

d) acte de terorism, prevăzute de art. 32-35 și art. 37-38 din Legea nr. 535/2004 privind prevenirea și combaterea terorismului, cu modificările și completările ulterioare **sau de dispozițiile corespunzătoare ale legislației penale a statului în care respectivul operator economic a fost condamnat;**

e) spălarea banilor, prevăzută de art. 29 din Legea nr. 656/2002 pentru prevenirea și sancționarea spălării banilor, precum și pentru instituirea unor măsuri de prevenire și combatere a finanțării terorismului, republicată, cu modificările ulterioare, sau finanțarea terorismului, prevăzută de art. 36 din Legea nr. 535/2004, cu modificările și completările ulterioare **sau de dispozițiile corespunzătoare ale legislației penale a statului în care respectivul operator economic a fost condamnat;**

f) traficul și exploatarea persoanelor vulnerabile, prevăzute de art. 209-217 din Legea nr. 286/2009, cu modificările și completările ulterioare **sau de dispozițiile corespunzătoare ale legislației penale a statului în care respectivul operator economic a fost condamnat;**

g) fraudă, în sensul articolului 1 din Convenția privind protejarea intereselor financiare ale Comunităților Europene din 27 noiembrie 1995.

De asemenea, declar pe propria răspundere, sub sancțiunea excluderii din procedură și a sancțiunilor aplicate faptei de fals în acte publice, că nici un membru al organului de administrare, de conducere sau de supraveghere al societății sau cu putere de reprezentare, de decizie sau de control în cadrul acesteia nu face obiectul excluderii așa cum este acesta definit în legislația privind atribuirea contractelor de achiziție publică, conform lit a)-g).

Subsemnatul declar că informațiile furnizate sunt complete și corecte în fiecare detaliu și înțeleg că Autoritate contractantă are dreptul de a solicita, în scopul verificării și confirmării declarațiilor orice documente doveditoare de care dispunem.

Înțeleg că în cazul în care această declarație nu este conformă cu realitatea sunt pasibil de încălcarea prevederilor legislației penale privind falsul în declarații.

Operator economic,

Data
Semnătura și ștampila

! Se va completa de către ofertant/candidat/ofertant asociat/subcontractant și terț susținător, dacă este cazul.

Formularul nr. 3

Numele Ofertantului (individual sau asociere de operatori economici): *[introduceți întregul nume]*

Numele membrului asocierii: *[introduceți întregul nume]*

Numele subcontractantului: *[introduceți întregul nume]*

Numele terțului susținător: *[introduceți întregul nume]*

DECLARAȚIE PRIVIND NEÎNCADRAREA ÎN ART. 165 ȘI 167 DIN LEGEA 98/2016

Subsemnatul _____, reprezentant/împuțernicit al _____, (denumirea/numele și sediul/adresa operatorului economic) în calitate de _____ (candidat/ofertant/ofertant asociat/terț susținător al candidatului/ofertantului _____) la procedura de _____ pentru achiziția de _____, cod CPV _____, la data de _____ organizată de _____ (denumirea autorității contractante), declar pe proprie răspundere că:

1. **Nu ne-am** încălcat obligațiile privind plata impozitelor, taxelor sau a contribuțiilor la bugetul general consolidat așa cum aceste obligații sunt definite de art. 165, alin. (1)¹ și art. 166, alin. (2)² din Legea 98/2016.
2. **Nu ne aflăm** în oricare dintre următoarele situații prevăzute de art. 167, alin (1)³ din Legea 98/2016, respectiv:
 - a) nu am încălcat obligațiile stabilite potrivit art. 51⁴, iar A.C.poate demonstra acest lucru prin orice mijloc de probă adecvat, cum ar fi decizii ale autorităților competente prin care se constată încălcarea acestor obligații;
 - b) nu ne aflăm în procedura insolvenței sau în lichidare, în supraveghere judiciară sau în încetarea activității;
 - c) nu am comis o abatere profesională gravă care ne pune în discuție integritatea, iar A.C.poate demonstra acest lucru prin orice mijloc de probă adecvat, cum ar fi o decizie a unei instanțe judecătorești sau a unei autorități administrative;
 - d) nu am încheiat cu alți operatori economici acorduri care vizează denaturarea concurenței în cadrul sau în legătură cu procedura în cauză;
 - e) nu ne aflăm într-o situație de conflict de interese în cadrul sau în legătură cu procedura în cauză;
 - f) nu am participat anterior la pregătirea procedurii de atribuire ceea ce a condus la o distorsionare a concurenței;
 - g) nu ne-am încălcat în mod grav sau repetat obligațiile principale ce ne reveneau în cadrul unui contract de achiziții publice, al unui contract de achiziții sectoriale sau al unui contract de concesiune încheiate anterior, iar aceste încălcări au dus la încetarea anticipată a respectivului contract, plata de daune-interese sau alte sancțiuni comparabile;
 - h) nu ne facem vinovați de declarații false în conținutul informațiilor transmise la solicitarea autorității contractante în scopul verificării absenței motivelor de excludere sau al îndeplinirii criteriilor de calificare și selecție, am prezentat aceste informații sau suntem în măsură să prezentăm documentele justificative solicitate;
 - i) nu am încercat să influențăm în mod nelegal procesul decizional al autorității contractante, să obținem informații confidențiale care ne-ar putea conferi avantaje nejustificate în cadrul procedurii de atribuire, nu am furnizat din neglijență

¹ **Art. 165*** - (1) Autoritatea contractantă exclude din procedura de atribuire orice operator economic despre care are cunoștință că și-a încălcat obligațiile privind plata impozitelor, taxelor sau a contribuțiilor la bugetul general consolidat, iar acest lucru a fost stabilit printr-o hotărâre judecătorească sau decizie administrativă având caracter definitiv și obligatoriu în conformitate cu legea statului în care respectivul operator economic este înființat.

² **Art. 165*** (2) Autoritatea contractantă exclude din procedura de atribuire un operator economic în cazul în care poate demonstra prin orice mijloace adecvate că respectivul operator economic și-a încălcat obligațiile privind plata impozitelor, taxelor sau a contribuțiilor la bugetul general consolidat.

³**Art. 167*** (3) În sensul dispozițiilor alin. (1) lit. c), prin abatere profesională gravă se înțelege orice abatere comisă de operatorul economic care afectează reputația profesională a acestuia, cum ar fi încălcări ale regulilor de concurență de tip cartel care vizează trucarea licitațiilor sau încălcări ale drepturilor de proprietate intelectuală, săvârșită cu intenție sau din culpă gravă.

⁴**Art. 51** - (1) Autoritatea contractantă precizează în documentația de atribuire reglementările obligatorii în domeniile mediului, social și al relațiilor de muncă, stabilite prin legislația adoptată la nivelul Uniunii Europene, legislația națională, prin acorduri colective sau prin tratatele, convențiile și acordurile internaționale în aceste domenii, care trebuie respectate pe parcursul executării contractului de achiziție publică ori să indice instituțiile competente de la care operatorii economici pot obține informații detaliate privind reglementările respective.

(2) În cazul prevăzut la alin. (1), autoritatea contractantă are totodată obligația de a solicita operatorilor economici să indice în cadrul ofertei faptul că la elaborarea acesteia au ținut cont de obligațiile relevante din domeniile mediului, social și al relațiilor de muncă.

NECLASIFICAT

informații care pot avea o influență semnificativă asupra deciziilor autorității contractante privind excluderea din procedura de atribuire a unui operator economic, selectarea acestuia sau atribuirea contractului de achiziție publică/acordului-cadru către respectivul operator economic.

Subsemnatul declar că informațiile furnizate sunt complete și corecte în fiecare detaliu și înțeleg că A.C. are dreptul de a solicita, în scopul verificării și confirmării declarațiilor orice documente doveditoare de care dispunem.

Înțeleg că în cazul în care această declarație nu este conformă cu realitatea sunt pasibil de încălcarea prevederilor legislației penale privind falsul în declarații.

Operator economic,

!Se va completa de către ofertant/candidat/ofertant asociat/subcontractant și terțul susținător, dacă este cazul.

NECLASIFICAT

11 din 48

Date de identificare ofertant:

Numele Ofertantului/Numele legal al Partenerilor în Asocieri: *[introduceți denumirea completă]*

Denumire.....

Adresă/ Sediul social.....

Cod fiscal/ Cod operator economic.....

Cont (Trezorerie/ Bancă)

Telefon/fax/ e-mail

Nr. Inregistrare dat de ofertant din

FORMULAR DE OFERTĂ

Data: *[introduceți ziua, luna, anul]*

Obiectul contractului: *[introduceți obiectul contractului din anunțul de participare]*

Către: Autoritatea Contractantă *[a se introduce denumirea]*

După examinarea Caietului de sarcini nr. _____ din _____, subsemnații, _____ ne angajăm să semnăm Contractul ce rezultă din această procedură și să demarăm, să realizăm și să finalizăm activitățile specificate în Contract în conformitate cu Caietul de sarcini și cu Propunerea noastră Tehnică și Financiară.

În concordanță cu Propunerea noastră Tehnică și Financiară și pe baza informațiilor furnizate de Autoritatea Contractantă până la momentul depunerii Ofertei:

ofertăm prețul total de _____ *[Autoritatea Contractantă introduce moneda procedurii]* *[introduceți suma în cifre și litere din Propunerea Financiară]*, fără TVA, la care se adaugă TVA de _____ *[introduceți suma în cifre și litere]*.

Detalierea prețurilor lucrărilor și serviciilor este prezentată pentru fiecare element/serviciu, lucrare în devizul anexat, care face parte integrantă din prezenta ofertă.

Subsemnatul, prin semnarea acestei Oferte declar că:

- i. am examinat conținutul Caietului de sarcini, comunicate până la data depunerii Ofertelor pentru *achiziția lucrărilor de _____ (se va trece denumirea proiectului)* și răspunsurile la solicitările de clarificări transmise de Autoritatea Contractantă ce reprezintă documentele achiziției comunicate de Autoritatea Contractantă în legătură cu achiziția directă la care depunem Oferta;
- ii. avem o înțelegere completă a documentelor achiziției comunicate, le acceptăm în totalitate, fără nici rezervă sau restricție, înțelegem și acceptăm cerințe referitoare la forma, conținutul, instrucțiunile, stipulările și condițiile incluse în invitația de participare și documentele achiziției;
- iii. după ce am examinat cu atenție documentele achiziției și avem o înțelegere completă asupra acestora ne declarăm mulțumiți de calitatea, cantitatea și gradul de detaliere a acestor documente;
- iv. documentele achiziției au fost suficiente și adecvate pentru pregătirea unei Oferte exacte și Oferta noastră a fost pregătită luând în considerare toate acestea;
- v. am înțeles că am avut obligația de a identifica și semnaliza Autorității Contractante, pe perioada pregătirii Ofertei, până în data limită de depunere a acesteia, orice omisiuni, neconcordanțe în legătură cu și pentru realizarea activităților în cadrul contractului;
- vi. suntem de acord și acceptăm în totalitate responsabilitatea din punct de vedere tehnic și comercial asociată documentelor achiziției și acceptăm aceeași responsabilitate față de Autoritatea Contractantă în ce privește aceste documente ca și cum noi am fi pregătit aceste documente;
- vii. am citit, am înțeles pe deplin, acceptăm și suntem de acord cu aplicarea indicatorilor de performanță incluși în Contract ca bază pentru emiterea documentelor constatatoare, finalizarea activităților și obținerea rezultatelor.

Suntem de acord ca Oferta noastră să rămână valabilă pentru o perioadă de _____ *[introduceți numărul]* zile de la data depunerii Ofertelor și că transmiterea acestei Oferte ne va ține răspunzători. Suntem de acord că aceasta poate fi acceptată în orice moment înainte de expirarea perioadei menționate.

Subsemnatul, în calitate de reprezentant al Ofertantului *[introduceți denumirea completă]* în această achiziție declar că:

- i. nu am făcut și nu vom face nicio încercare de a induce în eroare alți operatori economici pentru a depune sau nu o Ofertă cu scopul de a distorsiona competiția;
- ii. noi, împreună cu subcontractanții și terții susținători nu ne aflăm în nici o situație de conflict de interes, așa cum este acesta descris în Legea nr. 98/2016 și ne angajăm să anunțăm imediat Autoritatea Contractantă despre apariția unei astfel de situații atât pe perioada evaluării Ofertelor cât și pe perioada derulării Contractului;
- iii. noi, împreună cu subcontractanții propuși *[introduceți, dacă este aplicabil, denumirea completă a subcontractanților ale căror capacități au fost utilizate pentru îndeplinirea criteriilor de calificare]* și a căror resurse au fost utilizate în procesul de calificare, înțelegem că trebuie să punem la dispoziție, în cazul în care Autoritatea Contractantă solicită aceasta, în etapa de evaluare a Ofertelor depuse, fie după aplicarea criteriului de atribuire, fie în orice moment pe perioada derulării procedurii, toate documentele suport solicitate de Autoritatea Contractantă, pentru demonstrarea declarațiilor noastre.
- iv. noi, împreună cu terțul/terții susținători *[introduceți, dacă este aplicabil, numele terților susținători ale căror capacități au fost utilizate pentru îndeplinirea criteriilor de calificare]* înțelegem că trebuie să punem la dispoziție, în cazul în care Autoritatea Contractantă solicită aceasta, în etapa de evaluare a Ofertelor depuse, fie după aplicarea criteriului de atribuire, fie în orice moment pe perioada derulării procedurii, toate documentele suport solicitate de Autoritatea Contractantă, pentru demonstrarea declarațiilor noastre, după cum am fost instruiți prin documentele achiziției
- v. am citit și înțeles pe deplin conținutul prevederilor contractuale din Caietul de sarcini, inclusiv dar fără a se limita la cuprinsul articolelor privind cazurile de denunțare unilaterală din contract și acceptăm expres conținutul lor și efectele lor juridice.
- vi. până la încheierea și semnarea contractului de achiziție publică de lucrări această Ofertă, împreună cu comunicarea transmisă de Autoritatea Contractantă *[introduceți denumirea Autorității Contractante]*, prin care Oferta noastră este stabilită câștigătoare, vor constitui un angajament ferm pentru noi.
- vii. Dacă Oferta noastră va fi acceptată, ne angajăm să asigurăm o garanție de bună execuție de _____ *[introduceți procentul stabilit în documentație]* din prețul Contractului.
- viii. Confirmăm că nu participăm în cadrul acestei proceduri pentru atribuirea Contractului pentru care transmitem această Ofertă în nicio altă Ofertă indiferent sub ce formă (individual, ca membru într-o asocieră, în calitate de subcontractant).

Semnătura (electronică extinsă, bazată pe certificat calificat,
 eliberat de un furnizor de servicii de certificare acreditat în
 condițiile legii) a reprezentantului Ofertantului,
 Numele semnatarului, așa cum este acesta identificat în la
 rubrica „Informații privind reprezentanții operatorului
 economic”
 Capacitatea/calitatea semnatarului Ofertei

Ofertanții persoane juridice române vor întocmi oferta obligatoriu în lei. Persoanele juridice străine vor întocmi oferta obligatoriu în EURO. Nu sunt acceptate oferte în alte valute.

Date de identificare ofertant
Denumire.....
Adresă/ Sediul social.....
Cod fiscal/ Cod operator economic.....
Cont (Trezorerie/ Bancă)
Telefon/fax/ e-mail

PROPUNERE FINANCIARĂ
pentru implementarea/realizarea obiectivului de investiție imobiliară:
[introduceți denumirea proiectului]

Nr. Crt.	Denumire serviciu/ Lucrare oferată	U/M	Cantitate oferată	Preț unitar fără T.V.A. -LEU/Euro - se va alege moneda	Valoare totală cu T.V.A. și toate taxele incluse - LEU/Euro - se va alege moneda
A	B	C	D	E	F
1	Proiect tehnic și detalii de execuție și documentații suport și cheltuieli pentru obținere avize, acorduri și autorizații	buc	1		
2	Execuția lucrărilor pentru implementarea/realizarea obiectivului de investiție imobiliară: <i>[introduceți denumirea proiectului]</i> , inclusiv cheltuieli cu organizarea de șantier	buc	1		
3	Asistență tehnică – asistență tehnică din partea proiectantului și pe perioada de execuție a lucrărilor	buc	1		
TOTAL					

NOTE:

1. Oferta financiară va fi exprimată în LEI sau/ și echivalent EURO și va conține în coloana F din tabelul de mai sus toate taxele și cheltuielile ce se vor face pentru realizarea proiectului tehnic și pentru executarea lucrărilor de investiție imobiliară;

2. Facturile vor fi emise de către ofertant conform acestei propuneri financiare;

3. Denumirea lucrărilor/ serviciilor va fi exprimată pe factură, pentru efectuarea plății, conform prezentului document.

În cazul în care executantul este neplătitor de TVA, va prezenta documente justificative/doveditoare, iar prețurile de executare a contractului vor fi fără TVA, prevederile privind TVA urmand a fi eliminate din varianta de contract ce va fi semnată.

Data

Ofertant

(denumire persoană abilitată, semnătura și ștampila)

Date de identificare ofertant:

Numele Ofertantului/Numele legal al Partenerilor în Asocierie: *[introduceți denumirea completă]*

Denumire.....

Adresă/ Sediul social.....

Cod fiscal/ Cod operator economic.....

Cont (Trezorerie/ Bancă)

Telefon/fax/ e-mail

Nr. Inregistrare dat de ofertant din

**PROPUNERE DE PROIECT TEHNIC DE EXECUȚIE A LUCRĂRILOR
DE INVESTIȚIE IMOBILIARĂ
- pentru faza de proiectare –**

pentru implementarea/realizarea obiectivului de investiție imobiliară:

[introduceți denumirea proiectului]

- cod CPV 45454100-5 – Lucrări de restaurare-

1. Date Generale

.....
.....

2. Descriere/ detaliere Soluție Tehnică

.....
.....
.....

3. Anexe (planșe desenate, planuri de situație, schițe, detalii etc.)

.....

4. Proiectul tehnic va fi întocmit

- prin personal/structura proprie de specialitate (trebuie să se transmită documente din care rezultă că deține personal de specialitate pentru întocmirea proiectului tehnic- proiectant, verificator de proiect);

sau

- externalizat printr-un agent economic de specialitate (se va prezenta acordul de subcontractare, încheiat cu agentul economic prestator al proiectului tehnic – Formularul nr. 10, documentele de calificare solicitate pentru acesta: Formularele nr. 1-3, autorizatie/licenta pentru personalul de specialitate care întocmește proiectul și îl verifică)

NOTE:

1. Propunerea de proiect/ proiectul tehnic de execuție a lucrărilor de investiție imobiliară trebuie să respecte în totalitate legislația specifică în domeniu din *Republica Moldova* și va conține obligatoriu părți scrise (detalii de execuție) și părți desenate.

2. Proiectul tehnic de execuție trebuie să fie astfel elaborat încât să fie clar, concis, să asigure informații tehnice complete privind viitoarea lucrare și să răspundă cerințelor tehnice, economice și tehnologice ale beneficiarului

3. Termen de realizare a proiectului de investiție imobiliară: conform clauzelor contractuale.

Data

Ofertant

(denumire persoană abilitată, semnătura și ștampila)

Date de identificare ofertant:

Numele Ofertantului/Numele legal al Partenerilor în Asocieri: *[introduceți denumirea completă]*

Denumire.....

Adresă/ Sediul social.....

Cod fiscal/ Cod operator economic.....

Cont (Trezorerie/ Bancă)

Telefon/fax/ e-mail

Nr. Inregistrare dat de ofertant din

PROPUNERE DEVIZ AL LUCRĂRILOR DE INVESTIȚIE IMOBILIARĂ
- privind cheltuielile necesare realizării proiectului de investiție imobiliară –

[introduceți denumirea proiectului]

Nr. Crt.	Denumire capitole și subcapitole cheltuieli	Valoare fără TVA LEI	Valoare cu TVA LEI	Obs
CAP. 1.				
Cheltuieli pentru obținerea și amenajarea terenului				
1.1	Obținere teren	X	X	-
1.2	Amenajare teren			-
1.2.1	Ob. 3 Lucrări de sistematizare			
1.3	Amenajări pentru protecția mediului și aducerea terenului la starea inițială	X	X	-
1.4	Cheltuieli pentru relocarea/ protecția utilităților	X	X	-
TOTAL CAP. 1				-
CAP. 2				
Cheltuieli pentru asigurarea utilităților necesare obiectivului de investiții				
TOTAL CAP. 2		X	X	
CAP. 3				
Cheltuieli pentru proiectare și asistență tehnică				
3.1	Studii			
	3.1.1. Studii de teren			
	3.1.1.1 Studiu topografic			
	3.1.1.2 Studiu geotehnic			
	3.1.2. Raport privind impactul asupra mediului	X	X	
	3.1.3. Alte studii specifice	X	X	
3.2	Documentații suport și cheltuieli pentru obținere avize, acorduri, autorizații			
3.3	Expertizare tehnică	X	X	
3.4	Certificarea performanței energetice și auditul energetic al clădirilor	X	X	
3.5	Proiectare			
	3.5.1. Temă de proiectare	X	X	
	3.5.2. Studiu de fezabilitate	X	X	
	3.5.3. Studiu de fezabilitate/ documentație de avizare a lucrărilor de intervenții și deviz general	X	X	
	3.5.4. Documentații tehnice necesare în vederea obținerii avizelor/acordurilor/autorizațiilor			
	3.5.5. Verificarea tehnică de calitate a proiectului tehnic și a detaliilor de execuție			
	3.5.6. Proiect tehnic și detalii de execuție			
3.6	Organizarea procedurilor de achiziție	X	X	
3.7	Consultanță			
	3.7.1. Managementul de proiect pentru obiectivul de investiții			
	3.7.2. Auditul financiar	X	X	
3.8	Asistență tehnică			
	3.8.1. Asistență tehnică din partea proiectantului			
	3.8.1.1. pe perioada de execuție a lucrărilor			

NECLASIFICAT

Nr. Crt.	Denumire capitole și subcapitole cheltuieli	Valoare fără TVA LEI	Valoare cu TVA LEI	Obs
	3.8.1.2. pentru participarea proiectantului la fazele incluse în programul de control al lucrărilor de execuție, avizat de către ISC			
	3.8.2. Dirigenție de șantier	X	X	
	3.8.3 Coordonator în materie de securitate și sănătate – conform HG nr. 300/2006, cu modificările și completările ulterioare			
TOTAL CAP. 3				
CAP. 4				
Cheltuieli pentru investiția de bază				
4.1	Construcții și instalații			
4.1.1	Ob. 1 Împrejmuire perimetrală			
4.1.2	Ob. 2 Platforme și alei			
4.1.3	Ob. 4 Amenajări ambientale			
Total construcții și instalații				
4.2	Montaj utilaje, echipamente tehnologice și funcționale	X	X	
4.3	Utilaje, echipamente tehnologice și funcționale care necesită montaj	X	X	
4.4	Utilaje, echipamente tehnologice și funcționale care nu necesită montaj și echipamente de transport	X	X	
4.5	Dotări	X	X	
4.6	Active necorporale	X	X	
TOTAL CAP. 4				
CAP. 5				
Alte cheltuieli				
5.1	Organizare de șantier			
	5.1.1 Lucrări de construcții și instalații aferente organizării de șantier			
	5.1.2 Cheltuieli conexe organizării șantierului			
5.2	Comisioane, cote, taxe, costul creditului	X	X	
	5.2.1. Comisioanele și dobânzile aferente creditului băncii finanțatoare	X	X	
	5.2.2. Cota aferentă ISC pentru controlul calității lucrărilor de construcții	X	X	
	5.2.3. Cota aferentă ISC pentru controlul statului în amenajarea teritoriului, urbanism și pentru autorizarea lucrărilor de construcții	X	X	
	5.2.4. Cota aferentă Casei Sociale a Constructorilor	X	X	
	5.2.5. Taxe pentru acorduri, avize conforme și autorizația de construire/ desființare	X	X	
5.3	Cheltuieli diverse și neprevăzute	X	X	
5.4	Cheltuieli pentru informare și publicitate	X	X	
TOTAL CAP. 5				
CAP. 6				
Cheltuieli pentru probe tehnologice				
6.1	Pregătirea personalului de exploatare	X	X	
6.2	Probe tehnologice și teste	X	X	
TOTAL CAP. 6		X	X	
Total General (TVA 20% –REPUBLICA MOLDOVA)				
Din care C+M (1.2+1.3+1.4+2+4.1+4.2+5.1.1)				

Notă: !!Se vor completa DOAR SPAȚIILE LIBERE din coloana valoare fără TVA, lei și coloana valoare cu TVA, Lei.
***Ofertantii persoane juridice române vor întocmi oferta obligatoriu în lei. Persoanele juridice străine vor întocmi oferta obligatoriu în EURO. Nu sunt acceptate oferte în alte valute.**

În cazul în care executantul este neplătitor de TVA, prețurile de executare a contractului vor fi fără TVA, prevederile privind TVA urmând a fi eliminate din varianta de contract ce va fi semnată.

Operator economic
Data/ Semnătura și ștampila

**DEVIZUL OBIECTULUI 1
ÎMPREJMUIRE PERIMETRALĂ**

Nr. crt.	Categoriile de lucrări	Valoare fără TVA	TVA	Valoare cu TVA
		Lei/euro	Lei/euro	Lei/euro
1	2	3	4	5
CAP. 1 - CHELTUIELI PENTRU OBTINEREA ȘI AMENAJAREA TERENULUI				
1.1	Construcții și instalații			
1.1.1	Terasamente, sistematizare pe verticală și amenajări exterioare	0	0	0
1.1.2	Rezistență	0	0	0
1.1.3	Arhitectură			
1.1.4	Instalații	0	0	0
TOTAL I - subcap. 1.1				
1.2	Montaj utilaje, echipamente tehnologice și funcționale	0	0	0
TOTAL II - subcap. 1.2		0	0	0
1.3	Utilaje, echipamente tehnologice și funcționale care necesită montaj	0	0	0
1.4	Utilaje, echipamente tehnologice și funcționale care nu necesită montaj și echipamente de transport	0	0	0
1.5	Dotări	0	0	0
1.6	Active necorporale	0	0	0
TOTAL III - subcap. 1.3 + 1.4 + 1.5 + 1.6		0	0	0
TOTAL DEVIZ PE OBIECT (TOTAL I + TOTAL II + TOTAL III)				

DEVIZUL OBIECTULUI 2**PLATFORME ȘI ALEI**

Nr. crt.	Categoriile de lucrări	Valoare	TVA	Valoare
		fără TVA		cu TVA
		Lei/euro	Lei/euro	Lei/euro
1	2	3	4	5
CAP. 4 - CHELTUIELI PENTRU INVESTIȚIA DE BAZĂ				
4.1	Construcții și instalații			
4.1.1	Terasamente, sistematizare pe verticală și amenajări exterioare			
4.1.2	Rezistență			
4.1.3	Arhitectură	0	0	0
4.1.4	Instalații	0	0	0
TOTAL I - subcap. 4.1				
4.2	Montaj utilaje, echipamente tehnologice și funcționale	0	0	0
TOTAL II - subcap. 4.2		0	0	0
4.3	Utilaje, echipamente tehnologice și funcționale care necesită montaj	0	0	0
4.4	Utilaje, echipamente tehnologice și funcționale care nu necesită montaj și echipamente de transport	0	0	0
4.5	Dotări	0	0	0
4.6	Active necorporale	0	0	0
TOTAL III - subcap. 4.3 + 4.4 + 4.5 + 4.6		0	0	0
TOTAL DEVIZ PE OBIECT				
(TOTAL I + TOTAL II + TOTAL III)				

DEVIZUL OBIECTULUI 3**LUCRĂRI DE SISTEMATIZARE**

Nr. crt.	Categoriile de lucrări	Valoare	TVA	Valoare
		fără TVA		cu TVA
		Lei/euro	Lei/euro	Lei/euro
1	2	3	4	5
CAP. 4 - CHELTUIELI PENTRU INVESTIȚIA DE BAZĂ				
4.1	Construcții și instalații			
4.1.1	Terasamente, sistematizare pe verticală și amenajări exterioare			
4.1.2	Rezistență	0	0	0
4.1.3	Arhitectură			
4.1.4	Instalații	0	0	0
TOTAL I - subcap. 4.1				
4.2	Montaj utilaje, echipamente tehnologice și funcționale	0	0	0
TOTAL II - subcap. 4.2		0	0	0
4.3	Utilaje, echipamente tehnologice și funcționale care necesită montaj	0	0	0
4.4	Utilaje, echipamente tehnologice și funcționale care nu necesită montaj și echipamente de transport	0	0	0
4.5	Dotări P.S.I.	0	0	0
4.6	Active necorporale	0	0	0
TOTAL III - subcap. 4.3 + 4.4 + 4.5 + 4.6		0	0	0
TOTAL DEVIZ PE OBIECT				
(TOTAL I + TOTAL II + TOTAL III)				

**DEVIZUL OBIECTULUI 4
AMENAJĂRI AMBIENTALE**

Nr. crt.	Categoriile de lucrări	Valoare fără TVA	TVA	Valoare cu TVA
		Lei/euro	Lei/euro	Lei/euro
1	2	3	4	5
CAP. 4 - CHELTUIELI PENTRU INVESTIȚIA DE BAZĂ				
4.1	Construcții și instalații			
4.1.1	Terasamente, sistematizare pe verticală și amenajări exterioare	0	0	0
4.1.2	Rezistență	0	0	0
4.1.3	Arhitectură			
4.1.4	Instalații	0	0	0
TOTAL I - subcap. 4.1				
4.2	Montaj utilaje, echipamente tehnologice și funcționale	0	0	0
TOTAL II - subcap. 4.2		0	0	0
4.3	Utilaje, echipamente tehnologice și funcționale care necesită montaj montaj	0	0	0
4.4	Utilaje, echipamente tehnologice și funcționale care nu necesită montaj și echipamente de transport necesită montaj și echipamente de transport	0	0	0
4.5	Dotări P.S.I.	0	0	0
4.6	Active necorporale	0	0	0
TOTAL III - subcap. 4.3 + 4.4 + 4.5 + 4.6		0	0	0
TOTAL DEVIZ PE OBIECT (TOTAL I + TOTAL II + TOTAL III)				

Notă: !!!Se vor completa DOAR SPAȚIILE LIBERE din coloana „Valoare fără TVA, lei/euro” și coloana „Valoare cu TVA, lei/euro” (se va alege moneda ofertei).

****Ofertanții persoane juridice române vor întocmi oferta obligatoriu în lei. Persoanele juridice străine vor întocmi oferta obligatoriu în EURO. Nu sunt acceptate oferte în alte valute.***

Date de identificare ofertant
Denumire.....
Adresă/ Sediul social.....
Cod fiscal/ Cod operator economic.....
Cont (Trezorerie/ Bancă)

Formularul nr. 8
(model)

DECLARAȚIE
PRIVIND PROPUNEREA CONTRACT

Subsemnatul (nume și prenume în clar a persoanei autorizate), reprezentant împuternicit al (denumirea/numele și sediul/adresa ofertantului), în nume propriu și în numele asocierii (dacă este cazul) declar **că sunt / nu sunt** de acord (se va alege varianta corespunzătoare) cu clauzele specifice din cadrul propunerii de contract din anunț și ne obligăm să respectăm toate obligațiile menționate în conținutul acestuia (în cazul acceptării condițiilor contractuale).

Ofertant

(denumirea/numele)

Data completării.....

În cazul în care ofertantul consideră necesar, acesta are posibilitatea să solicite modificarea unor clauze, cu excepția pretului sau obiectului contractului, caz în care va prezenta modificările solicitate. Autoritatea contractantă va analiza propunerile și are dreptul de a le accepta sau nu.

Date de identificare ofertant
 Denumire.....
 Adresă/ Sediul social.....
 Cod fiscal/ Cod operator economic.....
 Cont (Trezorerie/ Bancă)

Formularul nr. 9

**DECLARAȚIE PRIVIND RESPECTAREA REGLEMENTĂRILOR OBLIGATORII DIN DOMENIUL
 MEDIULUI, SOCIAL, AL RELAȚIILOR DE MUNCĂ ȘI PRIVIND RESPECTAREA LEGISLAȚIEI DE
 SECURITATE ȘI SĂNĂTATE ÎN MUNCĂ**

Subsemnatul(a) (nume/ prenume), domiciliat(a) în (adresa de domiciliu), identificat(a) cu act de identitate (CI/ Pasaport), seria, nr., eliberat de....., la data de, CNP, **în calitate de reprezentant/imputernicit al Ofertantului** la procedura pentru atribuirea contractului de lucrări **pentru implementarea/realizarea obiectivului de investiție imobiliară: [introduceți denumirea proiectului]**

- **cod CPV 45454100-5 – Lucrări de restaurare**, organizată de Oficiul Național pentru Cultul Eroilor, declar pe propria răspundere, că pe toată durata contractului, voi respecta reglementările obligatorii din domeniul mediului, social și al relațiilor de muncă.

De asemenea, declar pe propria răspundere, că pe toată durata contractului, voi respecta legislația de securitate și sănătate în muncă, în vigoare, pentru tot personalul angajat în execuția lucrărilor.

Totodată, declar că am luat la cunoștință de prevederile art. 326 «Falsul în Declarații» din Codul Penal referitor la "*Declararea necorespunzătoare a adevărului, făcută unei persoane dintre cele prevăzute în art. 175 sau unei unități în care aceasta își desfășoară activitatea în vederea producerii unei consecințe juridice, pentru sine sau pentru altul, atunci când, potrivit legii ori împrejurărilor, declarația făcută servește la producerea acelei consecințe, se pedepsește cu închisoare de la 3 luni la 2 ani sau cu amendă*".

Data _____

Reprezentant al Ofertantului

 (semnătura și ștampila)

ACORD DE SUBCONTRACTARE

Nr...../.....

Art. 1. Părțile acordului:

_____, reprezentată prin _____, în calitate de contractor
(denumire operator economic, sediu, telefon)

Și

_____, reprezentată prin _____, în calitate de subcontractant
(denumire, operator economic, sediu, telefon)

Art. 2. Obiectul acordului:

Părțile au convenit ca în cazul desemnării ofertei ca fiind câștigătoare la procedura de achiziție publică, organizată de Ministerul Apărării Naționale prin Oficiul Național pentru Cultul Eroilor, să desfășoare următoarele activități ce se vor subcontracta _____.

Art. 3 Valoarea estimată a serviciilor/lucrărilor ce se vor executa de subcontractantul _____ este de _____ lei, reprezentând _____ % din valoarea totală a lucrărilor oferite.

Art. 4 Durata de execuție a _____ (proiectării și execuției lucrărilor) este de _____ zile.

Art. 5. Alte dispoziții

Încetarea acordului de subcontractare:

Acordul își încetează activitatea în următoarele situații:

- a) expirarea duratei pentru care s-a încheiat acordul;
- b) alte cauze prevăzute de lege.

Art. 6 Comunicări

Orice comunicare între părți este valabil îndeplinită dacă se va face în scris și va fi transmisă la adresa/adresele _____, prevăzute la art. 1.

Art. 7 Subcontractantul se angajează față de contractant cu aceleași obligații și responsabilități pe care contractantul le are față de investitor conform contractului _____ (denumire contract)

Art. 8 Neînțelegerile între părți se vor rezolva pe cale amiabilă. Dacă este posibil, litigiile se vor soluționa pe cale legală. Prezentul acord s-a încheiat în două exemplare, câte un exemplar pentru fiecare parte.

(contractant)_____
(subcontractant)**Note:**

Prezentul acord constituie un model orientativ și se va completa în funcție de cerințele specifice ale obiectului contractului.

În cazul în care oferta va fi declarată câștigătoare, se va încheia un contract de subcontractare în aceleași condiții în care contractorul a semnat contractul cu autoritatea contractantă.

Este interzisă subcontractarea totală a contractului.



Oficiul Național pentru Cultul Eroilor

Nr. C.E. _____ din _____

– București –

MODEL

CONTRACT DE ACHIZIȚIE PUBLICĂ DE PROIECTARE ȘI EXECUȚIE LUCRĂRI
privind realizarea obiectivului de investiție imobiliară: **Restaurarea Parcele de onoare românești**
situate în Cimitirul localității Viișoara, Raionul Glodeni, Republica Moldova, cod proiect:
2025-I-2668 VIIȘOARA
încheiat astăzi _____

Având ca temei legal: *Legea nr. 57/2013 pentru ratificarea Acordului dintre Guvernul României și Guvernul Republicii Moldova privind regimul juridic al mormintelor de război românești situate pe teritoriul Republicii Moldova; Legea nr. 98/2016 privind achizițiile publice, cu modificările și completările ulterioare; Hotărârea Guvernului nr. 395/2016 pentru aprobarea Normelor metodologice de aplicare a prevederilor referitoare la atribuirea contractului de achiziție publică/acordului-cadru din Legea nr. 98/2016 privind achizițiile publice, cu modificările și completările ulterioare*

S-A ÎNCHEIAT PREZENTUL CONTRACT DE ACHIZIȚIE PUBLICĂ DE PROIECTARE ȘI EXECUȚIE LUCRĂRI denumit în continuare „Contractul”

Între

I. PĂRȚILE CONTRACTANTE

1. Oficiul Național pentru Cultul Eroilor, cu sediul în București, str. gl. Candiano Popescu, nr. 6, sectorul 4, telefon: 004 0213351176, fax: 004 0213351185, e-mail: once@mapn.ro, cod fiscal nr. 16583598, CONT IBAN: RO50TREZ23A510103550204X deschis la Trezoreria București sector 4, reprezentat legal prin Petruț-Dănuț SÂRGHE-CIOBANU - director și Daniela VASILE – contabil șef, în calitate de **ACHIZITOR**, pe de o parte,

și

2. _____, cu sediul în _____, str. _____, nr. _____, jud. _____, cod poștal _____ telefon/fax _____, e-mail _____, număr de înmatriculare la Registrul Comerțului _____, cod fiscal _____, cont _____ deschis la _____, în calitate de **EXECUTANT**, pe de altă parte

au convenit încheierea prezentului Contract, cu respectarea Condițiilor contractuale

II. DEFINIȚII

În prezentul Contract, cuvintele și expresiile definite vor avea următoarele semnificații:

- 2.1. „Părțile contractante“** - achizitorul și executantul așa cum sunt acestea numite în prezentul contract.
- 2.2. „Achizitor“** - beneficiarul serviciilor de proiectare și al Lucrărilor executate în baza Contractului, precum și succesorii legali ai acestuia. Achizitor are același înțeles cu Autoritatea Contractantă/Entitatea Contractantă în înțelesul legislației achizițiilor.
- 2.3. „Executant“** - persoana juridică sau orice asocieră de persoane juridice, legal constituită, responsabilă cu realizarea obiectului Contractului.
- 2.4. „Contract“** - acordul de voință cu titlu oneros, asimilat, potrivit legii, actului administrativ, încheiat în scris între unul sau mai mulți operatori economici și una ori mai multe autorități contractante, care are ca obiect execuția de lucrări și servicii de proiectare.
- 2.5. „Standard“** - specificație tehnică adoptată ca standard internațional, standard european sau standard național de către un organism de standardizare recunoscut, pentru aplicare repetată sau continuă, care nu este obligatorie“.
- 2.6. „Specificații tehnice“** - cerințe, prescripții, caracteristici de natură tehnică ce permit fiecărui produs, serviciu sau lucrare să fie descris, în mod obiectiv, într-o manieră corespunzătoare îndeplinirii necesității autorității contractante; *(nu a fost numerotat ca să se poată identifica eventuale trimiteri)*
- 2.7. „Forța majoră“** - orice eveniment extern, imprevizibil, absolut invincibil și inevitabil, care împiedică să fie executate obligațiile ce le revin părților, care nu poate fi creat, controlat sau modificat de către una dintre Părți, care nu este urmarea faptei acesteia sau a persoanelor pentru care aceasta este ținută a răspunde, eveniment sau circumstanță pe care Părțile nu ar fi putut să le prevadă înainte, care nu pot fi atribuite vreunei Părți și care, odată apărute, nu au putut fi evitate sau depășite de către Părți, potrivit prezentului contract și sunt constatate de o autoritate competentă.
- 2.8. „Reprezentanții Părților“** - persoanele fizice și/sau juridice desemnate ca atare de către o Parte pentru relația cu cealaltă Parte. Achizitorul are dreptul, în vederea verificării/urmării lucrărilor și reprezentării intereselor acestuia, de a încheia contracte de servicii de consultanță/supraveghere/dirigenție de șantier, în condițiile legii.
- 2.9. „Prețul contractului“** - prețul plătitibil Executantului de către achizitor, în baza contractului, pentru îndeplinirea integrală și corespunzătoare a tuturor obligațiilor asumate prin contract.
- 2.10. „Zi“** - zi calendaristică; „an“ - 365 de zile.
- 2.11. „Penalitate contractuală“** - despăgubirea stabilită în contract ca fiind plătitibilă de către una din părțile contractante către cealaltă parte, în caz de neîndeplinire, îndeplinire necorespunzătoare sau cu întârziere a obligațiilor din contract.
- 2.12. „Data de începere a proiectării“** - data notificată de către Achizitor cu privire la începerea activității de proiectare.
- 2.13. „Data de începere a lucrărilor de execuție“** - data precizată în Ordinul de începere a lucrărilor de execuție emis de Achizitor.
- 2.14. „Durata de Execuție“** - durata de realizare a serviciilor de proiectare și a lucrărilor de execuție, conform Graficului general de realizare a investiției, calculată de la Data de începere a lucrărilor.
- 2.15. „Cost“** - toate cheltuielile făcute (sau care urmează să fie făcute) de către Executant, în legătură cu executarea contractului, conform Ofertei.
- 2.16. „Documentele Executantului“** - calcule, planșe, manuale, modele și alte documente tehnice (dacă există), furnizate de către Executant conform prevederilor Contractului.
- 2.17. „Utilajele și Echipamentele Executantului“** - toate aparatele, mașinile, vehiculele tehnologice, inclusiv dotări și active necorporale și alte asemenea necesare execuției Lucrărilor, dar care nu includ Materialele.

2.18. „Țară“ - țara în care este amplasat Șantierul.

2.19. „Riscurile Contractului“ - acele evenimente ce pot influența negativ implementarea Contractului.

2.20. „Amplasament“ - totalitatea suprafețelor pe care se vor executa lucrările permanente, conform autorizației de construire.

2.21. „Santier“ - perimetrul delimitat conform proiectului de organizare și de execuție a lucrărilor, ce cuprinde amplasamentul și oricare locuri prevăzute în contract ca fiind parte componentă a Șantierului.

2.22. „Lucrări“ - toate serviciile de proiectare și lucrările de execuție care urmează să fie realizate de către Executant conform Contractului, precum și orice modificare a acestora în condițiile legislației achizițiilor publice/sectoriale.

2.23. „Instrucțiunea Achizitorului“ - documentul scris, semnat, datat și numerotat, elaborat de Achizitor sau de reprezentantul acestuia, dacă este cazul, cu caracter obligatoriu pentru Executant, cu privire la îndeplinirea obligațiilor din contract.

2.24. „Perioada de garanție“ - perioadă de timp cuprinsă între data recepției la terminarea lucrărilor și data recepției finale, a cărei durată se stabilește prin contract și în cadrul căreia Executantul are obligația înlăturării pe cheltuiala sa a tuturor defectelor apărute datorită nerespectării clauzelor și specificațiilor contractuale, a reglementărilor tehnice aplicabile sau a folosirii de materiale, instalații, subansamble etc. necorespunzătoare.

2.25. „Proiectarea“ - elaborarea proiectului pentru autorizarea/desființarea executării lucrărilor, a proiectului tehnic de execuție, a documentației tehnice care include printre altele studii, avize, autorizații conform caietului de sarcini și a Ofertei.

2.26. „Asistența tehnică a proiectantului pe durata execuției lucrărilor“ - toate activitățile prevăzute de lege și de prezentul contract pe care trebuie să le îndeplinească Executantul pe durata execuției lucrărilor.

2.27. „Diverse și neprevăzute“ - reprezintă valoarea de, fără T.V.A., destinată acoperirii eventualelor modificări apărute pe parcursul derulării contractului, necuprinse în lucrările contractate inițial și prețul contractului, modificări ce pot fi incidente în perioada de valabilitate a contractului și nu reprezintă modificări substanțiale ale acestuia și care se plătesc Executantului, numai dacă acestea au făcut obiectul unui act adițional de modificare a contractului, semnat de părți.

2.28. „Subcontractant“ - orice operator economic care nu este parte a prezentului contract și care execută anumite părți ori elemente ale lucrărilor sau ale construcției ori îndeplinește activități care fac parte din obiectul prezentului contract răspunzând în fața executantului de organizarea și derularea tuturor etapelor necesare în acest scop.

2.29. „Abandon“ - acțiunea Executantului prin care întrerupe nejustificat serviciile de proiectare ori Lucrările de execuție sau retrage nejustificat Personalul/Utilajele/Echipamentele și lasă nesupravegheat Amplasamentul/Șantierul.

2.30. „Teste“ - toate testele care sunt specificate în documentele proiectului obligatorii pentru executarea corectă și conformă a proiectului;

2.31. „Probe“ - toate încercările și determinările dispuse de Achizitor sau împuterniciții acestuia ori de câte ori este necesar sau dacă există suspiciuni în privința calității materialelor sau a calității lucrărilor executate.

2.32. „Perioadă de notificare a defectiunilor“ - perioada de timp cuprinsă între momentul identificării defectiunii și momentul transmiterii către Executant a notificării privind defectiunile apărute la lucrări în intervalul de timp cuprins între data recepției la terminarea lucrărilor și recepția finală, la expirarea perioadei de garanție acordată lucrărilor.

2.33. „Recepție la terminarea lucrărilor“ - data sau perioada de timp, stabilită de comun acord prin prezentul contract, în care Achizitorul va efectua deplasarea la locul de amplasare a obiectivului pentru a constata încheierea lucrărilor și conformitatea executării acestora cu cerințele Caietului de sarcini și anexele la acesta.

2.34. „Recepție finală“ - data sau perioada de timp, stabilită de comun acord prin prezentul contract, dar nu mai târziu de data la care se împlinesc 5 ani de la încheierea lucrărilor, în care Achizitorul va efectua deplasarea la locul de amplasare a Parcelei eroilor români pentru a constata gradul de conservare a construcției în perioada de garantare a lucrărilor de către Executant.

III. OBIECTUL CONTRACTULUI:

3.1. Obiectul Contractului îl reprezintă proiectarea și execuția lucrărilor la obiectivul de investiție imobiliară: **Restaurarea Parcelei de onoare românești situate în Cimitirul localității Vișoara, Raionul Glodeni, Republica Moldova, cod proiect: 2025-I-2668 VIIȘOARA**

3.2. Executantul se obligă să proiecteze, să asigure asistență tehnică, să execute, să finalizeze lucrările și să remedieze orice defecte rezultate în urma executării prezentului Contract, la obiectivul de investiții restaurarea Parcelei de onoare românești situate în localitatea Vișoara, Raionul Glodeni, Republica Moldova, conform Caietului de sarcini înregistrat cu nr., parte integrantă a Contractului.

IV. OBLIGAȚIILE PĂRȚILOR:

4.1 OBLIGAȚIILE EXECUTANTULUI:

4.1.1 Obligațiile Executantului privind constituirea Garanției de Bună Execuție a contractului:

- să constituie și să furnizeze Achizitorului documentul care atestă constituirea Garanției de Bună Execuție a Contractului, conform prevederilor de la capitolului XVI din prezentul Contract.

4.1.2 Obligațiile Executantului privind proiectarea:

a) să realizeze, în termen de 60 de zile (2 luni) de la **data de începere a proiectării**, Proiectul tehnic și Documentația tehnică pentru obiectivul de investiții restaurarea **Parcelei de onoare românești situate în Cimitirul localității Vișoara, Raionul Glodeni, Republica Moldova**. Proiectul va fi elaborat de către personal calificat, ingineri sau alții asemenea, care corespund cerințelor legale referitoare la exercitarea acestei profesii și va fi verificat în conformitate cu legile în vigoare de către specialiști verficatori de proiecte atestați pe toate domeniile.

b) să întocmească Proiectul tehnic la nivel de detalii de execuție astfel încât să cuprindă: memoriile tehnice pe specialități, liste cu cantități pe categorii de lucrări, planuri de ansamblu, detalii de execuție, caiete de sarcini pe specialități, precum și orice alte documente necesare execuției și finalizării lucrărilor, dispuse de instituțiile avizatoare în domeniul patrimoniului cultural al Republicii Moldova, conform Caietului de sarcini nr., care trebuie respectat în amănunt;

c) Executantul răspunde de stabilirea, prin proiect, a fazelor de execuție determinante pentru lucrările aferente cerințelor și participarea pe șantier la verificările de calitate legate de acestea; Proiectantul trebuie să proiecteze toate lucrările (provizorii sau permanente) necesare îndeplinirii obiectivului prezentului Contract, respectiv finalizării lucrărilor;

d) să stabilească modul de remediere a defectelor apărute în execuție, din vina proiectantului, la construcțiile la care trebuie să asigure nivelul de calitate corespunzător cerințelor, precum și urmărirea aplicării pe șantier a soluțiilor adoptate, după însușirea acestora de către specialiști verficatori de proiecte atestați, dacă este cazul;

e) să asigure asistența tehnică de specialitate, conform clauzelor contractuale, pentru proiectul elaborat, pe perioada execuției Lucrărilor cât și pe perioada garanției acordată acestora, conform prevederilor Cap. IX. Pentru fiecare operațiune de asistență tehnică, proiectantul va întocmi

împreună cu Executantul câte un document în care se vor menționa data și locul efectuării activității, scopul, deciziile și soluțiile agreate, alte elemente relevante. Documentele vor fi semnate și șampilate atât de proiectant, cât și de Executant, și vor fi anexate la referatul de activitate și la factura emisă de Executant pentru asistența tehnică prestată de proiectant;

f) Executantul este singur și deplin responsabil pentru calitatea serviciilor de proiectare, astfel că niciun fel de cereri de modificare a prețului, generate de *îndreptarea erorilor de proiectare pe parcursul executării lucrărilor* necesare pentru punerea în funcțiune a obiectivului de investiții, nu vor putea fi admise;

g) cheltuielile generate de efectuarea unor lucrări suplimentare față de documentația tehnico-economică aprobată, ca urmare a unor erori de proiectare, sunt suportate de proiectant în solidar cu verificatorul proiectului, la sesizarea justificată a Executantului și/sau a Achizitorului. În acest caz, proiectantul va efectua reproiectarea lucrărilor suplimentare în cadrul prețului inițial al contractului, fără plăți suplimentare. Reproiectarea va fi verificată de un verificator de proiect autorizat și va fi aprobată de Achizitor în aceleași condiții ca proiectul tehnic inițial;

h) să remită Achizitorului Proiectul tehnic și Documentația tehnică, în formă electronică, semnate, șampilate și scanate, în termen de 60 de zile de la data de începere a proiectării, prevăzută în ordin, iar originalul acestuia va fi remis Achizitorului în termen de 5 de zile de la data transmiterii în format electronic. Proiectul tehnic va fi însoțit obligatoriu de referatul de specialitate întocmit, semnat și șampilat de persoana/agentul economic responsabil cu verificarea proiectului. Eventualele obiecții ale Achizitorului vor fi implementate și transmise de către Executant în „Proiectul tehnic“ în termen de 10 zile de la primirea acestora;

i) să se asigure că toate aspectele privind proiectarea lucrărilor respectă cerințele impuse de către Achizitor și va fi responsabil pentru proiectarea lucrărilor la un standard ce va fi verificat/certificat de către o persoană autorizată care acționează în calitate de verificator de proiecte. Verificarea proiectului se va face prin grija Executantului, costurile fiind incluse în prețul proiectului tehnic stipulat la punctul 5.1.1. Prezentarea proiectului tehnic în fața specialistului verificator de proiecte atestat, precum și soluționarea neconformităților și neconcordanțelor semnalate se face prin grija Executantului; Verificatorul de proiect atestat nu poate verifica și șampila proiectul întocmit de el, proiectul la a căror elaborare a participat sau proiectul pentru care, în calitate de expert tehnic atestat, a elaborat raportul de expertiză tehnică. Verificatorul de proiect atestat răspunde în mod solidar cu proiectantul în ceea ce privește asigurarea nivelului de calitate corespunzător cerințelor proiectului;

j) să elaboreze Proiectul Tehnic în conformitate cu standardele tehnice și prevederile legale referitoare la proiectarea și calitatea lucrărilor de construcție, precum și a celor referitoare la mediul înconjurător, conform legislației din Republica Moldova;

k) să obțină, după caz, toate avizele necesare demarării lucrărilor, valabile în localitatea Viișoara, Raionul Glodeni, Republica Moldova, în baza Proiectului Tehnic elaborat și să le comunice Achizitorului, în termen de 3 zile de la data obținerii acestora, în format electronic, scanate;

l) să soluționeze neconformitățile și neconcordanțele semnalate de către verificatorul său de proiect, în termen de 5 zile, cu posibilitatea prelungirii acestui termen până la 10 zile, în situația în care proiectantul își motivează rezonabil solicitarea de prelungire;

m) asigurarea participării obligatorii a proiectantului la toate fazele de execuție a lucrărilor de restaurare a Parcelei de onoare românești situate în Cimitirul localității Viișoara, Raionul Glodeni, Republica Moldova;

n) să emită și să prezinte Achizitorului factura fiscală în vederea efectuării plății Proiectului Tehnic;

o) să emită și să prezinte Achizitorului factura fiscală în vederea efectuării plății asistenței tehnice a proiectantului pe perioada de execuție a lucrărilor. Facturarea serviciilor de asistență

tehnică se va face după efectuarea Recepției la Terminarea Lucrărilor și va fi însoțită obligatoriu de Referatul de specialitate, întocmit de proiectant, cu privire la activitățile desfășurate/asistența asigurată pe perioada derulării lucrărilor de restaurare, însoțit de documentele întocmite în acest sens, în original. Referatul va fi avizat de către Executant, care va certifica astfel executarea activității de asistență tehnică (*dacă este cazul -a se vedea punctul 4.1.2 lit e*)).

4.1.3 Obligațiile executantului privind execuția lucrărilor:

a) să execute lucrările stabilite pentru obiectivul de investiție restaurarea Parcele de onoare românești situate în Cimitirul localității Viișoara, Raionul Glodeni, Republica Moldova, în termen de 90 de zile (3 luni) de la data de începere a lucrărilor de execuție;

b) să obțină, după caz, toate aprobările/avizele și licențele necesare executării prezentului Contract, conform legislației din Republica Moldova;

c) să garanteze că la data recepției lucrările executate vor avea cel puțin caracteristicile tehnice și calitățile solicitate de Achizitor în Caietul de sarcini și declarate de către executant în propunerea tehnică, va corespunde reglementărilor tehnice în vigoare și nu va fi afectată de vicii aparente și/sau ascunse care ar diminua sau ar anula valoarea ori posibilitatea de utilizare, conform condițiilor normale de folosire sau celor specificate în contract;

d) la semnarea prezentului Contract, să prezinte Achizitorului spre aprobare, Graficul de Lucrări necesare execuției lucrărilor, în ordinea tehnologică de execuție;

e) Executantul este pe deplin și singur responsabil pentru conformitatea, stabilitatea și siguranța tuturor lucrărilor executate pe șantier, precum și pentru procedeele de execuție utilizate, cu respectarea prevederilor și reglementărilor legale din domeniul construcțiilor. Nicio aprobare, consimțământ sau absență a unor observații ale Achizitorului nu vor exonera Executantul de obligațiile sale; Achizitorul nu va fi responsabil pentru niciun fel de daune-interese sau compensații datorate potrivit legii sau Contractului, ca urmare a unui accident ori prejudiciu adus unui muncitor sau altei persoane;

f) lucrările suplimentare față de cele contractate, considerate necesare de către Executant, nu pot fi demarate sau executate fără modificarea prin Act adițional a prezentului Contract și cu încadrarea în valoarea precizată la pct. 2.27. „Diverse și neprevăzute“. În lipsa Actului adițional de modificare a Contractului, Executantul nu are dreptul să solicite plata valorii respectivelor lucrări;

g) răspunde de buna execuție a lucrărilor contractate, precum și de furnizarea tuturor echipamentelor, instrumentelor, dispozitivelor, utilajelor și resurselor umane necesare în vederea îndeplinirii obligațiilor contractuale;

h) în cazul în care, pe parcursul execuției lucrărilor, survine o eroare în poziția, cotele, dimensiunile sau aliniamentul oricărei părți a lucrărilor, Executantul are obligația să rectifice eroarea constatată, pe cheltuiela sa;

i) să asigure, pe parcursul execuției lucrărilor, al remedierii viciilor ascunse sau deficiențelor constatate în cadrul perioadei de garanție, securitatea persoanelor a căror prezență pe șantier este autorizată;

j) să asigure calitatea corespunzătoare a tuturor materialelor puse în operă, în conformitate cu Proiectul Tehnic și detaliile de execuție aprobate de Achizitor și să nu modifice soluțiile tehnice sau tehnologice, ori să înlocuiască materiale și echipamente cu altele de o calitate diferită față de prevederile Proiectului Tehnic. În orice situație, Executantul nu va putea proceda la eventuale înlocuiri de tehnologii, echipamente sau materiale decât cu aprobarea prealabilă a Achizitorului, în condițiile legii.

k) să adune și să îndepărteze de pe șantier dărâmăturile, molozul sau lucrările provizorii de orice fel, care nu mai sunt necesare;

l) să asigure accesul reprezentantului Achizitorului pe șantier și oriunde își desfășoară activitățile legate de îndeplinirea obligațiilor asumate prin Contract, inclusiv pentru verificarea lucrărilor ascunse;

m) să remedieze în 15 zile, pe cheltuiala proprie, orice eventuală neregularitate referitoare la calitatea și/sau cantitatea lucrărilor executate față de proiectul tehnic, constatată cu ocazia efectuării vizitei reprezentanților Achizitorului în amplasament având ca obiectiv evaluarea stadiului fizic al lucrărilor, precum și cu ocazia recepției parțiale/la terminarea lucrărilor, dacă va fi cazul. În cazul în care termenul de 15 zile va fi insuficient, părțile vor stabili, de comun acord, un termen rezonabil de remediere a deficiențelor, dar care nu poate fi mai mare de 30 de zile;

n) să conserve lucrările executate în ipoteza sistării lucrărilor, oricare ar fi motivul acestui eveniment;

o) să înștiințeze anterior și imediat Achizitorul asupra iminentei depășiri a termenelor convenite, oricare ar fi cauza respectivei întârzieri;

p) răspunde pentru menținerea în bună stare a lucrărilor executate, materialelor, echipamentelor și instalațiilor care urmează să fie puse în operă, de la data primirii ordinului de începere a lucrărilor și până la data semnării Procesului-Verbal de Recepție la Terminarea Lucrărilor și predarea -primirea obiectivului realizat;

r) să despăgubească Achizitorul împotriva tuturor reclamațiilor, acțiunilor în justiție, daunelor - interese, costurilor, taxelor și cheltuielilor, indiferent de natura lor, rezultând din sau în legătură cu nerespectarea obligațiilor prevăzute în Contract, pentru care responsabilitatea revine Executantului;

s) să realizeze instructajul personalului ce urmează să execute lucrări pe viitorul Amplasament, necesar desfășurării în bune condiții a activității sale și să ia toate măsurile impuse de legislația în vigoare din Republica Moldova privind respectarea regulilor referitoare la condițiile și normele de securitate și sănătate în muncă. Executantul este singurul responsabil pentru eventuale daune cauzate de nerespectarea cerințelor de securitate și sănătate în muncă, în conformitate cu legislația în vigoare;

ș) să respecte legile țării în care se realizează lucrările;

t) să efectueze convocarea factorilor care trebuie să participe la verificarea lucrărilor ajunse în faze determinante ale Execuției/Recepție la Terminarea Lucrărilor și să asigure condiții corespunzătoare efectuării acestora, în scopul obținerii acordului de continuare a lucrărilor, cu cel puțin 10 zile înainte de data/perioada propusă pentru activitățile respective. Părțile vor conveni de comun acord data/perioada de efectuare a activităților respective.

4.1.4. Obligațiile Executantului privind subcontractarea și cesionarea:

a) în derularea Contractului, Executantul poate subcontracta integral serviciile de proiectare; subcontractarea lucrărilor de restaurare a Parcele de onoare românești situate în Cimitirul localității Viișoara, Raionul Glodeni, Republica Moldova se poate face, la cererea Executantului, în limita a 49% din valoarea totală a acestora; subcontractarea unei părți din obiectul Contractului nu va schimba prețul;

b) un subcontract va fi valid doar dacă are forma unui acord scris prin care Executantul încredințează unui terț executarea unei părți din Contract. Simpla închiriere a unui utilaj, furnizarea de manoperă sau contractele de furnizare de bunuri nu sunt considerate sau interpretate drept "subcontracte" pentru scopul prezentului Contract. Subcontractele vor fi în concordanță cu acest Contract. Subcontractele se vor constitui în anexe la Contract.

c) niciun Subcontractant nu se va afla în situațiile de excludere aferente atribuirii Contractului. Fiecare Subcontractant va avea capacitatea tehnică și profesională necesară pentru executarea părții din Contract care îi este încredințată.

d) la semnarea Contractului, Executantul va prezenta Achizitorului subcontractele încheiate de Executant cu Subcontractanții declarați în Ofertă. Pentru evitarea oricărui dubiu, se consideră că aceste subcontracte au primit acordul Achizitorului.

e) pentru numirea unui Subcontractant propus după semnarea Contractului (inclusiv pentru înlocuirea oricărui Subcontractant), Executantul va solicita acordul Achizitorului de a încheia un subcontract. Solicitarea va indica partea Contractului care va fi subcontractată, valoarea subcontractului, identitatea Subcontractantului și a reprezentantului său legal, certificatele și alte documente necesare pentru verificarea inexistenței unor situații de excludere în conformitate cu prevederile aferente atribuirii Contractului și a resurselor/ capabilităților corespunzătoare părții sale de implicare propusă în Contract, precum și o declarație pe propria răspundere a Subcontractantului propus prin care își asumă respectarea prevederilor Contractului și a Ofertei tehnice aferente părții sale de implicare propuse în Contract. În cazul înlocuirii oricărui Subcontractant, solicitarea Executantului va conține justificări rezonabile privind înlocuirea.

f) în termen de 3 zile de la primirea acestei solicitări, Achizitorul va notifica decizia sa Executantului, cu indicarea motivelor în cazul unui refuz. Dacă Achizitorul nu își notifică decizia în termenul mai sus indicat, solicitarea este considerată aprobată la expirarea termenului. În termen de 3 zile de la aprobarea oricărui nou Subcontractant, Executantul va transmite Achizitorului un exemplar semnat al subcontractului aferent, care se va constitui anexă la Contract. Subcontractantul nu va începe executarea părții sale din Contract înainte de transmiterea subcontractului către Achizitor.

g) înlocuirea unui Subcontractant care a fost declarat în Ofertă se va face în condițiile prevăzute în prezenta subclauză, cu condiția să nu reprezinte o modificare substanțială în sensul Legii în domeniul achizițiilor publice.

h) în cazul în care un Subcontractant reziliază un subcontract sau renunță în alt fel la subcontract, Executantul va notifica Achizitorul în termen de 5 zile și va indica în ce mod intenționează să continue executarea părții respective din Contract.

i) executantul va fi responsabil de acțiunile, abaterile și neglijența Subcontractanților săi, inclusiv ale subcontractanților acestora de orice nivel, ale agenților sau angajaților lor, ca și cum ar fi acțiunile, abaterile sau neglijența Executantului, ale agenților sau angajaților săi. Aprobarea de către Achizitor a subcontractării unei părți din Contract sau a Subcontractantului pentru executarea oricărei părți a Contractului nu-l va exonera pe Executant de nicio obligație care îi revine potrivit prevederilor Contractului.

j) în cazul în care Executantul încheie un subcontract fără acordul Achizitorului, acesta poate aplica sancțiunea pentru încălcarea Contractului prevăzută la clauzele 18.1, lit. e).

k) dacă un Subcontractant nu își îndeplinește obligațiile sale sau le îndeplinește în mod defectuos, Achizitorul poate solicita Executantului să-l înlăture pe Subcontractant de pe Șantier și să asigure un Subcontractant cu calificări și experiență adecvate ca înlocuitor sau să reia personal executarea părții relevante a Contractului.

4.2. OBLIGAȚIILE ACHIZITORULUI:

4.2.1. Să emită Ordinul de începere a serviciilor de proiectare în termen de 5 zile de la primirea în original a documentului/documentelor care atestă constituirea Garanției de Bună Execuție a Contractului;

4.2.2. Să recepționeze, prin Proces verbal de recepție, Proiectul Tehnic pentru restaurarea Parcelei de onoare românești situate în Cimitirul localității Viișoara, Raionul Glodeni, Republica Moldova, în termen de 5 zile de la primirea documentației și să plătească Proiectul Tehnic în acord cu factura și prevederile capitolului V;

4.2.3. Să emită Ordinul de începere a lucrărilor în termen de 5 zile de la recepția Proiectului Tehnic;

4.2.4. În prezența proiectantului și a Executantului și/sau a reprezentanților de specialitate, legal desemnați de aceștia, să recepționeze lucrările de restaurare a Parcele de onoare românești situate în Cimitirul localității Vișoara, Raionul Glodeni, Republica Moldova, conform punctului 8.2., și să plătească contravaloarea acestora, în acord cu factura fiscală, devizul cheltuielilor și lucrărilor executate, conform prevederilor capitolului V. Recepția va fi efectuată la locul de amplasare a necropolei de război. În cazul în care sunt constatate deficiențe la efectuarea Recepției la Terminarea Lucrărilor, Achizitorul va efectua plata după ce Executantul va comunica despre remedierea acestora și va fi efectuată o altă Recepție la Terminarea Lucrărilor;

4.2.5. Să recepționeze, prin Proces verbal de recepție, activitatea de asistență tehnică din partea proiectantului pe perioada derulării Contractului, pe baza referatului de activitate întocmit de proiectant și a documentelor justificative anexate, și să plătească contravaloarea acestora, în acord cu factura și prevederile capitolului V;

4.2.6. Să ia în primire de la Executant lucrarea finalizată, la data recepției la terminarea lucrărilor, în vederea predării în administrare către autoritățile în drept;

4.2.7. În prezența Executantului și/sau a reprezentanților de specialitate, legal desemnați de aceștia, să efectueze Recepția Finală, la 5 ani de la terminarea lucrărilor, la o dată stabilită de comun acord de părți. Recepția va fi efectuată la locul de amplasare a necropolei de război.

4.3. OBLIGAȚII COMUNE

4.3.1. Dacă una dintre părți descoperă o eroare sau o deficiență de natură tehnică într-un document care a fost elaborat pentru a fi folosit la execuția lucrărilor, partea în cauză are obligația de a notifica cu promptitudine celeilalte părți cu privire la acea eroare sau deficiență.

V. PREȚUL CONTRACTULUI ȘI PLATA

5.1. Prețul total convenit pentru îndeplinirea Contractului, plătitibil Executantului de către Achizitor, este de maxim **LEI/EURO fără TVA**, la care se adaugă cota legală de TVA conform legii în cuantum de**LEI/ EURO**, prețul total cu TVA fiind astfel de **LEI/EURO**, astfel:

(în cazul în care executantul este neplătitor de TVA, prețurile de executare a contractului vor fi fără TVA, prevederile privind TVA urmand a fi eliminate din varianta de Contract ce va fi semnată).

5.1.1. Prețul convenit pentru realizarea Proiectului Tehnic este de **LEI/EURO fără TVA**, la care se adaugă cota legală de TVA conform legii în cuantum de **LEI/EURO**, prețul cu TVA fiind astfel de **LEI/EURO**. **Prețul este ferm pe întreaga durată a Contractului.**

5.1.2. Prețul convenit pentru îndeplinirea contractului, respectiv **pentru executarea lucrărilor de restaurare** este de **LEI/EURO fără TVA**, la care se adaugă cota legală de TVA conform legii în cuantum de **LEI/EURO**, prețul cu TVA fiind astfel de **LEI/EURO**.

5.1.3. Prețul convenit **pentru asistența tehnică din partea proiectantului pe perioada derulării contractului** este de **LEI/EURO**, la care se adaugă cota legală de TVA conform legii în cuantum de **LEI/EURO**, prețul cu TVA fiind astfel de **LEI/EURO**. **Prețul este ferm pe întreaga durată a contractului.**

5.2. Plata se efectuează, astfel:

5.2.1. Contravaloarea „Proiectului Tehnic”, în termen de 30 (treizeci) de zile de la data primirii facturii fiscale, în original. Executantul va emite factura fiscală după primirea notificării referitoare la semnarea, de către Achizitor, a actului de recepție a Proiectului Tehnic. În situația existenței unor obiecții, termenul de plată se recalculează de la data remedierii acestora și semnării versiunii actului de recepție a Proiectului Tehnic agreat de ambele părți.

5.2.2. Plata finală a valorii prevăzute la punctul 5.1.2, în termen de 30 (treizeci) de zile de la data primirii, în original, a facturii fiscale, însoțite de procesul verbal de recepție la terminarea lucrărilor, a devizului final de cheltuieli și lucrări, a documentelor de calitate pentru lucrările puse în operă, precum și a fotografiilor relevante pentru fiecare fază a lucrărilor (după remedierea deficiențelor – dacă este cazul).

5.2.3. Plata serviciilor de asistență tehnică din partea proiectantului pe perioada derulării Contractului, în termen de 30 (treizeci) de zile de la primirea facturii fiscale, a referatului de activitate și a documentelor justificative, în original, emise începând cu data efectuării recepției la terminarea lucrărilor de către Achizitor.

5.3. Plata prețului convenit pentru îndeplinirea Contractului este condiționată de remiterea de către Executant către Achizitor a tuturor documentelor de plată în original, enumerate la punctul 5.2.

5.4. Plata prețului convenit pentru îndeplinirea Contractului, se va face în LEI/EURO din contul Achizitorului nr., deschis la, în contul Executantului nr., deschis la, în condițiile și la termenele prevăzute la punctul 5.2 din prezentul Contract.

5.5. Fiecare parte suportă pe cheltuiala proprie toate comisioanele și spezele bancare aplicabile de banca proprie pentru sumele transferate.

5.6. Se vor plăti penalități de întârziere de către Executant, către Achizitor, dacă întârzie cu executarea lucrărilor, conform celor prevăzute la Cap. XII.

5.7. Prețul de la punctul 5.1. include toate costurile directe și indirecte legate de derularea legală a contractului.

VI. DURATA CONTRACTULUI

6.1. Contractul intră în vigoare la data semnării lui de către ultima parte și este valabil până la îndeplinirea integrală și corespunzătoare a obligațiilor de către ambele părți, iar Contractul operează valabil între părți, potrivit legii, ofertei și a caietului de sarcini, de la data intrării sale în vigoare și până la epuizarea convențională sau legală a oricărui efect pe care îl produce.

6.2. Durata de execuție a prezentului contract este de **5 luni (150 de zile)**, din care **2 luni (60 de zile)** pentru proiectare și **3 luni (90 de zile)** pentru execuție, termene care curg de la data de începere a proiectării și de la data de începere a lucrărilor de execuție.

VII. DURATA DE EXECUȚIE

7.1. Executantul va începe proiectarea de la *Data de începere a proiectării* și execuția de la *Data de începere a lucrărilor*, va acționa cu promptitudine și fără întârziere și va termina Lucrările în timpul afectat *Duratei de Execuție*.

7.2. Emiterea Ordinului privind începerea proiectării este condiționată de constituirea Garanției de Buna Execuție a Contractului;

7.3. Emiterea Ordinului privind Data de începere a lucrărilor de execuție este condiționată de aprobarea Proiectului Tehnic;

7.4. Durata de proiectare începe de la Data de începere a proiectării și este de **2 luni (60 de zile)**. În acest termen, Executantul se obligă să presteze toate serviciile ce fac obiectul „Proiectării”, să obțină și să prezinte Achizitorului toate aprobările și avizele necesare executării prezentului Contract, conform legislației din Republica Moldova, după caz.

7.5. Durata de Execuție a Lucrărilor, începe de la „Data de începere a lucrărilor de execuție” și este de **3 luni (90 de zile)**.

7.6. Executarea Lucrărilor de proiectare și execuție se va face în succesiunea și termenele stabilite prin Graficul general de realizare a investiției alcătuit în ordinea tehnologică de execuție, Anexă la Contract, parte integrantă a acestuia;

7.7. Verificarea îndeplinirii obligațiilor contractuale de către Executant, sub aspectul încadrării în termenele de execuție, se va face prin raportarea stadiului de fapt a Lucrărilor la conținutul Graficului general de realizare a investiției;

7.8. În cazul în care Achizitorul constată pe parcurs că desfășurarea Lucrărilor nu concordă cu Graficul general de realizare a investiției din motive neimputabile Executantului, la cererea Achizitorului, Executantul va prezenta un grafic revizuit, în vederea terminării Lucrărilor așa cum sunt prevăzute în Contract. Graficul revizuit nu îl va scuti pe Executant de nici una dintre îndatoririle asumate prin Contract sau de aplicarea penalităților.

7.9. Executantul are dreptul la prelungirea Duratei de Execuție în condițiile prevederilor art. 5.6. și ale Capitolelor XI și XII din prezentele condiții contractuale.

VIII. RECEPȚIA PROIECTULUI TEHNIC ȘI A LUCRĂRILOR DE EXECUȚIE

8.1. Recepția proiectului tehnic pentru restaurarea Parcele de onoare românești situate în Cimitirul localității Viișoara, Raionul Glodeni, Republica Moldova se va face de către Achizitor, la sediul acestuia, prin actul de recepție a proiectului tehnic, realizat potrivit termenelor menționate la art. 7.4. din prezentul Contract.

8.2. Recepția lucrărilor de execuție

8.2.1. Totalitatea lucrărilor prevăzute a fi finalizate în termenul stabilit prin Graficul de îndeplinire a contractului, trebuie finalizate în termenul convenit de părți, termen care curge împotriva Executantului de la data precizată în Ordinul de începere a lucrărilor;

8.2.2. Executantul are obligația de a notifica în scris Achizitorul cu privire la îndeplinirea condițiilor de recepție, solicitând acestuia convocarea comisiei de recepție;

8.2.3. Recepția lucrărilor de execuție se va face de către Achizitor, în prezența reprezentanților părților, la locul de amplasare a lucrărilor astfel:

a) Recepție la Terminarea Lucrărilor de restaurare a Parcele de onoare românești situate în Cimitirul localității Viișoara, Raionul Glodeni, Republica Moldova, executate conform Proiectului Tehnic ce face obiectul pct. 3.1. și a Devizului final al lucrărilor executate, întocmit de Executant, la o dată stabilită de comun acord, încheindu-se Proces Verbal de Recepție la Terminarea Lucrărilor; în cazul constatării de defecte sau neconformități față de Proiectul Tehnic, standarde și reglementări tehnice în vigoare, acestea vor fi consemnate într-un proces verbal și notificate Executantului urmând ca Recepția la Terminarea Lucrărilor să fie efectuată din nou după remedierea deficiențelor, la o dată/periodă stabilită de comun acord de către părți, în termen de 15 zile;

b) Recepție Finală după expirarea perioadei de 5 ani de garantare a lucrărilor de către Executant, încheindu-se un proces verbal de recepție finală;

8.3. Recepția **serviciilor de asistență tehnică din partea proiectantului** se va face de către Achizitor, la sediul acestuia, prin actul de recepție, după efectuarea Recepției la Terminarea Lucrărilor, pe baza documentelor întocmite de proiectant cu Executantul.

IX. CALITATEA LUCRĂRILOR

9.1. Executantul **răspunde și garantează, timp de 5 ani**, calitatea lucrărilor executate, perioadă în care se obligă să remedieze, pe cheltuiala sa, toate defectele apărute, cu excepția celor rezultate din culpa Achizitorului. Efectuarea remedierilor în perioada de garanție se poate face numai cu înștiințarea Achizitorului sau la solicitarea acestuia.

9.2. Executantul răspunde de obținerea tuturor aprobărilor/avizelor suficiente și necesare înainte de începerea lucrărilor de remediere. Termenul de remediere a deficiențelor pe perioada de garanție a lucrărilor este de **60 zile** de la data înștiințării Executantului de către Achizitor.

9.3. În cazul în care termenul nu poate fi respectat din motive obiective, părțile pot conveni de comun acord un alt termen de remediere.

9.4. În cazul în care pe perioada de valabilitate a garanției (5 ani) Executantul nu își îndeplinește obligațiile de remediere a deficiențelor apărute, Achizitorul este îndreptățit să execute instrumentul de Garanție de Bună Execuție.

X. DREPTUL DE ASISTENȚĂ ȘI VERIFICARE

10.1. Achizitorul are dreptul să asiste și să verifice, prin reprezentanți legali sau împuterniciți, modul de execuție a lucrărilor, respectarea cerințelor tehnice și de calitate prevăzute de Proiectul Tehnic și de prevederile prezentului Contract, la locul de executare a lucrărilor, iar Executantul este obligat să repare ori să înlocuiască lucrările și materialele care nu corespund Proiectului Tehnic de restaurare convenit, pe cheltuiala sa. Executantul va acorda asistență reprezentantului/reprezentanților Achizitorului în vederea efectuării verificărilor necesare.

XI. MODIFICAREA CONTRACTULUI

11.1. Modificările și completările la prezentul Contract se fac numai în formă scrisă prin acte adiționale și cu acordul expres și explicit al ambelor părți. Pe timpul executării lucrărilor, orice modificare ce trebuie făcută la Proiectul Tehnic se va face numai după primirea în prealabil a acceptului Achizitorului.

11.2. În cazul în care, pe perioada derulării lucrărilor de restaurare apar lucrări conexe, neprevăzute inițial la semnarea Contractului, suplimentare față de lucrările de restaurare a parcelei, dar care sunt necesare pentru continuarea lucrărilor, realizarea acestora se va putea face numai după primirea acceptului Achizitorului și numai pe baza unui Act Adițional, caz în care valoarea Contractului de la punctul 5.1., respectiv 5.1.2. poate fi modificată, cu costurile aferente acestor lucrări. Executantul va notifica Achizitorul de apariția lucrărilor neprevăzute, determinate de situația particulară din teren, neprevăzute inițial prin proiectul tehnic, însoțită de propunerea/soluția tehnică de remediere/soluționare și de propunerea financiară aferentă acestora, în vederea identificării soluțiilor. Lucrările suplimentare și costurile aferente acestora vor fi agreate de părți și vor constitui obiectul unui Act Adițional la prezentul Contract. Executantul înțelege și își asumă că lucrările suplimentare executate din proprie inițiativă, în afara unui Act Adițional, nu vor fi plătite de Achizitor.

XII. ÎNTÂRZIAREA EXECUȚIEI LUCRĂRILOR

12.1. Toate lucrările contractate vor fi finalizate de Executant și recepționate de Achizitor în cadrul termenului convenit de părți potrivit capitolelor VI și VII, sub sancțiunea aplicării unor penalități de întârziere în cuantum de:

a) 0,1 %/zi din valoarea serviciilor de proiectare, pentru nerespectarea termenului de remitere, în format fizic, a Proiectului Tehnic în vederea verificării și aprobării de către Achizitor;

Penalitățile de întârziere vor fi percepute și în ipoteza în care, ca urmare a respingerii Proiectului Tehnic de către Achizitor, termenul de 10 zile stabilit pentru predarea Proiectului Tehnic este depășit datorită revizuirilor necesare a fi operate.

Perceperea penalităților de întârziere aferente depășirii termenului de predare a Proiectului Tehnic în vederea aprobării Achizitorului sunt lipsite de relevanță în privința duratei de execuție și a datei de finalizare a tuturor lucrărilor, astfel că orice întârzieri față de termenul final de execuție a lucrărilor de construcții privind obiectivul de investiții vor atrage perceperea de penalități de întârziere aferente execuției lucrărilor.

b) 0,1 %/zi din valoarea restului de executat, în situația epuizării duratei de execuție pentru fiecare zi de întârziere, de la data scadenței obligației Executantului și până la data îndeplinirii efective a obligației de finalizare a lucrărilor contractate.

12.2. Executantul este de drept în întârziere începând cu ziua următoare scadenței, fără punere formală în întârziere sau efectuarea vreunei alte formalități.

12.3. Plata sumelor datorate de către Achizitor se efectuează după achitarea de către Executant a sumelor datorate.

12.4. Lucrările trebuie să se deruleze conform Graficului general de realizare a investiției.

12.5. Întârzierea lucrărilor va fi acceptată în următoarele cazuri:

a) Executantul notifică de îndată Achizitorul cu privire la înregistrarea unor condiții climaterice extrem de nefavorabile, precum și temperaturi care, potrivit normelor, normativelor și agrementelor tehnice, nu permit punerea în execuție a unor materiale sau procedee tehnice;

b) în cazul în care Achizitorul nu beneficiază de finanțare din motive neimputabile lui; Achizitorul va aduce la cunoștința Executantului această situație în termen de 5 de zile lucrătoare de la data la care a luat cunoștință despre aceasta;

c) intervenția unei situații ce poate determina imposibilitatea temporară a Executantului de executare a obligațiilor contractuale, cu obligația Executantului de informare promptă, a Achizitorului. Lipsa informării și aprobării Achizitorului face inopozabilă acestuia dispoziția sau decizia Executantului de sistare temporară, integrală sau parțială, a lucrărilor cu consecința exercitării de către Achizitor a dreptului de a refuza prelungirea duratei de execuție a lucrărilor contractate.

XIII. FORȚA MAJORĂ

13.1. Dacă o Parte este sau va fi împiedicată prin Forța Majoră să își îndeplinească oricare din obligațiile sale, Partea afectată va notifica cealaltă Parte în termen de 3 zile de la data constatării intervenției acestor împrejurări și va lua toate măsurile care se impun în vederea înlăturării sau limitării consecințelor sau prejudiciilor produse celeilalte parti;

13.2. Forța majoră exonerează părțile contractante de îndeplinirea obligațiilor contractuale asumate, pe toată perioada în care acționează, sub rezerva constatarii ei potrivit legii.

13.3. Forța majoră nu aduce atingere drepturilor și obligațiilor părților pentru lucrările executate anterior intervenției împrejurărilor ce justifică suspendarea executării contractului.

13.4. Dacă această situație continuă timp de 45 de zile, oricare dintre Părți va putea să transmită o notificare de reziliere a Contractului care va produce efecte în termen de 5 zile de la data primirii notificării. După rezilierea Contractului, Executantul va fi îndreptățit la plata sumei rămase neachitate din valoarea Lucrărilor executate.

XIV. SOLUȚIONAREA LITIGIILOR

14.1. Achizitorul și Executantul vor face eforturile necesare pentru a rezolva pe cale amiabilă orice neînțelegere sau litigiu care se poate ivi între ei, în cadrul sau în legătură cu îndeplinirea Contractului.

14.2. În ipoteza în care părțile nu reușesc o soluționare amiabilă în termen de 30 de zile, fiecare dintre acestea poate solicita ca litigiul să se soluționeze de către instanțele judecătorești competente.

XV. CONFLICT DE INTERESE

15.1. Executantul va lua toate măsurile necesare pentru a preveni sau a pune capăt oricărei situații ce poate compromite executarea în mod corect și obiectiv a Contractului. Acest conflict de interese poate fi generat, în mod direct sau indirect, de un interes financiar, economic sau de un alt interes personal împărtășit între persoanele cu funcții de decizie în cadrul Executantului (inclusiv al tuturor membrilor din asocieri), pe de o parte, și persoanele cu funcții de decizie în cadrul Achizitorului, pe de altă parte. Orice conflict de interese ce poate apărea în timpul executării Contractului se va notifica Achizitorului fără întârziere. În cazul unui astfel de conflict, Achizitorul va lua imediat toate măsurile necesare pentru a-l preveni și soluționa.

15.2. Achizitorul își rezervă dreptul de a verifica dacă aceste măsuri sunt corespunzătoare și poate solicita măsuri suplimentare, după caz. Executantul se va asigura că personalul său cu funcții de decizie nu este pus într-o situație ce poate genera un conflict de interese. Fără a afecta obligația ce îi revine prin contract, Achizitorul va dispune către Executant înlocuirea imediată și gratuită pentru Executant a oricărei persoane cu funcție de decizie din personalul său expus unei astfel de situații.

15.3. Executantul se va abține de la orice contact ce poate influența independența sa sau a personalului său și compromite executarea în mod corect și obiectiv a contractului.

XVI. GARANȚIA DE BUNĂ EXECUȚIE

16.1. Executantul va constitui o Garanție de Bună Execuție ca instrument de garantare pentru executarea corespunzătoare a Contractului, în valoarea stipulată la punctul 5.1 din Contract. Valoarea Garanției de Bună Execuție va fi de 10% din Prețul Contractului fără T.V.A..

Executantul va constitui Garanția de Bună Execuție în termen de 5 zile lucrătoare de la data semnării Contractului.

Executantul va transmite în original Garanția de Bună Execuție la sediul Achizitorului prevăzut în Contract, în termen de 3 zile de la expirarea termenului de constituire.

Garanția de Bună Execuție se va constitui prin una dintre următoarele modalități:

- a) *virament bancar/în cont de Trezorerie;*
- b) printr-un instrument de garantare emis în condițiile legii de o societate bancară *din România sau din alt stat;*
- c) printr-un instrument de garantare emis de o societate de asigurări, care devine anexă la Contract. În acest caz, Garanția de Bună Execuție va fi emisă de o societate bancară sau de o societate de asigurări, autorizată să emită asemenea garanții.

Garanția de Bună Execuție va fi irevocabilă și va prevedea că plata Garanției de Bună Execuție se va executa necondiționat, respectiv la prima cerere a Achizitorului, pe baza declarației acestuia cu privire la culpa Executantului. Garanția de Bună Execuție a unei asocieri sau a unui consorțiu va fi emisă în numele asocierii sau consorțiului.

16.2. Executantul se va asigura că Garanția de Bună Execuție este valabilă și în vigoare, până la aprobarea Recepției Finale.

În cazul în care Garanția de Bună Execuție se constituie potrivit punctului 16.1, dacă termenii Garanției de Bună Execuție specifică data de expirare a acesteia, iar Executantul nu este îndreptățit să obțină aprobarea Recepției Finale cu 30 de zile înainte de data de expirare a Garanției, Executantul va prelungi valabilitatea Garanției de Bună Execuție până când Lucrările vor fi terminate și toate defecțiunile remediate. Dacă societatea emitentă a Garanției de Bună Execuție pierde autorizarea să emită asemenea garanții se va considera că Garanția de Bună Execuție își pierde valabilitatea și Executantul va avea obligația de a constitui o nouă Garanție de Bună Execuție în conformitate cu prevederile prezentei clauze.

16.3. În cazul în care Garanția de Bună Execuție se constituie potrivit punctului 16.1, anterior emiterii unei pretenții asupra Garanției de Bună Execuție, Achizitorul va notifica pretenția atât Executantului, cât și emitentului instrumentului de garantare, precizând obligațiile care nu au fost respectate, precum și modul de calcul al sumei pretinse.

Achizitorul nu va formula nicio pretenție asupra Garanției de Bună Execuție, cu excepția următoarelor cazuri și în limita sumelor la care Achizitorul este îndreptățit potrivit prevederilor Contractului:

- a) Executantul nu reușește să prelungească valabilitatea Garanției de Bună Execuție, așa cum este descris la punctul 16.2, situație în care Achizitorul poate solicita întreaga valoare a Garanției de Bună Execuție;

b) Executantul nu plătește Achizitorului, în termen de 30 de zile, o sumă datorată, convenită de către Executant;

c) Executantul nu reușește să remedieze o nerespectare a obligațiilor sale în termen de 30 de zile de la primirea notificării Achizitorului privind nerespectarea obligației respective;

d) Achizitorul reziliază Contractul pentru încălcarea de către Executant a prezentului Contract.

16.4. De fiecare dată când Prețul Contractului este modificat, Executantul va ajusta valoarea Garanției de Bună Execuție, în aceeași proporție, în termen de 15 zile de la modificare.

De fiecare dată când Garanția de Bună Execuție este executată ca urmare a unei cereri a Achizitorului, potrivit prevederilor literelor (b) sau (c) de la punctul 16.3, Executantul va reîntregi valoarea Garanției de Bună Execuție în termen de 15 zile de la executarea sumelor cerute de către Achizitor.

16.5. Achizitorul va elibera/restitui Executantului Garanția de Bună Execuție după cum urmează:

a) valoarea procentuală din valoarea Garanției de Bună Execuție stabilită în Contract (70% dacă nicio valoare procentuală nu este stabilită în Contract) în termen de 14 zile de la data aprobării Recepției la Terminarea Lucrărilor, dacă Achizitorul nu a formulat până la acea dată cereri asupra Garanției de Bună Execuție;

b) restul valorii Garanției de Bună Execuție la aprobarea Recepției Finale, cu excepția sumelor cerute de către Achizitor până la acea dată și care nu au fost reîntregite de către Executant.

16.6. În cazul în care Garanția de Bună Execuție se constituie potrivit punctului 16.1, pe durata executării Contractului, dacă societatea care a emis Garanția de Bună Execuție nu își poate respecta angajamentele, Garanția de Bună Execuție nu va mai fi validă. Achizitorul va notifica Executantul pentru a elibera o nouă garanție conform aceluiași termen ca cei ai anterioarei garanții; în cazul în care Executantul nu transmite o nouă Garanție de Bună Execuție în termen de 15 zile de la data notificării, Achizitorul poate rezilia Contractul.

XVII. NEÎNDEPLINIREA OBLIGAȚIILOR

17.1. Neîndeplinirea obligațiilor de către executant

17.1.1. Dacă executantul abandonează lucrările, refuză sau nu reușește să respecte instrucțiunile Achizitorului sau să ducă la îndeplinire obligațiile asumate, Achizitorul va emite o notificare, cu referire la aceasta, prin care să specifice obligațiile neîndeplinite, acordând un termen de 10 zile pentru executarea obligației, fără a elimina dreptul Achizitorului de a percepe penalități de întârziere în conformitate cu prevederile prezentului capitol. Dacă Executantul nu se conformează, Achizitorul consideră Contractul reziliat de plin drept, fără nicio altă formalitate sau intervenția vreunei instanțe, Executantul urmând să plătească penalități și daune interese în cuantum egal cu valoarea neexecutată a contractului.

17.1.2. După reziliere, Executantul trebuie să predea amplasamentul în termen de 5 zile de la primirea notificării de reziliere și să părăsească șantierul;

17.1.3. În situația rezilierii Contractului ca urmare a neîndeplinirii prevederilor acestuia, Executantul datorează Achizitorului daune-interese în cuantum egal cu valoarea Garanției de Bună Execuție, pe care Achizitorul o reține. În situația în care valoarea prejudiciului suferit de Achizitor este mai mare decât cuantumul Garanției de Bună Execuție, Achizitorul solicită iar executantul este obligat să plătească diferența în termen de 30 zile de la primirea notificării Achizitorului. În orice situație, Achizitorul păstrează dreptul recuperării prejudiciului produs de Executant, în fața instanțelor judecătorești competente.

17.2. Neîndeplinirea obligațiilor de către achizitor

În cazul în care Achizitorul, din vina sa exclusivă, nu își onorează obligația de plată a facturilor în termenul prevăzut la capitolul V, în termen de 30 de zile de la expirarea perioadei convenite,

Executantul are dreptul de a solicita plata unor penalități în cuantum de 0,1% din prețul aferent Proiectului Tehnic, respectiv a lucrării de restaurare, fără T.V.A., pentru fiecare zi de întârziere.

XVIII CLAUZE SPECIFICE DE ÎNCETARE A CONTRACTULUI

18.1. Contractul încetează de drept în momentul realizării obiectului pentru care a fost constituit.

Achizitorul poate rezilia Contractul cu efecte depline (de jure) după acordarea unui preaviz de 15 (cincisprezece) zile Executantului, fără necesitatea unei alte formalități și fără intervenția vreunei autorități sau instanțe de judecată, în oricare dintre situațiile următoare, dar nelimitându-se la acestea:

a) Executantul nu execută Contractul în conformitate cu obligațiile asumate (incluzând, fără a se limita la acestea, executarea necorespunzătoare, executarea cu întârziere, executarea parțială/incompletă etc);

b) Executantul refuză sau omite să aducă la îndeplinire cerințele emise de către Achizitor ori refuză să răspundă solicitărilor acestuia;

c) Executantul cesează obligațiile rezultate din Contract ori subcontractează cu nerespectarea prevederilor prezentului Contract;

d) Executantul și/sau Reprezentanții săi legali au fost condamnați pentru o infracțiune în legătură cu exercitarea profesiei printr-o Hotărâre Judecătorească definitivă;

e) Executantul se află în culpă profesională gravă ce poate fi dovedită și justificată prin orice mijloc de probă de către Achizitor;

f) Împotriva Executantului și/sau Reprezentanților săi legali a fost pronunțată o Hotărâre având autoritate de lucru judecat cu privire la fraudă, corupție, implicarea într-o organizație criminală sau orice altă activitate ilegală în dauna intereselor naționale sau intereselor financiare ale Uniunii Europene;

g) Executantul nu furnizează garanțiile sau asigurările solicitate prin prezentul Contract, sau persoana care furnizează Garanția sau asigurarea nu este în măsură să își îndeplinească angajamentele;

h) Executantul și/sau reprezentanții acestuia dau sau se oferă să dea (direct sau indirect) unei persoane orice fel de mită, dar, favor, comision sau alte lucruri de valoare ca stimulent sau recompensă pentru:

- a acționa sau a înceta să acționeze în legătură cu Contractul;

- a favoriza sau nu, a defavoriza sau nu, oricare persoană care are legătură cu Contractul;

- sau dacă oricare din membrii personalului Executantului, agenți sau Subcontractanți dau sau se oferă să dea (direct sau indirect), unei persoane, stimulente sau recompense, în modul descris în acest paragraf.

i) În cadrul unei alte proceduri de achiziție sau procedură de acordare a unei finanțări din bugetul Achizitorului, Executantul a fost declarat culpabil de încălcarea a Contractului ca rezultat al neexecutării obligațiilor Contractuale;

j) Pentru nerespectarea obligațiilor privind conflictul de interese;

k) în oricare dintre situațiile pentru care în mod expres este prevăzut în Contract dreptul Achizitorului de a solicita rezilierea.

l) Apariția oricărei alte incapacități legale care să împiedice executarea Contractului, inclusiv întreruperea finanțării din motive neimputabile Achizitorului.

XIX. DOCUMENTELE CONTRACTULUI:

19.1. Documentele contractului sunt:

a) Caietul de sarcini nr. și anexele la acesta;

b) Oferta Executantului și anexele la aceasta,

- c) Document/e de constituire a garanției de bună execuție a contractului;
- d) Graficul de lucrări
- e) Proiectul tehnic;
- f) Ordin de începere a serviciilor de proiectare;
- g) Ordin de începere a lucrărilor;
- h) Referat de verificare a proiectului tehnic întocmit de un verificator de proiecte autorizat;
- i) Proces verbal de recepție a proiectului tehnic;
- j) Facturi fiscale;
- k) Devizul final al lucrărilor executate;
- l) Proces verbal de recepție la terminarea lucrărilor;
- m) Referat de activitate și documente justificative, întocmit de proiectant cu ocazia desfășurării activităților de asistență tehnică acordată pe perioada derulării contractului;
- n) Proces-verbal de recepție a serviciilor de asistență tehnică;
- o) Procesul verbal de recepție finală;
- p) Aprobări/avize obținute de Executant pentru executarea lucrărilor de restaurare a Parcele de onoare românești situate în Cimitirul localității Viișoara, Raionul Glodeni, Republica Moldova, după caz.

XX LIMBA CARE GUVERNEAZĂ CONTRACTUL

Limba care guvernează contractul este limba română.

XXI. COMUNICĂRI

21.1. Orice comunicare între părți, referitoare la îndeplinirea prezentului Contract, va fi făcută în scris, prin e-mail, fax, adresă expediată prin servicii poștale, în limba română.

21.2. Orice document scris va fi înregistrat atât în momentul transmiterii cât și în momentul primirii.

21.3. Dacă expeditorul solicită confirmare de primire, va include această solicitare în comunicare. Expeditorul va cere confirmare de primire de fiecare dată când există un termen-limită pentru primirea comunicării. În orice caz, expeditorul va lua toate măsurile necesare pentru a asigura primirea la termen a comunicării.

XXII. LEGEA APLICABILĂ CONTRACTULUI

Contractul va fi interpretat conform legilor din România.

În conținutul Contractului, orice trimitere la un capitol/punct se referă la capitolele/punctele din prezentul Contract.

Prezentul Contract a fost redactat în 2 exemplare, câte un exemplar pentru fiecare parte, cu valoare de original.

Oficiul Național pentru Cultul Eroilor

.....

DIRECTOR

ADMINISTRATOR

Dănuț-Petruț SĂRGHE-CIOBANU

.....

CONTABIL ȘEF

Daniela VASILE

CONSILIER JURIDIC

Mirabela TABARCIA

RESPONSABIL PROIECT

Robert STOICULESCU

ROMÂNIA
MINISTERUL APĂRĂRII NAȚIONALE
UNITATEA MILITARĂ 02248
__16__ martie 2026
Nr. A1- _1898_

NECLASIFICAT
Exemplar nr. __
SE 0456
Dosar nr ...

SPECIFICAȚIE TEHNICĂ
pentru faza de proiectare – proiect tehnic de execuție

**RESTAURAREA PARCELEI DE ONOARE ROMÂNEȘTI SITUATE ÎN CIMITIRUL
LOCALITĂȚII VIIȘOARA, RAIONUL GLODENI, REPUBLICA MOLDOVA**

COD PROIECT: 2025 – I – 2668 VIIȘOARA

1. DATE GENERALE

Oficiul Național pentru Cultul Eroilor a avut printre priorități, încă de la înființare, reconstruirea în străinătate a cimitirelor de război, mai cu seamă pe teritoriul Republicii Moldova unde sunt înhumați un număr important de militari români în cadrul fostelor cimitire de campanie, dezafectate în perioada comunistă.

În perioada 2006-2024, Oficiul a derulat pe teritoriul Republicii Moldova 13 proiecte de reconstrucție a unor cimitire/parcele de onoare ale eroilor români din al Doilea Război Mondial, în localitățile: Țiganca (raionul Cantemir), Feștelita (raionul Ștefan-Vodă), Neculăieuca (raionul Orhei), Micleușeni (raionul Strășeni), Cania (raionul Cantemir), Vărzărești (raionul Nisporeni), Tabăra (raionul Orhei), Mana (raionul Orhei), Nemțeni (raionul Hâncești), Sofia (raionul Hâncești), Baimaclia (raionul Căușeni), Tomai (raionul Leova) și Sociteni (raionul Ialoveni), un proiect de reparații la Cimitirul de onoare românesc din localitatea Micleușeni (raionul Strășeni), trei proiecte de ridicare a unor opere comemorative de război românești la Vărvăreuca (raionul Florești), Dealul Epurenii (raionul Cantemir), Lăpușna (raionul Hîncești), precum și trei proiecte de restaurare a cimitirelor/parcelor de onoare românești în localitățile Opaci (raionul Căușeni), Filipeni și Sărăteni (raionul Leova).

În cursul anului 2025, Oficiul Național pentru Cultul Eroilor a derulat proiectele de restaurare a cimitirelor/parcelor de onoare românești situate în localitățile Tălăiești și Sărata Galbenă (raionul Hâncești). În anii următori, Oficiul va continua implementarea proiectelor de reconstrucție/restaurare a mormintelor și operelor comemorative de război românești situate pe teritoriul Republicii Moldova, în conformitate cu prevederile legislației internaționale și naționale incidente domeniului.

Acorduri internaționale ale statului care obligă partea română la realizarea obiectivului de investiții:

Acordul dintre Guvernul României și Guvernul Republicii Moldova privind regimul juridic al mormintelor de război românești situate pe teritoriul Republicii Moldova, semnat la Iași, la data de 3 martie 2012 și ratificat, pentru partea română, prin Legea nr. 57/2013.

2. DESCRIEREA SOLUȚIEI TEHNICE

În conformitate cu datele consemnate în Arhiva „Cultul Eroilor“, parcela de onoare românească din localitatea Viișoara a fost amenajată în cimitirului civil din localitate, prin exhumarea din Pădurea Moara Domnească în data de 14.10.1943, a osemintelor a 8 militari români din Regimentul 5 Cavalerie care au căzut la datorie în luptele purtate în zonă, în timpul celui de-al Doilea Război Mondial.

Necropola de război adăpostește osemintele a 8 morți de război români, dintre care 4 sunt cunoscuți și 4 necunoscuți, decedați în urma luptelor purtate în timpul celui de-al Doilea Război Mondial în Pădurea Moara Domnească.

Potrivit datelor identificate de către o delegație formată din reprezentanți ai Oficiului Național pentru Cultul Eroilor și ai Centrului de studii și proiectare construcții militare, pe timpul misiunii de documentare în teren desfășurate în luna august 2024, în Cimitirul civil al localității Viișoara, s-a constatat existența a 8 însemne de căpătâi dispuse pe diagonala locurilor de înhumare civile, ce marchează mormintele militarilor români căzuți în al Doilea Război Mondial. Pe însemnele de căpătâi nu sunt lizibile înscrisurile. Aliniamentul celor 8 cruci traversează o alee de acces nepavată. Spațiul delimitat de linia de însemne de căpătâi, dispusă în diagonală în cadrul ansamblului de locuri de înhumare civile, poate fi folosit la amenajarea unei parcele de onoare.

Accesul în cadrul parcelei de onoare se face prin cimitirul civil, prin cadrul unei alei pavate cu o lățime de 80-100 cm.

Investiția pentru restaurarea parcelei eroilor români din cimitirul civil va cuprinde următoarele obiecte:

- **Obiect 1. Împrejmuire perimetrală;**
- **Obiect 2. Platforme și alei;**
- **Obiect 3. Lucrări de sistematizare verticală;**
- **Obiect 4. Amenajări ambientale**

Obiect 1. Împrejmuire perimetrală

Amplasamentul parcelei eroilor români are formă neregulată în plan. Împrejmuirea propusă a parcelei eroilor români se va face pe toate laturile, lungimea totală a împrejurării va fi de 33,00 m, din care gard metalic 31,80 m și poartă metalică în două canate cu lățimea de 1,20 m.

Împrejmuirea cu gard metalic va fi realizată din confecții metalice din platbandă metalică cu grosimea minim de 5mm și lățime 40 mm, și montanți verticali din țevă metalică S235, cu dimensiunile de Tv. 5 x 40 x 40 mm. Fundațiile gardului vor fi izolate, din beton simplu de clasă minimă C16/20. Montanții vor avea sudate la capetele superioare capace metalice pentru împiedicarea pătrunderii apei. Înălțimea gardului metalic va fi de 65 cm, unde panourile de gard având înălțimea de 60cm vor fi montate la o distanță de 5cm față de cota terenului amenajat.

S-a prevăzut o poartă metalică în 2 canate, cu lățimea de 1,20 m, având înălțimea egală cu cota superioară a gardului (după montaj). Confecția metalică va fi protejată prin aplicarea de grund pentru metal în trei straturi și aplicare de vopsea neagră în trei straturi, rezistentă la intemperii și agenți atmosferici.

Fiecare montant și riglă orizontală metalică ce intră în componența gardului metalic vor fi prevăzute cu orificii la baza acestora, pentru eliminarea apei din condens. Capetele fiecărui montant metalic vertical vor avea terminații la partea superioară realizate din tablă grosă de 3 mm grosime montate prin sudură pentru protecție împotriva intemperiilor.

Înainte de execuția împrejurării perimetrice chiar la faza de trasare se va realiza verificarea cotelor de nivel, pe fiecare latură pentru crearea unui aspect estetic corespunzător.

Obiect 2. Platforme și alei

Parcela eroilor va avea amenajate 2 zone, astfel: zona de ceremonial ce va fi placată cu pavele din dale de beton și zona de amplasare a crucilor individuale ale eroilor, ce va fi prevăzută cu spațiu verde / îmberbat.

- **Zona de ceremonial**

Zona de ceremonial, alcătuită din platforma de ceremonial și aleea de acces la mormintele individuale, are suprafața de 18,70 mp.

Structura platformei și a aleii de acces va avea în componență următoarele:

- strat de balast compactat în grosime de 250 mm;
- strat de beton de 150 mm grosime;
- strat de nisip uscat (sort 0 ÷ 4 mm) cu grosimea între 30 mm ÷ 50 mm numit pat de pavaj;
- montaj pavele: dale tip bulevard – 200 x 100 x 100 mm, de culoare gri monocrom;

Bordurile platformei de ceremonial și a aleii de acces vor avea dimensiunile de 500/1000 x 120 x 250 mm și vor fi montate pe o lungime de 28,00 m.

Platforma de ceremonial este specifică aleilor pietonale. Astfel, pentru montarea și realizarea acesteia este importantă respectarea tehnologiei de execuție:

- stabilirea exactă a configurației terenului ce urmează să fie amenajat;
- delimitarea suprafeței de pavat;
- decopertarea și pregătirea solului; se va înlătura zona ce urmează a fi pavată de stratul de pământ vegetal, buruieni și rădăcini de la suprafață în grosime de 400 mm; suprafața terenului fiind plată, pentru drenare, se va crea o ușoară pantă în timpul excavării; golurile sau eventuale gropi locale se umplu cu pietriș și se compactează;

- strat de balast compact cu grosimea de 250 mm;
- strat suport din beton de 150 mm grosime pentru elemente de pavaj cu muchii vii (fără șanfren); dale tip bulevard de culoare gri monocrom. Stratul de beton de clasă minim C12/15. Rosturile de turnare pentru suprafețele aleilor de beton vor fi la maxim 6.00mp. Stratul de beton de clasă minim C12/15 va fi armat cu bare independente pe ambele direcții la partea inferioară 2 x 7Ø8/ml BST500S;

- peste stratul de beton se așează un strat de nisip uscat (sort 0÷4 mm) cu grosimea între 30mm ÷ 50mm numit pat de pavaj. Se vibrează nisipul apoi se mai așează nisip „de pierdere“ și se nivelează. Stratul de nisip trebuie să fie perfect neted, fără urme. Nu trebuie pășit pe suprafața de nisip gata pregătită. În final, prin vibrarea pavajului montat pe nisip, înălțimea va scădea cu 20mm (în cazul stratului suport din beton peste acesta se poate așeza în locul stratului de nisip uscat un strat de mortar 1:3 (ciment : nisip) cu grosimea de 30 mm;

- montarea elementelor de pavaj pe stratul de nisip se face prin simpla așezare a acestora la configurația dorită. Între elementele de pavaj se vor lăsa rosturi de 8 mm ÷ 10 mm care se vor umple cu mortar;

- montarea elementelor de pavaj pe stratul de mortar se realizează astfel: fața laterală a elementului de pavaj, lângă care se așează următorul element, se încarcă cu mortar (având grijă să nu se murdărească fața pavajului);

- următorul element se împinge în celălalt încărcat cu mortar;
- aducerea la nivel se face cu ajutorul unui ciocan de lemn sau de cauciuc, cu bătăi ușoare înspre colțurile elementului;

- după terminarea așezării elementului de pavaj pe stratul de nisip, în rosturi se va presăra nisip fin (granule de maxim 2 mm), după care se va mătura bine suprafața pavată;

- în cazul pavajului montat pe strat de beton, acesta constituie și fundația pentru borduri;
- pe fundația de beton întărit se toarnă un strat de mortar de 25 mm (1:3 – ciment : nisip) pe care se așează bordurile;

- bordurile sunt așezate la nivel și aliniat cu ajutorul unui ciocan de cauciuc;
- se toarnă betonul de încastrare pe fundația de beton a bordurii;
- se compactează și netezește betonul cu mistria, asigurându-se că cel puțin $\frac{1}{2}$ din înălțimea bordurii este încastrată astfel încât aceasta să poată prelua împingerile dinspre zona pavată;

- pentru încastrare se folosește beton clasa C12/15;
- bordurile se vor monta cu rosturi de 8mm ÷ 10mm umplute cu mortar (un amestec 1:4 – ciment : nisip);

- rosturile trebuie completate în întregime și bine compactate.

- **Zona de amplasare a crucilor individuale ale eroilor**, în dreapta aleii de acces la morminte are o suprafață totală de 8,10 mp. Acestea vor fi amenajate ca spații verzi / înnierbate și vor fi delimitate perimetral cu borduri din ciment.

Bordurile se vor aplica pe tot perimetrul parcelei eroilor, precum și la limita dintre suprafața cu pavele și cea înnierbată. Lungimea totală a bordurilor utilizate este de 28,00 m.

Obiect 3. Lucrări de sistematizare verticală

Este necesară verificarea cotelor reale din teren prin executarea unei ridicări topografice detaliate la faza de proiectare Proiect Tehnic și Detalii de Execuție, pentru estimarea eventualelor umpluturi sau săpături necesare asigurării planeității întregii suprafețe: pentru delimitarea cotelor relative de nivel pentru a nu afecta funcționalitatea suprafeței destinate cimitirului pentru protecția fizică a acestuia, împotriva acumulării accidentale a apelor meteorice. Această verificare se poate realiza o singură dată, fiind comună cu pregătirea liniarității împrejurii perimetrului.

Proiectantul Studiului de Fezabilitate, pentru buna desfășurare a lucrărilor, a estimat în devizul pe obiect la Obiectul 3. Lucrări de sistematizare verticală, având în vedere suprafața redusă în plan a proiectului de investiție și cantitățile de săpătură/umplutură, pentru amenajarea terenului.

Soluția de amenajare propusă este adaptată configurației terenului, pentru a sublinia simplitatea locului, în ideea menținerii unui aspect cât se poate de natural.

Suprafața totală a parcelei de onoare și respectiv a zonei ce va fi sistematizată vertical este de 31,50 mp.

Amplasamentul parcelei este poziționat în interiorul cimitirului din localitatea Viișoara, într-o zonă restrânsă, cu vegetație (arbuști, copaci, etc.). Pentru montarea și transportul monumentului central se vor toaleta copacii din zona parcelei.

Obiect 4. Amenajări ambientale

Monument central – 1 buc.

Monumentul central este reprezentat de o cruce din marmură, cu dimensiunile: înălțime 3,00 m (de la cota terenului amenajat), lungime brațe cruce=1,65 m. Lățimea brațelor crucii va fi de 0,45 m, iar grosimea acestora va fi de 0,30 m. Toate muchiile monumentului vor fi drepte (nu se admit rotunjiri ale muchiilor, nu se admit alte materiale sau dimensiuni față de cele menționate în prezentul proiect). În centrul corpului crucii din marmură va fi inscripționat/sculptat însemnul comemorativ specific celui de-al Doilea Război Mondial, în limitele maxime admise de spațiul din zona intersecției celor două laturi ale crucii, conform imaginii de mai jos, Fig.1 și 2. De o parte și alta a însemnului comemorativ, pe brațele crucii din marmură, vor fi inscripționați tip basorelief anii 1941 și 1945. Crucea monument va avea finisaj lustruit, pe conturul acesteia va fi prevăzută o margine cu lățimea de 70mm, iar interiorul delimitat de această margine va fi retras față de aceasta cu 60mm. Lățimea zonelor delimitate de marginea de 70mm va fi de 310mm, iar basoreliefurile descrise vor fi realizate pe suprafața retrasă și delimitată de respectivele margini.

Fața opusă a monumentului va avea suprafața dreaptă, fără margini și retrageri. Finisajul monumentului va fi lustruit. Sistemul de fundare este alcătuit dintr-o fundație izolată – bloc din beton armat turnat monolit de clasă minim C20/25, la adâncimea de minim 1.25 m cu condiția depășirii adâncimii de îngheț (condiție obligatorie); presiune convențională de calcul pe teren la adâncimea de 1.25 de minim 200 kPa; armarea blocului din beton se va realiza din oțel-beton de tipul BST500C. La faza de proiectare D.T.A.C.+PTh.+D.E., pentru identificarea întocmai a stratificației și a naturii terenului de fundare, va fi comandat de către beneficiarul investiției un studiu geotehnic pe amplasament.

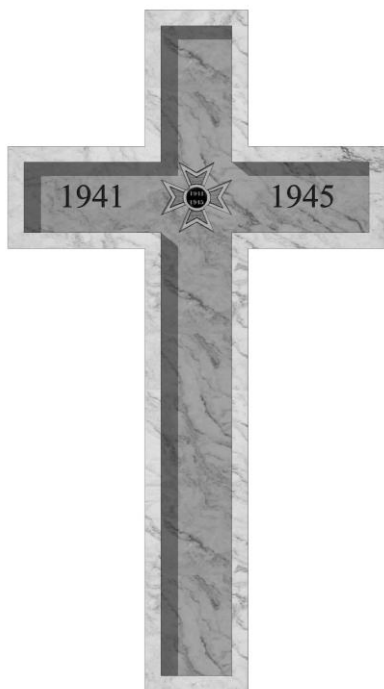

Fig. 1 - Detaliu de principiu – monument cruce



Fig. 2 – Însemn comemorativ specific celui de-al Doilea Război Mondial

Catarge de ceremonii – 2 buc.

În colțurile laterale ale platformei de ceremonii către zona de amplasare a crucilor individuale, vor fi amplasate două catarge metalice cu înălțimea de 5.00 m. realizate din 3 tronsoane de țevă cu dimensiunile aproximative: Ø130–Ø95–Ø65. Aceste două catarge au fundații izolate din beton armat turnat monolit de clasă minim C12/15, la adâncimea de minim 1.25m cu condiția depășirii adâncimii de îngheț (condiție obligatorie); presiune convențională de calcul pe teren la adâncimea de 1.25 m de minim 200 kPa.

Confecționare și montare însemne de căpătâi sub formă de cruce – 8 buc.

În cimitir vor fi amplasate 8 însemne de căpătâi – cruci de beton de imitație bazaltică, cu agregat mozaic, pe care se vor monta plăcuțe metalice, cu inscripționarea EROU ROMÂN NECUNOSCUȚ.

Orientarea crucilor va respecta canoanele creștine.

Placă comemorativă - 1 buc.

În fața monumentului central (cruce din marmură) se va amplasa o placă comemorativă realizată dintr-un bloc masiv de piatră naturală (marmură) cu dimensiunile în plan de 60 cm x 60 cm și înălțimea de 76,5 cm. Elementul finit din marmură ce va constitui placa comemorativă va avea o înălțime maximă de 61,5 cm și o înălțime minimă de 5 cm, ambele măsurate de la cota finită a pavimentului, dimensiuni ce vor rezulta după realizarea tăierii pe diagonală a blocului de marmură. Placa comemorativă va avea fundație proprie dintr-un bloc de beton cu dimensiuni în plan 80 x 80 cm și adâncime 50 cm, turnată pe un strat de balast cu grosimea de 30 cm.

Pe fața oblică a plăcii comemorative, obținută din tăierea pe diagonală a blocului de marmură, se va inscripționa (grava) textul:

Tip și înălțime font: albertus medium, 18 mm. Distanța dintre rânduri: 10 mm.

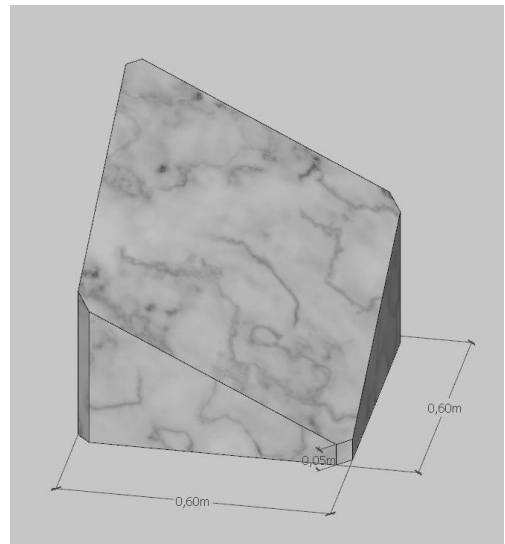
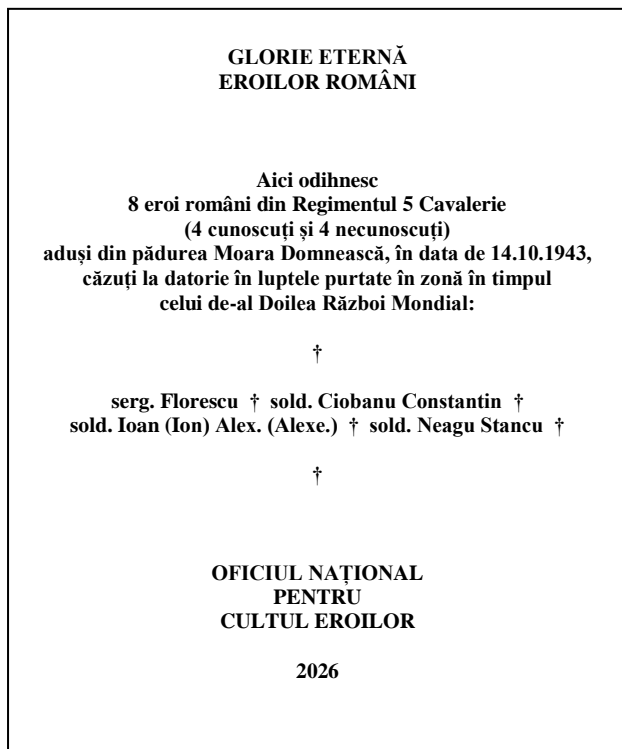

Fig. 3 – Volumetrie placă comemorativă

Basoreliefurile/gravurile textelor și însemnului comemorativ (crucea creștină) ce se vor aplica pe monumentul central/ pe placa comemorativă se vor realiza computerizat.

Panou informativ intrare – 1 buc

Conform prevederilor art. 26 din *Hotărârea Guvernului nr. 635/2004 pentru aprobarea Regulamentului de organizare și funcționare a Oficiului Național pentru Cultul Eroilor*, cu modificările și completările ulterioare, la intrarea în parcela de onoare se amplasează, la loc vizibil, un panou cu denumirea necropolei de război și al instituției care îl administrează, planul parcelei de onoare, precum și date istorice utile.

Panoul informativ din cadrul Parcele de onoare românești din localitatea localității Viișoara, Raionul Glodeni va fi realizat din tablă și va fi montat în dreptul porții de acces în parcelă.

Textul și imprimarea foto vor fi înscrise pe ambele fețe ale panoului informativ.

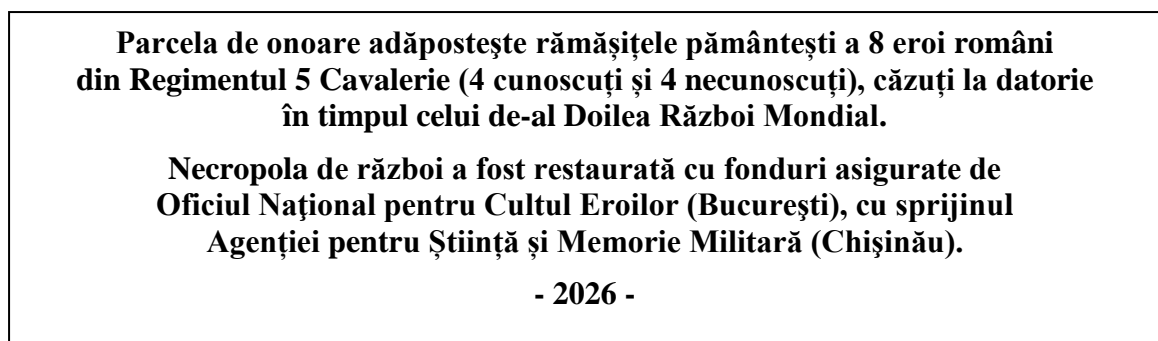

d. Probe tehnologice și teste

Nu este cazul.

Durata estimată a obiectivului de investiție imobiliară: **3 luni.**

3. ANEXE

PIESE DESENATE:

1.	Plan situație - propus	A01
2.	Detalii de principiu, gard și platformă	A02
3.	Detaliu însemn de căpătâi	A03
4.	Panou informativ	A04
5.	Vederi placă comemorativă	A05
6.	Detaliu monument cruce	A06
7.	Plan cofraj și armare fundații monument	A07

ÎNTOCMIT,**Căpitan****inginer Radu CAPTIU****CENTRUL DE STUDII ȘI PROIECTARE CONSTRUCȚII MILITARE
ȘEFUL CENTRULUI DE STUDII ȘI PROIECTARE CONSTRUCȚII MILITARE****Colonel****inginer Constantin COȘOFREȚ**

COFRAJ FUNDAȚIE
SECȚIUNE 1 - 1 - cote in mm
SCARA 1 : 20

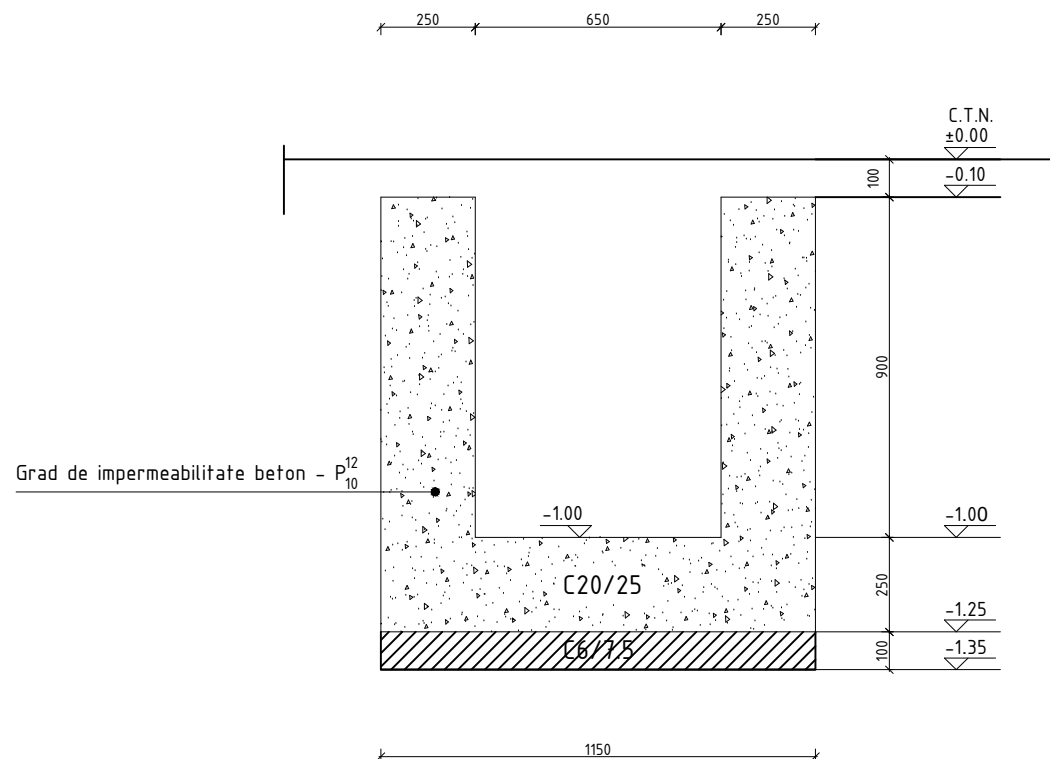

VEDERE IN PLAN COFRAJ FUNDAȚIE
SECȚIUNE 1 - 1 - cote in mm
SCARA 1 : 20

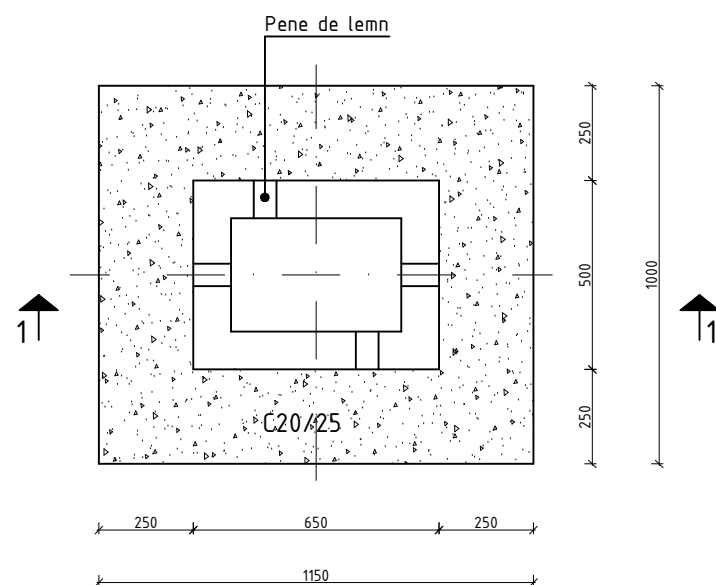

ARMARE FUNDAȚIE
SECȚIUNE 1 - 1 - cote in mm
SCARA 1 : 20

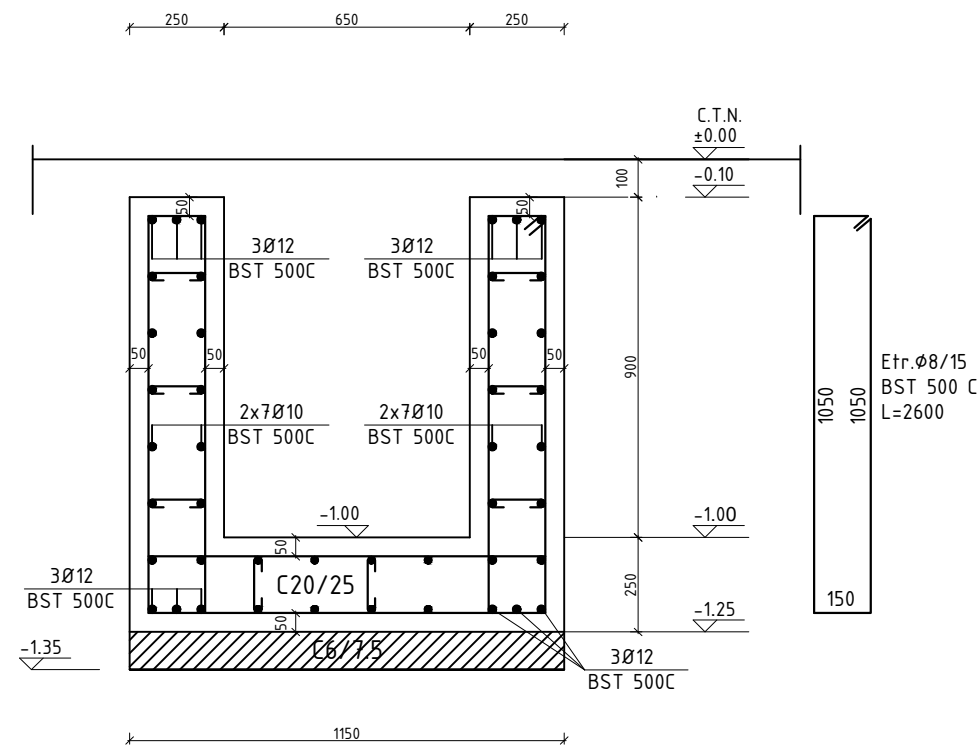

VEDERE IN PLAN ARMARE FUNDAȚIE
SECȚIUNE 1 - 1 - cote in mm
SCARA 1 : 20

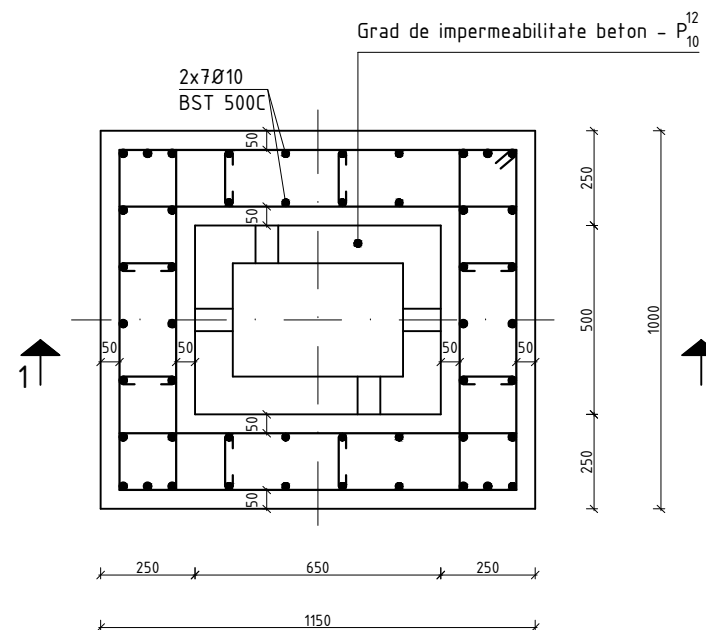

Grad de impermeabilitate beton C20/25 - P¹²₁₀
BETON:
C 20 / 25 - CEM II A 32.5 R - 0 - 11 mm - S5
C 6 / 7.5 - CEM II A 32.5 R - 0 - 16 mm - S4
OȚEL BETON: BST 500 C

NECLASIFICAT

MINISTERUL APĂRĂRII NAȚIONALE			OBIECTIV:	"RESTAURAREA PARCELI DE ONOARE ROMĂNEȘTI SITUATE ÎN CIMITIRUL LOCALITĂȚII VIȘOARA, RAIONUL GLODENI, REPUBLICA MOLDOVA" cod proiect: 2026 - I - 2668 VIȘOARA	
CENTRUL DE STUDII ȘI PROIECTARE CONȘTRUCȚII MILITARE			OBIECTE:	ÎMPREJMUIRE PERIMETRALĂ; PLATFORME ȘI ALEI PIETONALE; LUCRĂRI DE SISTEMATIZARE; MONUMENT CENTRAL; PLACĂ COMEMORATIVĂ, ÎNȘEMNE DE CĂPĂȚĂI; CATARGE METALICE; PANOU INFORMATIV.	
FUNȚIE:	NUME:	SEMĂNĂTURĂ:	SCARA:	TITLUL PLANȘEI:	FAZA:
Șef Secție pr.	mr.ing.Ciprian MOLDOVEANU		1:20	PLAN COFRAJ ȘI ARMARE FUNDAȚII MONUMENT	S.T.
Șef proiect	cpt.ing.Radu CAPTIU		DATA:		NR. PLANȘĂ
Proiectat	pcc.arh. Alexandru MĂNTOIU		ianuarie		A07
Desenat	pcc.arh. Alexandru MĂNTOIU		2026		

**Plan de situație
scara 1:50**

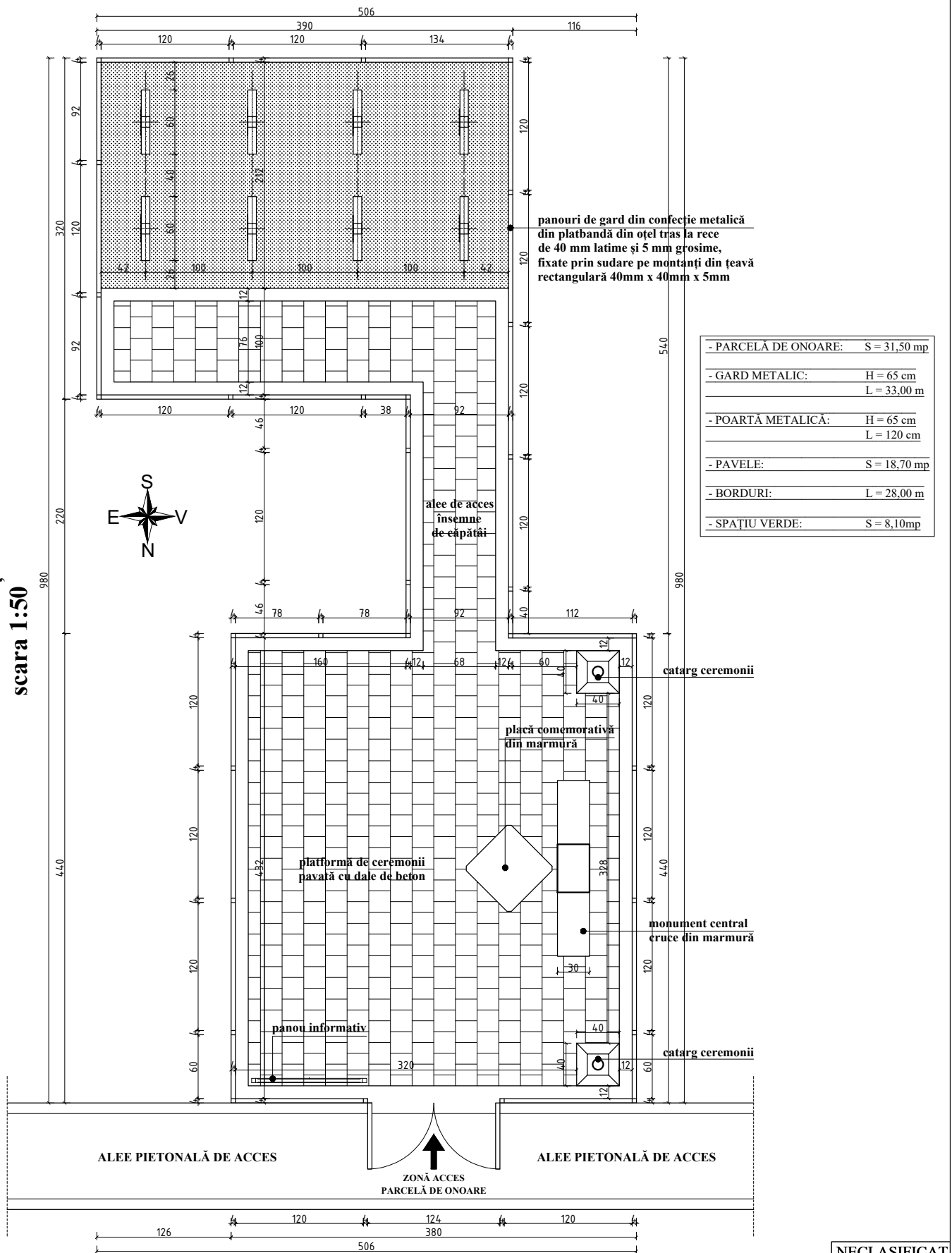

- PARCELĂ DE ONOARE:	S = 31,50 mp
- GARD METALIC:	H = 65 cm L = 33,00 m
- POARTĂ METALICĂ:	H = 65 cm L = 120 cm
- PAVELE:	S = 18,70 mp
- BORDURI:	L = 28,00 m
- SPAȚIU VERDE:	S = 8,10mp

NECLASIFICAT

MINISTERUL APĂRĂRII NAȚIONALE			OBIECTIV:	"RESTAURAREA PARCELI DE ONOARE ROMÂNEȘTI SITUATE ÎN CIMITIRUL LOCALITĂȚII VIȘOARA, RAIONUL GLODENI, REPUBLICA MOLDOVA" cod proiect: 2026 - I - 2668 VIȘOARA	
CENTRUL DE STUDII ȘI PROIECTARE CONSTRUCȚII MILITARE			OBIECȚE:	ÎMPREJMUIRE PERIMETRALĂ; PLATFORME ȘI ALEI PIETONALE; LUCRĂRI DE SISTEMATIZARE; MONUMENT CENTRAL; PLACĂ COMEMORATIVĂ; CATARGE METALICE; PANOU INFORMATIV.	
FUNCȚIE:	NUME:	SEMNĂTURĂ:	SCARA:	TITLUL PLANȘEI:	FAZA:
Șef Secție pr.	mr.ing.Ciprian MOLDOVEANU		1:50	Plan de situație	S.T.
Șef proiect	cpt.ing.Radu CAPTIU		DATA:		NR. PLANȘĂ
Proiectat	pcc.arh. Alexandru MĂNTOIU		ianuarie		A01
Desenat	pcc.arh. Alexandru MĂNTOIU		2026		

SECTIUNE LONGITUDINALA
 DETALIU PLATFORMĂ PIETONALA- în câmp
 SCARA 1 : 20

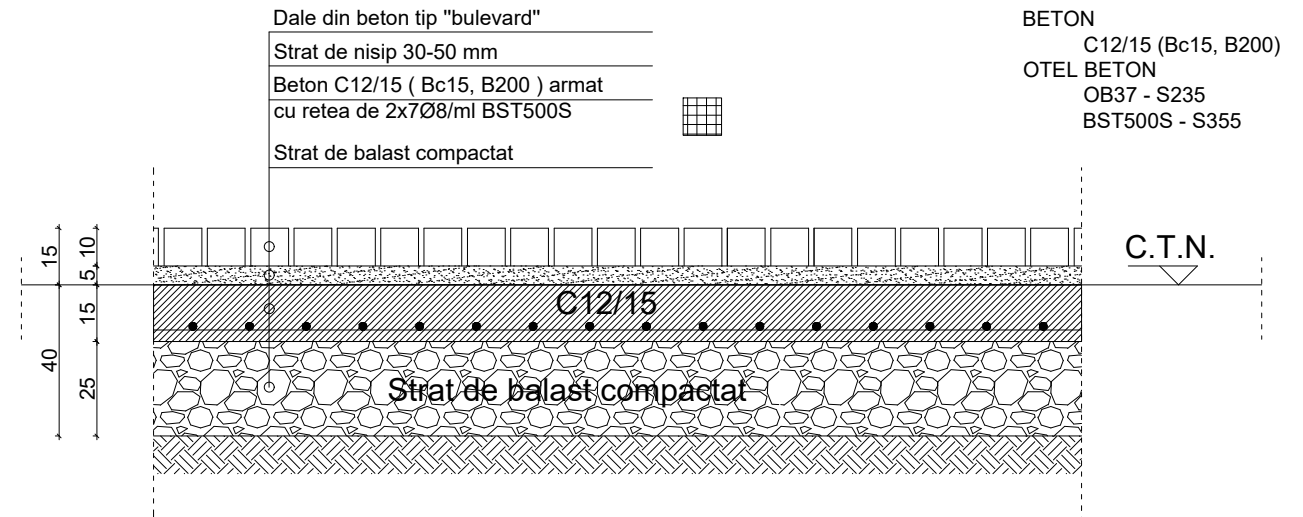
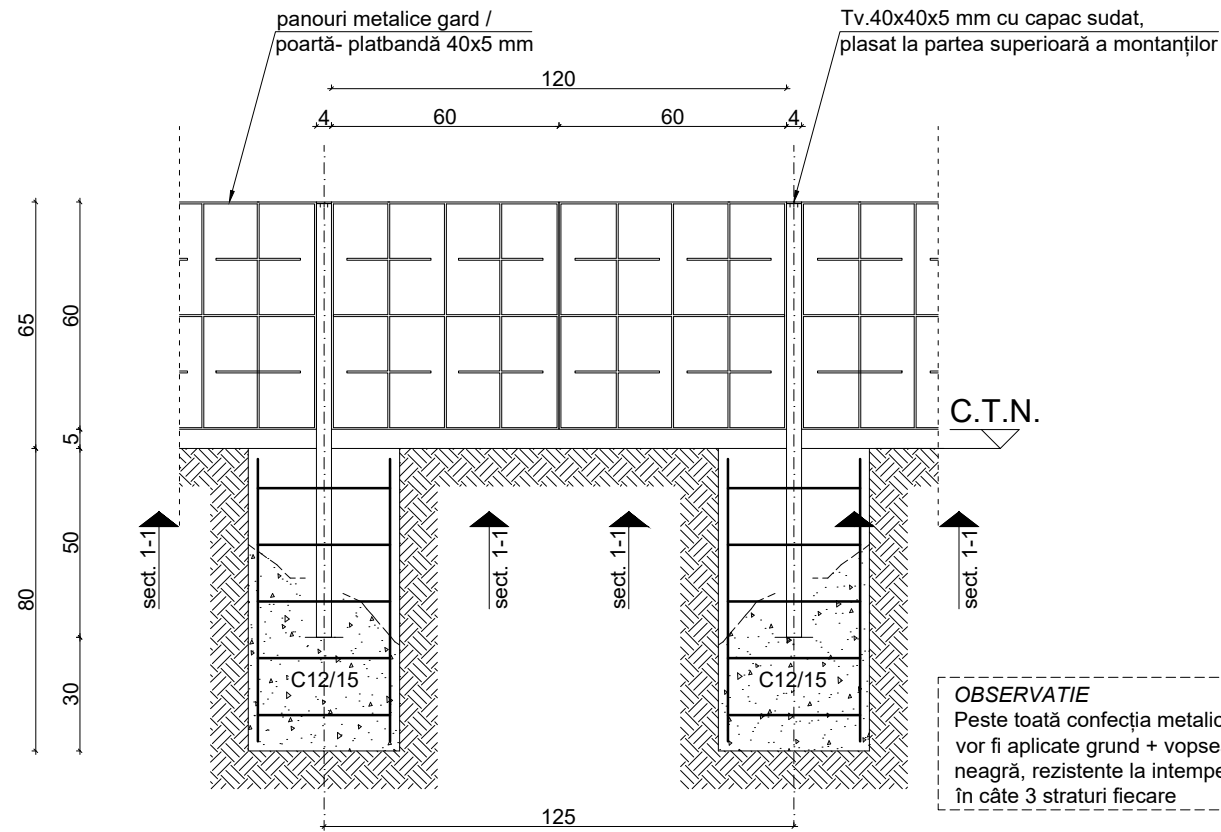

SECTIUNE TRANSVERSALA
 DETALIU MONTAJ BORDURA - capăt
 SCARA 1 : 20

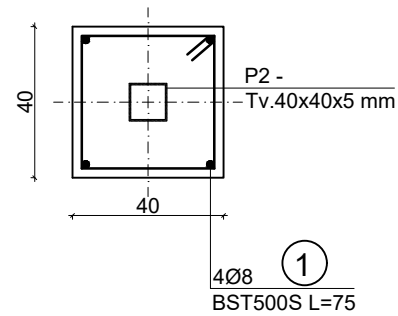

SECTIUNE 1-1
 SCARA 1 : 20

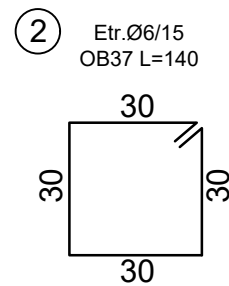

BETON
 C12/15 (Bc15, B200)
 OTEL BETON
 OB37 - S235
 BST500S - S355
 OTEL CONFECTIE METALICĂ
 S235

OBSERVATIE
 Peste toată confecția metalică
 vor fi aplicate grund + vopsea
 neagră, rezistente la intemperii,
 în câte 3 straturi fiecare

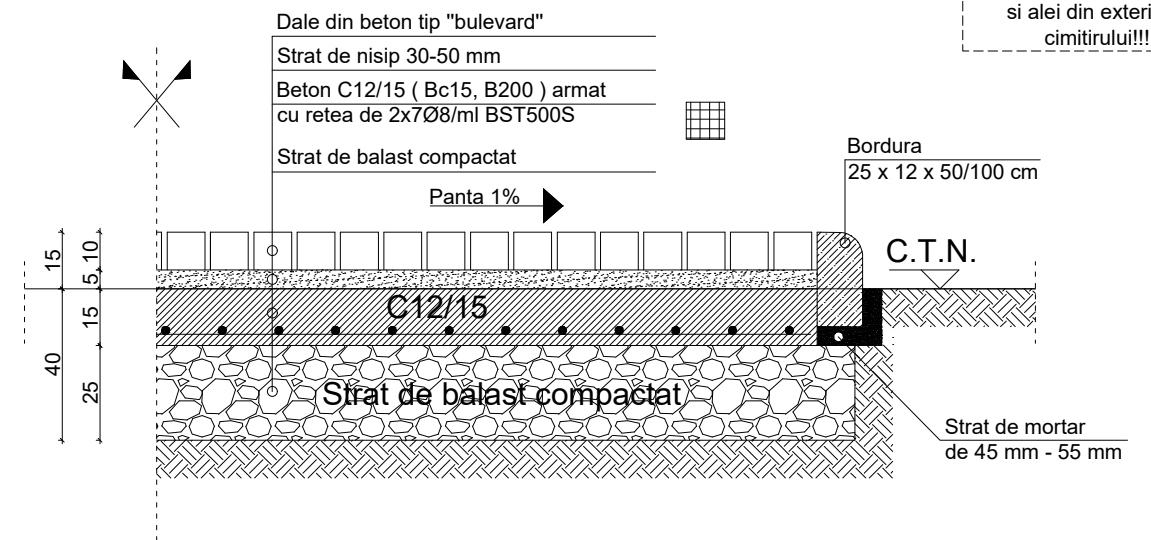

Se va acorda o atentie
 deosebita verificarii
 cotelor de nivel pentru
 o sistematizare
 corespunzatoare fata
 de sistemul de drumuri
 si alei din exteriorul
 cimitirului!!!

NECLASIFICAT

MINISTERUL APĂRĂRII NAȚIONALE			OBIECTIV:	"RESTAURAREA PARCELI DE ONOARE ROMÂNEȘTI SITUATE ÎN CIMITIRUL LOCALITĂȚII VIȘOARA, RAIONUL GLODENI, REPUBLICA MOLDOVA" cod proiect: 2025 - I - 2668 VIȘOARA			
CENTRUL DE STUDII ȘI PROIECTARE CONSTRUCȚII MILITARE			OBIECTE:	ÎMPREJMUIRE PERIMETRALĂ; PLATFORME ȘI ALEI PIETONALE; LUCRĂRI DE SISTEMATIZARE; MONUMENT CENTRAL; PLACĂ COMEMORATIVĂ, ÎNSEMNE DE CĂPĂȚĂI; CATARGE METALICE; PANOU INFORMATIV.			
			FUNCȚIE:	NUME:	SEMNĂTURĂ:	SCARA:	TITLUL PLANȘEI:
	Șef Secție pr.	mr.ing.Ciprian MOLDOVEANU		1:20		DETALIU DE PRINCIPIU GARD ȘI PLATFORMĂ	S.T.
	Șef proiect	cpt.ing.Radu CAPTIU		DATA:			NR. PLANȘĂ
	Proiectat	pcc.arh. Alexandru MĂNTOIU		ianuarie			A02
	Desenat	pcc.arh. Alexandru MĂNTOIU		2026			

PLAN ELEVATIE CRUCE
SCARA 1 : 20

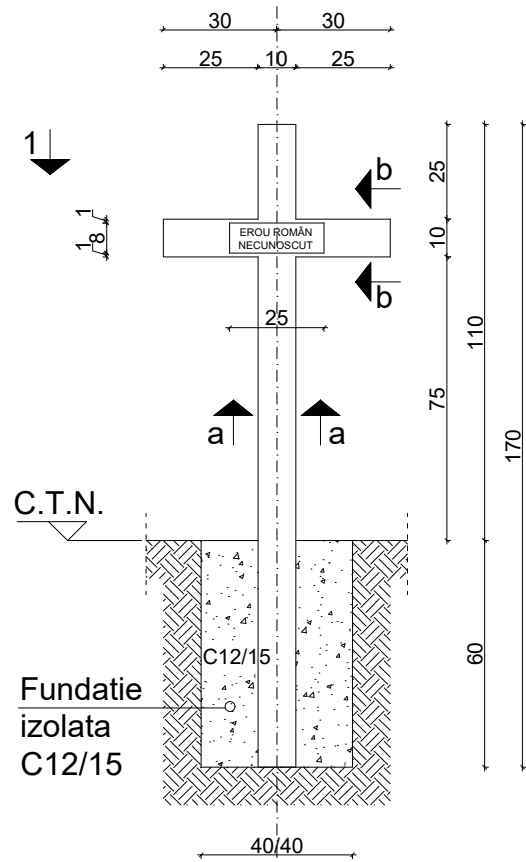

VEDERE 1-1
SCARA 1 : 20

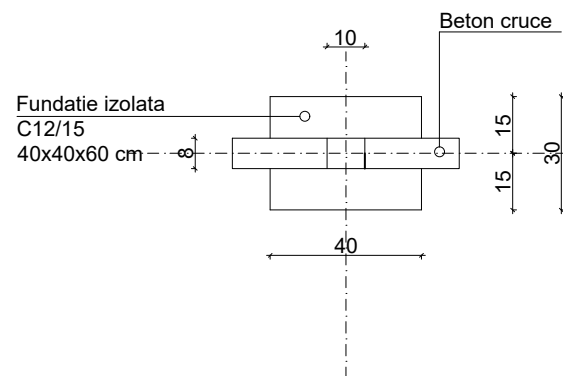

CARCASA METALICA CRUCE
SCARA 1 : 20

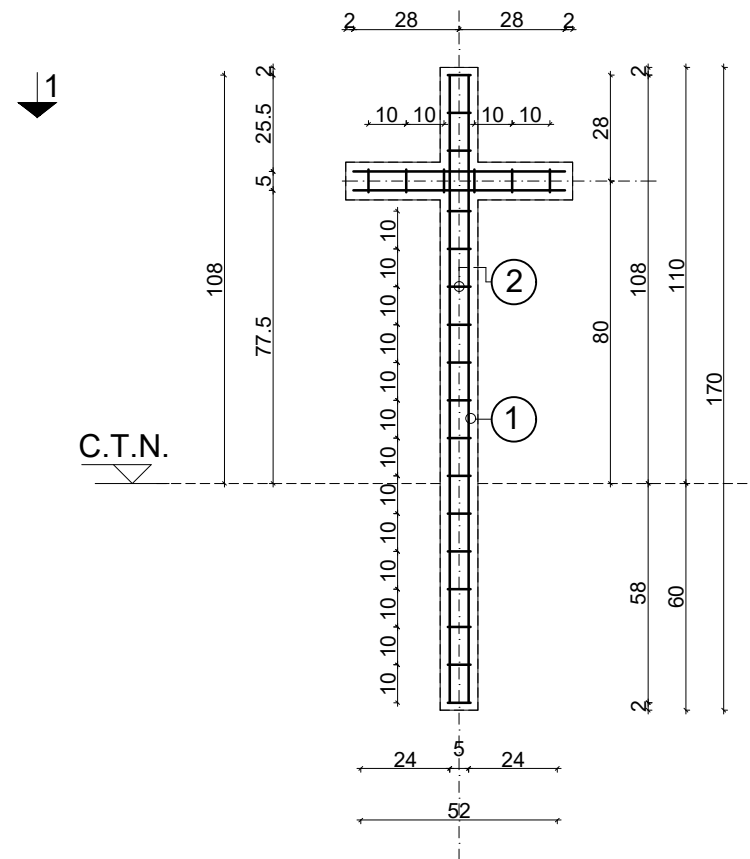

BETON

C12/15 (Bc15, B200), 0-7 mm, I42.5R, S5, P₁₀¹² - beton cruce
C12/15 (Bc15, B200), 0-7 mm, I42.5R, S5 - beton fundatie

CIMENT - I42.5R

PIETRIS - 0-3 mm / 0-7 mm - piatra de mozaic culoare gri uniforma

NISIP - 0-3 mm

CLASA DE CONSISTENTA - S5

GRAD DE IMPERMEABILITATE - P₁₀¹²

OTEL BETON

OB37 - S235

BST500S - S355

EXTRAS ARMATURA CRUCE

M	Ø	Lungimi (m)	Buc.	OB37 Ø6	PC52 Ø12
1	12	4.480	1		4.480
2	6	0.06	23	1.38	
L/Ø		(m)		1.38	4.480
G/M		(Kg/ml)		0.222	0.888
G/Ø		(Kg)		0.306	3.978
TOTAL/1 buc.		(Kg)			4.284
TOTAL x 8 buc.		(Kg)			34.272

Placa metalica - Tabla metalica
1.2 mm x 80 mm x 250 mm - 8 buc.
SCARA 1 : 5



LEGENDA:

- font - academy
- culoare font - negru
- dimensiune font majuscule - 20 mm
- greutate tabla metalica - 0.50 kg
- culoare tabla metalica - alb

SECTIUNE a-a
SCARA 1 : 5

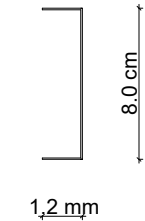

SECTIUNE a - a
SCARA 1 : 5

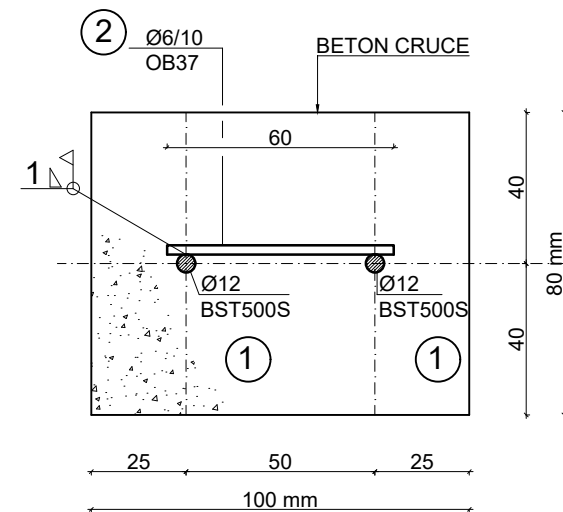

SECTIUNE b - b
SCARA 1 : 5

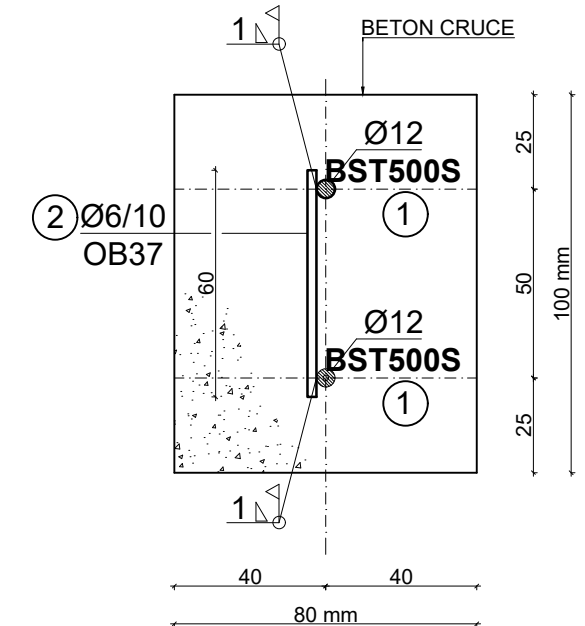

OBSERVATII!!!

- se va acorda o atentie deosebita aspectului betonului dupa turnare, nefiind admisa pe suprafata expusa la intemperii, existenta porilor in beton cauzate de o vibrare necorespunzatoare;

NECLASIFICAT

MINISTERUL APĂRĂRII NAȚIONALE			OBIECTIV:	"RESTAURAREA PARCELI DE ONOARE ROMÂNEȘTI SITUATE ÎN CIMITIRUL LOCALITĂȚII VIȘOARA, RAIONUL GLODENI, REPUBLICA MOLDOVA" cod proiect: 2025 - I - 2668 VIȘOARA	
CENTRUL DE STUDII ȘI PROIECTARE CONȘTRUCȚII MILITARE			OBIECTE:	ÎMPREJMUIRE PERIMETRALĂ; PLATFORME ȘI ALEI PIETONALE; LUCRĂRI DE SISTEMATIZARE; MONUMENT CENTRAL; PLACĂ COMEMORATIVĂ, ÎNȘEMNE DE CĂPĂȚĂI; CATARGE METALICE; PANOU INFORMATIV.	
			FUNCȚIE:		
Șef Secție pr.	mr.ing.Ciprian MOLDOVEANU	SEMNĂTURĂ:	SCARA:	TITLUL PLANȘEI:	FAZA:
Șef proiect	cpt.ing.Radu CAPTIU		1:20	DETALIU ÎNȘEMN DE CĂPĂȚĂI	S.T.
Proiectat	pcc.arh. Alexandru MĂNTOIU		DATA:		NR. PLANȘĂ
Desenat	pcc.arh. Alexandru MĂNTOIU		ianuarie 2026		A03

PANOU INFORMATIV
SCARA 1 : 20

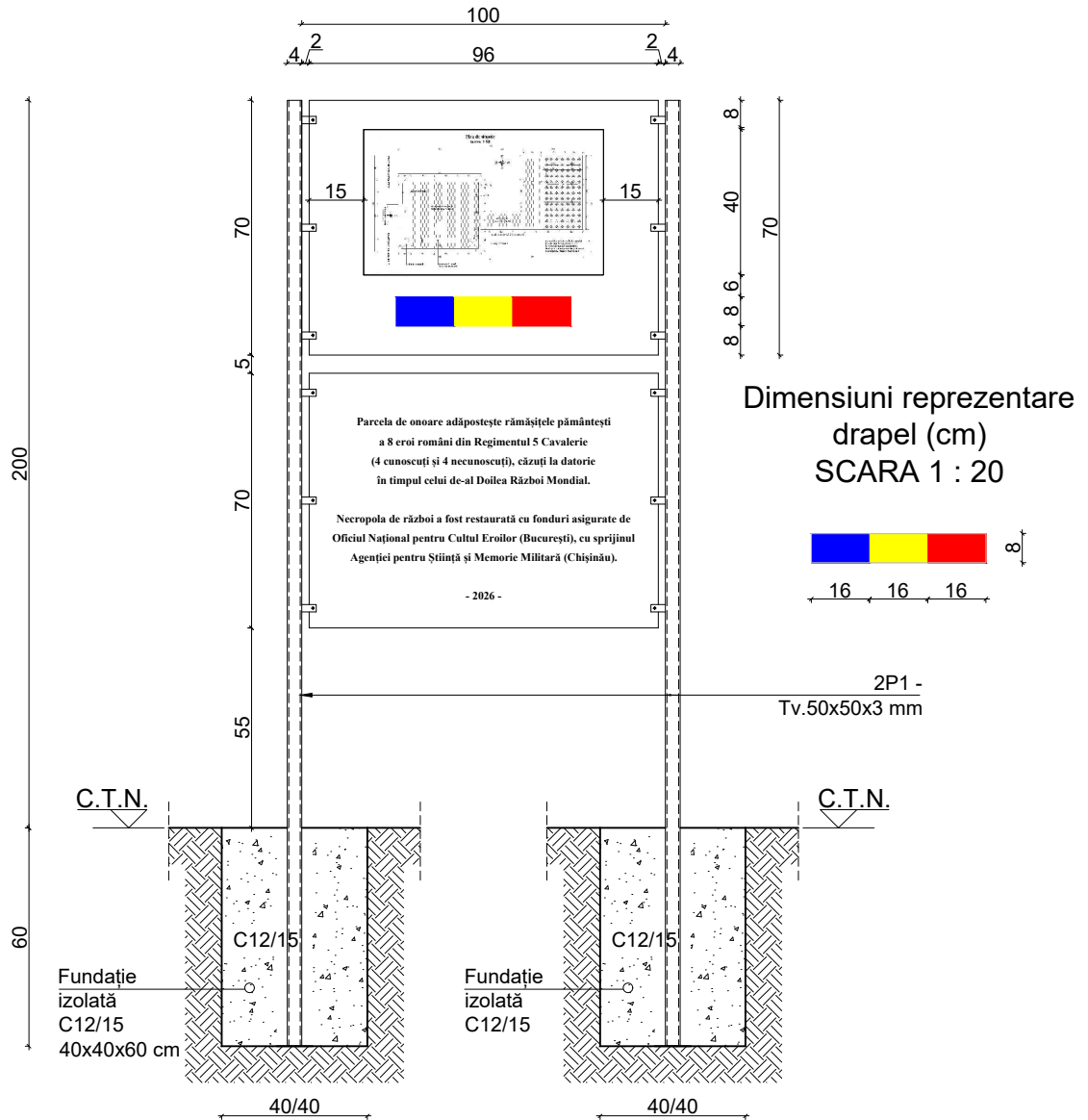

LEGENDA:

- font - academy
- culoare font - negru
- dimensiune font majuscule - cca 20 mm
- dimensiune font - cca 15 mm
- distanța dintre rânduri - cca 25 mm
- grosime tabla metalică - 1.2 mm
- culoare tabla metalică - gri
- grosime cordon de sudura - 0.7x t_{min}

BETON

C12/15 (Bc15, B200),
0-16 mm, I42.5R, S5

OȚEL BETON

OB37 - S235
BST500S - S355

OȚEL LAMINAT

S235

NECLASIFICAT

MINISTERUL APĂRĂRII NAȚIONALE		OBIECTIV: "RESTAURAREA PARCELI DE ONOARE ROMÂNEȘTI SITUATE ÎN CIMITRUL LOCALITĂȚII VIȘOARA, RAIONUL GLODENI, REPUBLICA MOLDOVA" cod proiect: 2025 - I - 2668 VIȘOARA	
CENTRUL DE STUDII ȘI PROIECTARE CONSTRUCȚII MILITARE		OBIECTE: ÎMPREJMUIRE PERIMETRALĂ; PLATFORME ȘI ALEI PIETONALE; LUCRĂRI DE SISTEMATIZARE; MONUMENT CENTRAL; PLACĂ COMEMORATIVĂ, ÎNSEMNE DE CĂPĂȚĂI; CATARGE METALICE; PANOU INFORMATIV.	
FUNCȚIE:	NUME:	SEMNĂTURĂ:	SCARA:
Șef Secție pr.	mr.ing.Ciprian MOLDOVEANU		1:20
Șef proiect	cpt.ing.Radu CAPTIU		DATA:
Proiectat	pcc.arh. Alexandru MĂNTOIU		ianuarie
Desenat	pcc.arh. Alexandru MĂNTOIU		2026
			TITLUL PLANȘEI:
			PANOU INFORMATIV
			FAZA:
			S.T.
			NR. PLANȘĂ
			A04

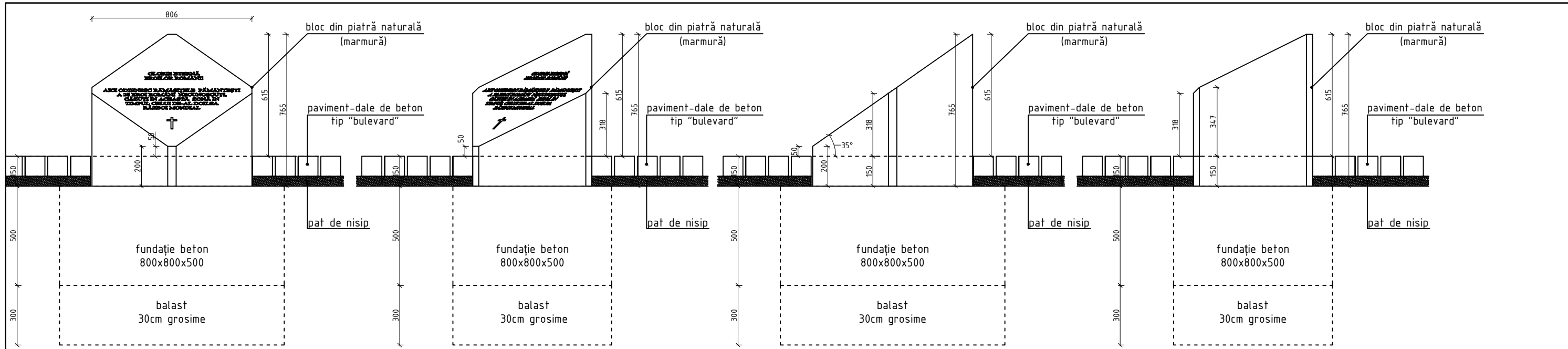

VEDERE A SC. 1:20

VEDERE B SC. 1:20

VEDERE C SC. 1:20

VEDERE D SC. 1:20

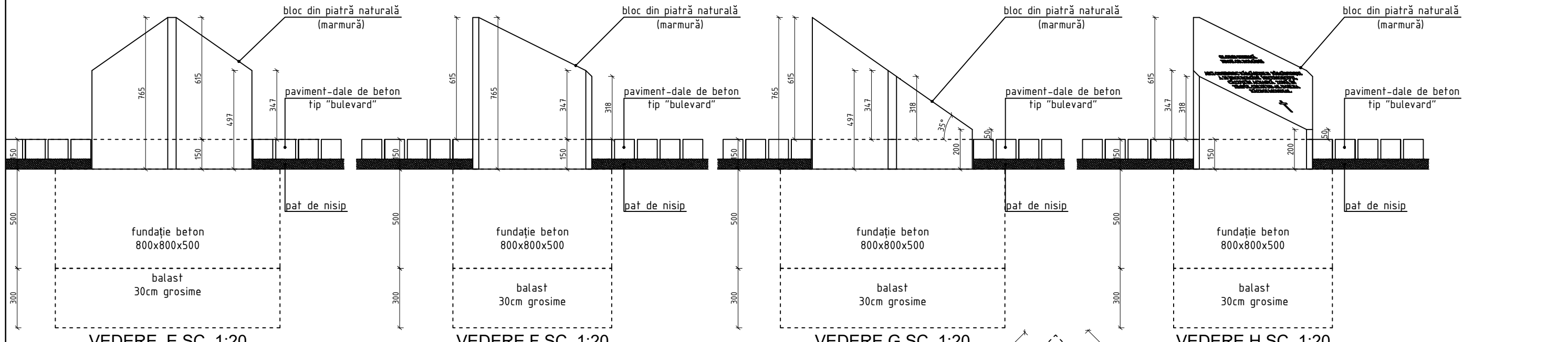

VEDERE E SC. 1:20

VEDERE F SC. 1:20

VEDERE G SC. 1:20

VEDERE H SC. 1:20

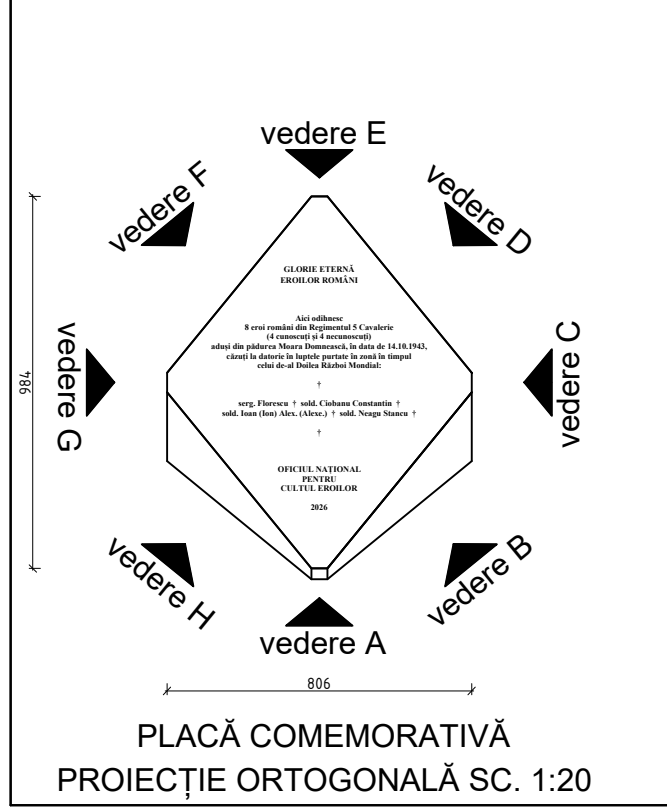

PLACĂ COMEMORATIVĂ
PROIECȚIE ORTOGONALĂ SC. 1:20

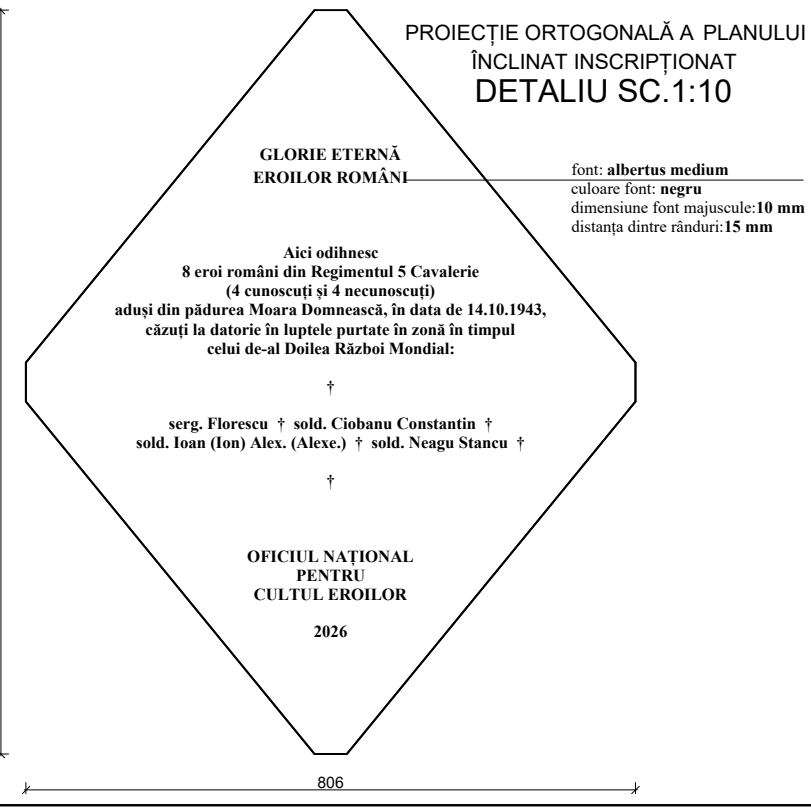

PROIECȚIE ORTOGONALĂ A PLANULUI ÎNCLINAT INSCRIȚIONAT
DETALIU SC.1:10

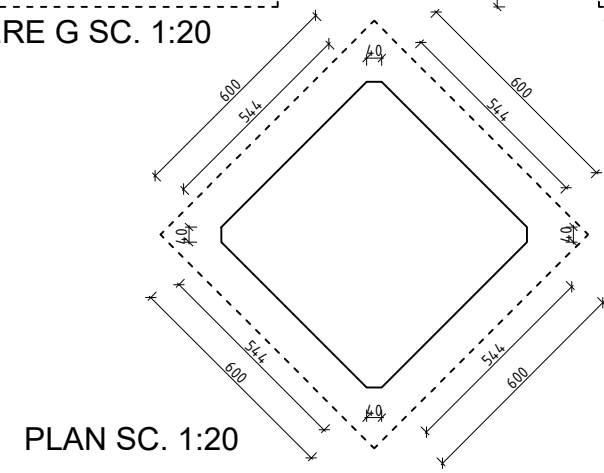

PLAN SC. 1:20

Notă:

- Placa comemorativă va fi realizată din bloc masiv de marmură finisat lustruit
- Cotele sunt în milimetri.

MINISTERUL APĂRĂRII NAȚIONALE		OBIECTIV: "RESTAURAREA PARCELI DE ONOARE ROMÂNEȘTI SITUATE ÎN CIMITIRUL LOCALITĂȚII VIȘOARA, RAIONUL GLODENI, REPUBLICA MOLDOVA"		FAZA: S.T.	
CENTRUL DE STUDII ȘI PROIECTARE CONSTRUCȚII MILITARE		OBIECTE: ÎMPREJMUIRE PERIMETRALĂ; PLATFORME ȘI ALEI PIETONALE; LUCRĂRI DE SISTEMATIZARE; MONUMENT CENTRAL; PLACĂ COMEMORATIVĂ; CATARGE METALICE; PANOU INFORMATIV.		NR. PLANȘĂ: A05	
cod proiect: 2026 - I - 2668 VIȘOARA		TITLUL PLANȘEI: VEDERI PLACĂ COMEMORATIVĂ		SEMĂTURĂ: _____	
FUNCȚIE:	NUME:	SEMĂTURĂ:	SCARA:	DATA:	
Șef Secție pr.	mr.ing.Ciprian MOLDOVEANU		1:20	ianuarie	
Șef proiect	opt. ing. Radu CAPTIU			2026	
Proiectat	pcc.arh. Alexandru MĂNTOIU				
Desenat	pcc.arh. Alexandru MĂNTOIU				

NECLASIFICAT

VEDERE FRONTALĂ
CRUCE MARMURĂ
SCARA 1 : 20 - cote în mm

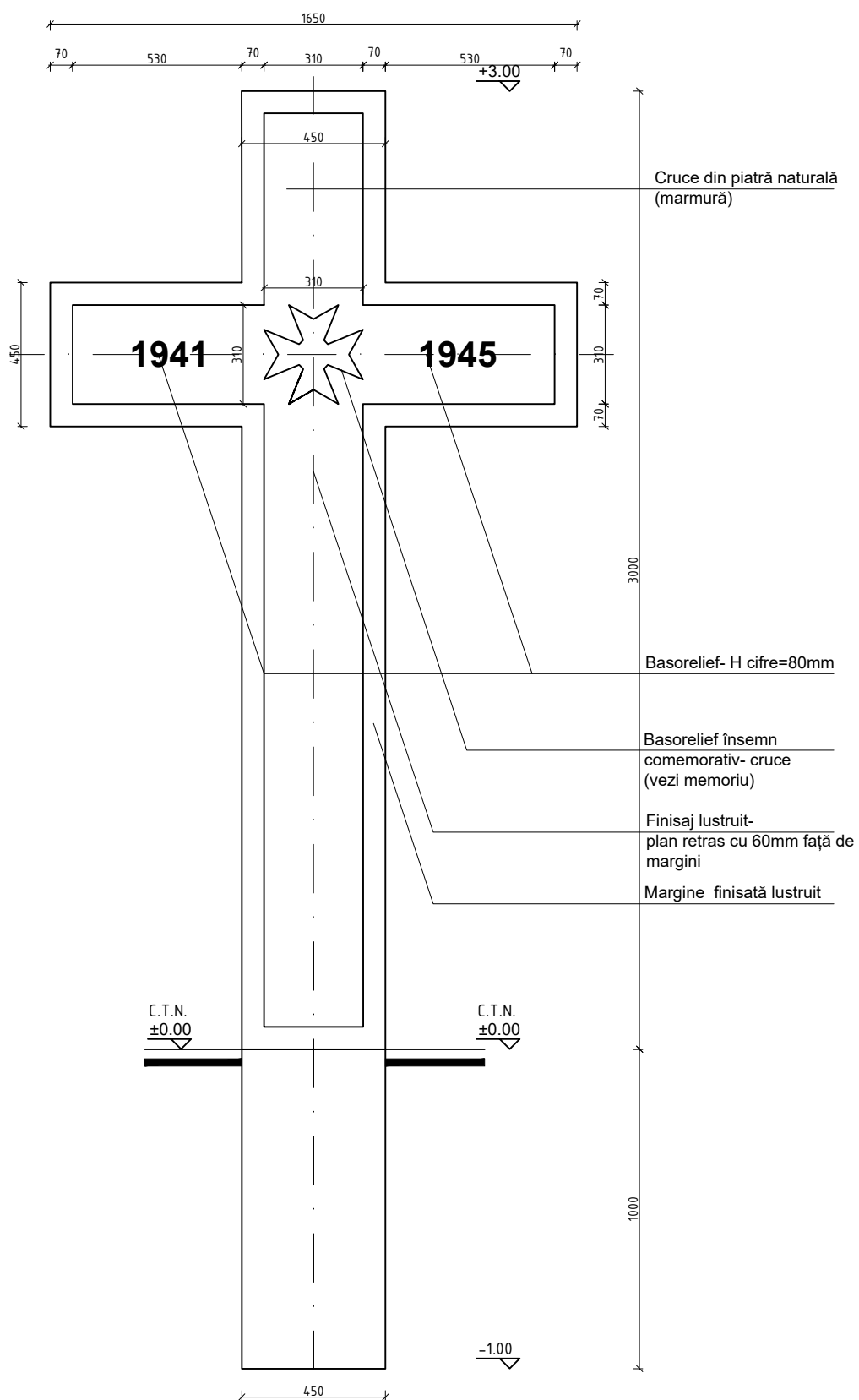

VEDERE LATERALĂ STÂNGA/DREAPTA
CRUCE MARMURĂ
SCARA 1 : 20 - cote în mm

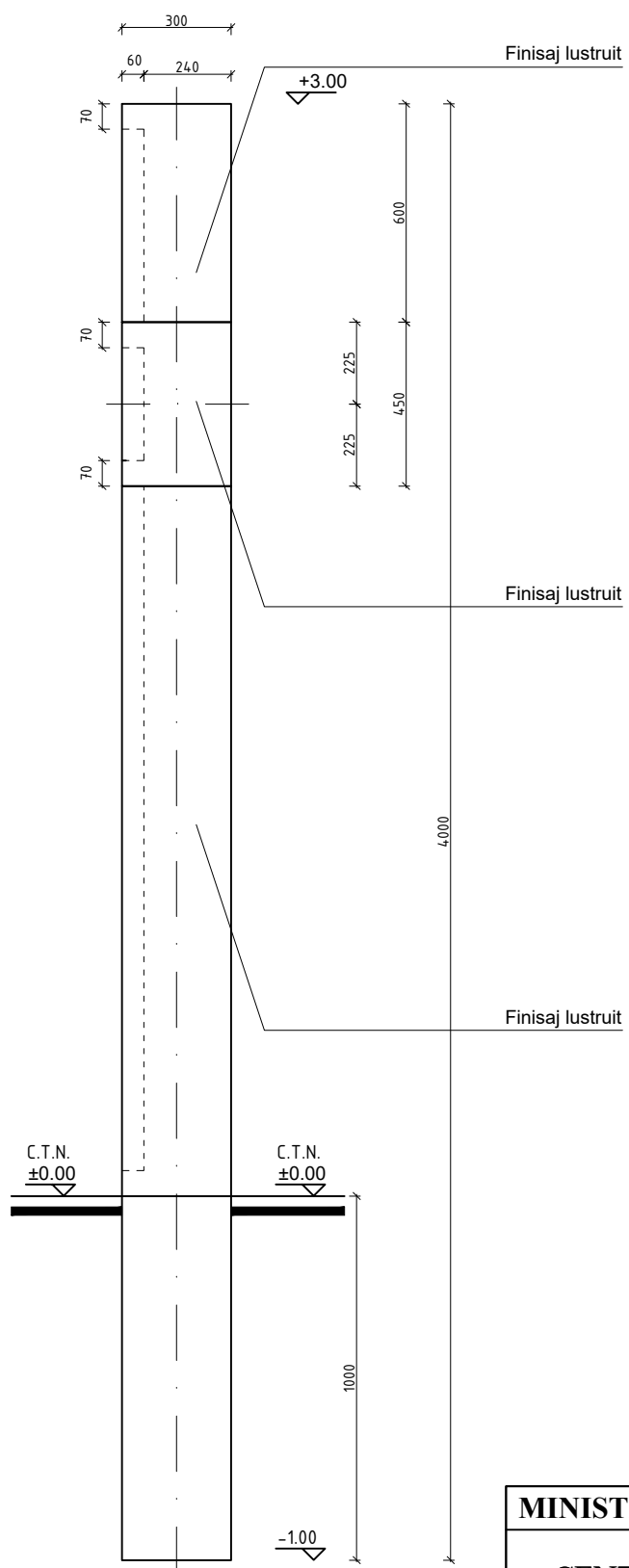

MONUMENT CRUCE MARMURĂ
ilustrare volumetrică

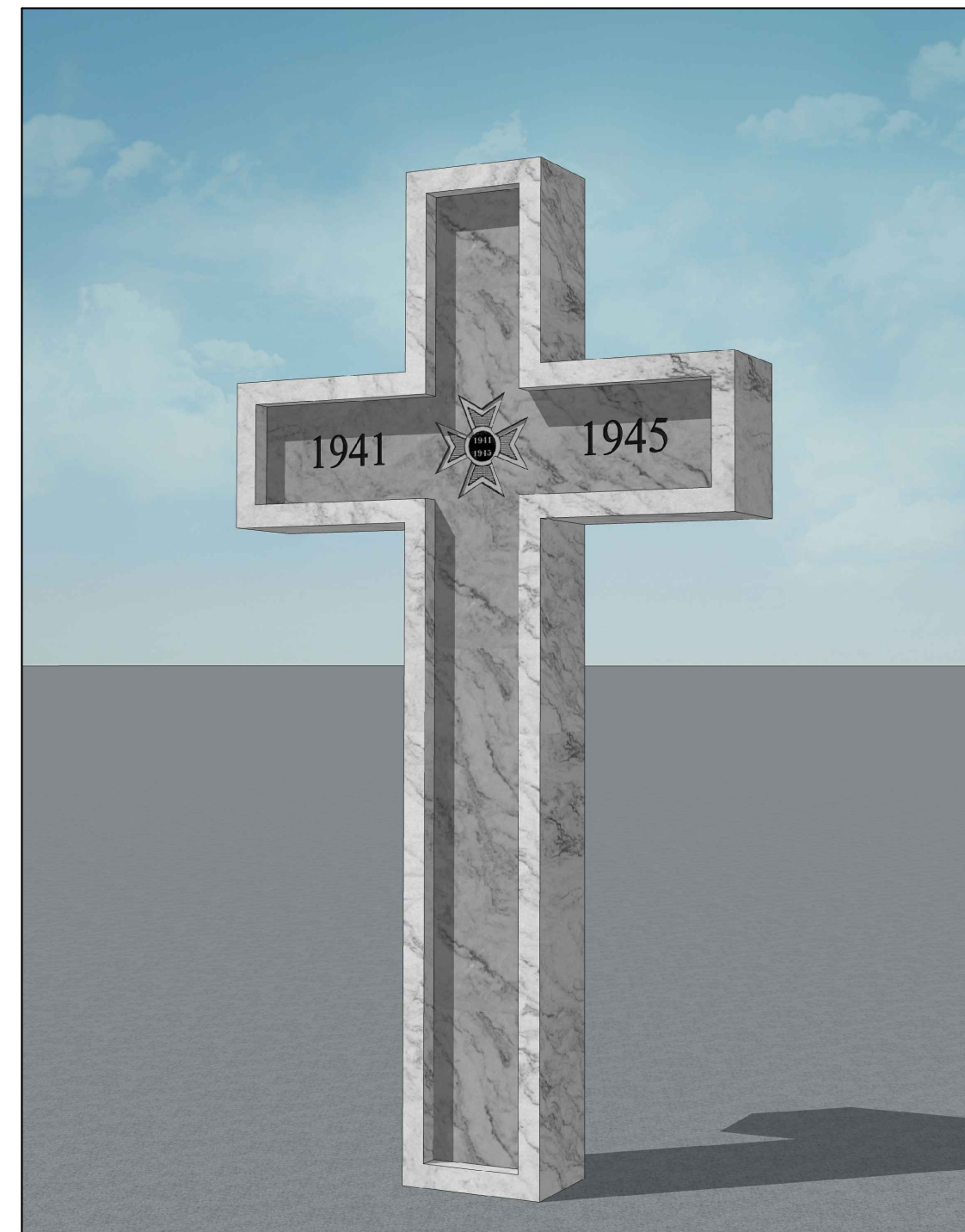

NECLASIFICAT

MINISTERUL APĂRĂRII NAȚIONALE			OBIECTIV:	"RESTAURAREA PARCELI DE ONOARE ROMĂNEȘTI SITUATE ÎN CIMITIRUL LOCALITĂȚII VIIȘOARA, RAIONUL GLODENI, REPUBLICA MOLDOVA" cod proiect: 2026 - I - 2668 VIIȘOARA				
CENTRUL DE STUDII ȘI PROIECTARE CONȘTRUCȚII MILITARE			OBIECTE:	ÎMPREJMUIRE PERIMETRALĂ; PLATFORME ȘI ALEI PIETONALE; LUCRĂRI DE SISTEMATIZARE; MONUMENT CENTRAL; PLACĂ COMEMORATIVĂ, ÎNSEMNE DE CĂPĂȚĂI; CATARGE METALICE; PANOU INFORMATIV.				
			FUNCȚIE:	NUME:	SEMNĂTURĂ:	SCARA:	TITLUL PLANȘEI:	FAZA:
	Șef Secție pr.	mr.ing.Ciprian MOLDOVEANU				1:20		S.T.
	Șef proiect	cpt.ing.Radu CAPTIU				DATA:		NR. PLANȘĂ
	Proiectat	pcc.arh. Alexandru MĂNTOIU				ianuarie		
	Desenat	pcc.arh. Alexandru MĂNTOIU				2026		
							DETALIU MONUMENT CRUCE	A06