



OFICIUL NAȚIONAL PENTRU CULTUL  
EROILOR

Nr. CE – 1181 din 13.05.2026

De acord, rog aprobați,  
DIRECTORUL ADJUNCT

Colonel  
Daniel POITAȘU

**APROB**  
DIRECTORUL OFICIULUI NAȚIONAL  
PENTRU CULTUL EROILOR

Colonel  
Petruț-Dănuț SÂRGHE-CIOBANU

**CAIET DE SARCINI**

achiziție *Lucrări de intervenție la Cimitirul de onoare românesc din localitatea Țiganca, raionul Cantemir, Republica Moldova*

*Cod CPV 45453000-7 – Lucrări de reparații generale și de renovare (Rev. 2)*

**I. PREVEDERI GENERALE:**

Prezentul caiet de sarcini cuprinde condițiile impuse de autoritatea contractantă pentru executarea *Lucrărilor de intervenție la Cimitirul de onoare românesc din localitatea Țiganca, raionul Cantemir, Republica Moldova, Cod CPV 45453000-7 – Lucrări de reparații generale și de renovare (Rev. 2)*.

**Autoritate contractantă:** Ministerul Apărării Naționale prin Oficiul Național pentru Cultul Eroilor;

**Adresa:** str. general Candiano Popescu nr. 6, sector 4, București, România;

**CUI:** 16583598;

**Numărul de telefon:** 021.335.11.76;

**Fax:** 021.335.11.85;

**E-mail:** [achizitii\\_once@mapn.ro](mailto:achizitii_once@mapn.ro), [once@mapn.ro](mailto:once@mapn.ro).

**Sursa de finanțare:** bugetul de stat, prin bugetul Oficiului Național pentru Cultul Eroilor;

**Valoare estimată:** 172.303,35 lei fără TVA, echivalentul a 32.702,58 euro fără TVA.

**II. OBIECTUL ACHIZIȚIEI:** Execuția *lucrărilor de intervenție la Cimitirul de onoare românesc din localitatea Țiganca, raionul Cantemir, Republica Moldova, Cod CPV 45453000-7 – Lucrări de reparații generale și de renovare (Rev. 2)*.

**III. MODALITATEA DE ATRIBUIRE A CONTRACTULUI:** achiziția directă.

**IV. LEGISLAȚIA APLICABILĂ:**

- *Legea nr. 57/2013 pentru ratificarea Acordului dintre Guvernul României și Guvernul Republicii Moldova privind regimul juridic al mormintelor de război românești situate pe teritoriul Republicii Moldova;*
- *Legea nr. 98/2016 privind achizițiile publice, cu modificările și completările ulterioare;*
- *H.G. nr. 395/2016 pentru aprobarea Normelor metodologice de aplicare a prevederilor referitoare la atribuirea contractului de achiziție publică/acordului-cadru din Legea 98/2016 privind achizițiile publice, cu modificările și completările ulterioare;*

- *Legea nr. 379/2003 privind regimul mormintelor și operelor comemorative de război, cu modificările și completările ulterioare;*
- *H.G. nr. 635/2004 pentru aprobarea Regulamentului de organizare și funcționare a Oficiului Național pentru Cultul Eroilor cu modificările și completările ulterioare;*
- *Ordinul M-151 din 2017 pentru aprobarea Instrucțiunilor privind realizarea obiectivelor de investiții, recepția construcțiilor și stabilirea valorii finale a lucrărilor de construcții, cuprinse în programul de investiții al Ministerului Apărării Naționale.*

## V. CRITERII DE CALIFICARE:

### 5.1. Motive de excludere a candidatului:

**Cerința de calificare:** Ofertantul/subcontractantul/terțul susținător să nu se încadreze în una din situațiile stipulate la art. 59, 60, 164, 165 și 167 din *Legea nr. 98/2016 privind achizițiile publice*, cu modificările și completările ulterioare.

#### Documente solicitate:

1. Declarație pe propria răspundere privind neîncadrarea în art. 59 și 60 din *Legea 98/2016*, completată în conformitate cu *Formularul nr.1 – Declarație privind evitarea conflictului de interese (art. 59 și 60 din Legea 98/2016)*;
2. Declarație pe propria răspundere privind neîncadrarea în art. 164 din *Legea 98/2016*, completată în conformitate cu *Formularul nr. 2 - Declarație privind neîncadrarea în art. 164 din Legea 98/2016*;
3. Declarație pe propria răspundere privind neîncadrarea în art. 165 și 167 din *Legea 98/2016*, completată în conformitate cu *Formularul nr. 3 - Declarație privind neîncadrarea în art. 165 și 167 din Legea 98/2016*.

Persoanele cu funcții de decizie în cadrul autorității contractante în ceea ce privește organizarea, derularea și finalizarea procedurii de atribuire a contractului sunt: Petruț-Dănuț Sârghe-Ciobanu, Daniel Poitasu, Daniela Vasile, Tabarcia Mirabela-Maria, Petru Filiuță, Stan Mihaela, Mioara Economu, Alexandru Dobrică, Stoiculescu Robert, Valentin Ionescu, Veronica Mihăilescu Nicoleta Gheorghe.

#### *Notă:*

***Oferta va fi exclusă dacă ofertantul se încadrează în una din situațiile stipulate la art. 59, 60, 164, 165 și 167 din Legea nr. 98/2016 privind achizițiile publice, cu modificările și completările ulterioare.***

### 5.2. Documente care dovedesc capacitatea de exercitare a activității profesionale:

**Cerința de calificare:** Ofertantul să fie înregistrat și să aibă în obiectul de activitate executarea lucrărilor și prestarea serviciilor de natura celor care fac obiectul contractului (lucrări de construcții/restaurare/reparații).

Ofertantul (Operator Economic individual sau membru al asocierii) va demonstra îndeplinirea cerinței prin prezentarea de documente care să demonstreze că:

- a. este legal constituit în țara sa de origine și că nu se află în niciuna dintre situațiile de anulare a constituirii,
- b. desfășoară în mod licit pe piață activitatea sa profesională, respectiv:
  - i. există corespondență între obiectul principal al Contractului și activitatea economică înscrisă în documentul de constituire al Operatorului Economic sub formă de cod NACE (Clasificarea statistică a activităților economice în Comunitatea Europeană sau echivalent) pentru Operatorul/Operatorii Economici ofertanți;

- ii. există corespondență între activitatea asociată rolului Operatorului Economic în procedură și activitatea economică înscrisă în documentul de constituire al acestuia sub formă de cod NACE (Clasificarea statistică a activităților economice în Comunitatea Europeană sau echivalent) pentru Subcontractant și/sau Terț susținător. Corespondența se determină prin raportarea cel puțin la secțiunea din economia națională, determinată pe principiul omogenității la nivel de Clasificare a activităților din economia națională, cu luarea în considerare a naturii lucrărilor executate.

**Documente justificative considerate adecvate** pentru demonstrarea informațiilor incluse în ofertă referitoare la capacitatea de exercitare a activității profesionale și pe care Operatorul Economic le poate propune Autorității Contractante includ, fără a se limita la:

- i. certificate eliberate de registrul profesional sau de registrul comerțului sau documente echivalente eliberate de autorități competente din țara în care Operatorul Economic este stabilit;
- ii. alte dovezi pe care le poate prezenta Operatorul Economic, în conformitate cu legislația țării în care este stabilit.

În cazul în care, din orice motive documentele justificative solicitate nu sunt în limba procedurii (limba română) operatorii economici trebuie să prezinte versiunea tradusă a respectivelor documente în limba română.

**Ofertantul care optează pentru realizarea lucrărilor privind troița din lemn și poarta principală prin forțe proprii, trebuie să demonstreze autorității contractante că are angajat personal de specialitate pentru îndeplinirea acestei părți din contract, respectiv artiști plastici autorizați de Ministerul Culturii sau cu experiență în domeniul restaurării elementelor din lemn, pentru a respecta legislația specifică din Republica Moldova:**

**Documente justificative considerate adecvate** pentru demonstrarea informațiilor referitoare la capacitatea de exercitare a activității profesionale și pe care Operatorul Economic le poate propune Autorității Contractante includ, fără a se limita la:

- i. certificate eliberate de registrul profesional sau de registrul comerțului sau documente echivalente eliberate de autorități competente din țara în care Operatorul Economic este stabilit;
- ii. autorizații, în cazul în care este necesar ca operatorii economici să dețină o astfel de autorizație sau să demonstreze că sunt membri ai unei astfel de organizații profesionale certificate sau orice altă formă pe care o poate lua un document emis de autorități competente din țara în care Operatorul Economic este stabilit sau de organizația specifică al cărui membru a declarat că este Operatorul Economic;
- iii. alte dovezi pe care le poate prezenta Operatorul Economic, în conformitate cu legislația țării în care este stabilit (de ex. Contract de muncă, etc.)

**În situația în care ofertantul optează pentru subcontractarea unei părți din contract** (Spre exemplu: execuția lucrărilor privind troița de lemn și poarta principală pentru care trebuiesc prezentate autorizații de către artiștii plastici sau documente care să ateste faptul că au experiență în domeniul restaurării elementelor din lemn) trebuie să prezinte în ofertă **acordul de subcontractare** semnat cu subcontractanții, *Formularul nr.10*, și *Formularul nr.1 – Declarație privind evitarea conflictului de interese (art. 59 și 60 din Legea 98/2016)*, *Formularul nr. 2 - Declarație privind*

neîncadrarea în art. 164 din Legea 98/2016 și Formularul nr. 3 - Declarație privind neîncadrarea în art. 165 și 167 din Legea 98/2016, completate de către subcontractanți, în conformitate cu prevederile art. 53-55 și 174 din Legea nr. 98/2016 privind achizițiile publice, cu modificările și completările ulterioare, respectiv 150-161 din H.G. nr. 395/2016 pentru aprobarea Normelor metodologice de aplicare a prevederilor referitoare la atribuirea contractului de achiziție publică/acordului-cadru din Legea 98/2016 privind achizițiile publice, cu modificările și completările ulterioare.

### **Documente solicitate:**

**Certificat de înregistrare emis de Oficiul Registrul Comerțului de pe lângă Tribunalul teritorial sau echivalent, pentru operatorii economici din Republica Moldova (copie conform cu originalul).**

Operatorul economic trebuie să prezinte documente edificatoare care să dovedească o formă de înregistrare ca persoană fizică/juridică sau de înregistrare/atestare ori apartenență din punct de vedere profesional, în conformitate cu prevederile legale din țara în care ofertantul este rezident, și documente oficiale - marcate conform cu originalul - care să ateste obiectul de activitate.

**Ofertantul care optează pentru realizarea categoriilor de lucrări privind troița de lemn și poarta principală trebuie să facă dovada faptului că subcontractantul deține personal calificat pentru prestarea acestui tip de serviciu, respectiv trebuie să transmită autorității contractante, în cadrul ofertei, documente justificative în acest sens (autorizație, licență, contract de muncă, experiență similară etc.).**

*Operatorii economici neplătitori de TVA trebuie să depună documente justificative/doveditoare.*

## **VI. CONDIȚII PRIVIND ELABORAREA ȘI COMUNICAREA OFERTEI**

Ofertantul are obligația de a elabora și de a transmite oferta autorității contractante în conformitate cu prevederile prezentului caiet de sarcini.

**6.1.Data limită de depunere a ofertelor: 02.06.2026, ora 24<sup>00</sup>.**

**6.2. Locul de depunere a ofertelor:**

- prin poștă: str. Gl. Candiano Popescu nr. 6, sector 4, București, în plic sigilat, pe care se va menționa "a nu se deschide înainte de data limită de depunere a ofertei, **02.06.2026, ora 24<sup>00</sup>,"** sau

- prin e-mail la adresa: [achizitii\\_once@mapn.ro](mailto:achizitii_once@mapn.ro), [once@mapn.ro](mailto:once@mapn.ro): **data limită de depunere a ofertei, 02.06.2026, ora 24<sup>00</sup>**; sau

- prin fax la nr. 021.335.11.85: **data limită de depunere a ofertei, 02.06.2026, ora 24<sup>00</sup>**;

**6.3. Perioada de valabilitate a ofertei:** Oferta are caracter ferm și obligatoriu, din punct de vedere al conținutului și **va fi valabilă 90 zile**, iar cea câștigătoare pe toată perioada de derulare a contractului.

**6.4. Deschiderea și evaluarea ofertelor:** începând cu data de **03.06.2026**, ora 10<sup>00</sup> la sediul Oficiului Național pentru Cultul Eroilor.

**6.5. Condiții de formă:**

**Oferta reprezintă** actul juridic prin care operatorul economic își manifestă voința de a se angaja din punct de vedere juridic într-un contract de achiziție publică.

**Oferta cuprinde propunerea financiară, propunerea tehnică, precum și alte documente stabilite prin caietul de sarcini aferent prezentei achiziții.**

**Pentru a intra în procesul de evaluare, oferta trebuie să fie considerată admisibilă.**

**Oferta admisibilă este oferta care nu este inacceptabilă, neconformă sau neadecvată.**

Oferta este considerată **inacceptabilă** dacă nu îndeplinește condițiile de formă aferente elaborării și prezentării acesteia, a fost prezentată de către un ofertant care nu are calificările necesare sau al cărei preț depășește valoarea estimată, astfel cum a fost stabilită și documentată înainte de inițierea achiziției.

Oferta este considerată **neconformă** dacă nu respectă cerințele prezentate în documentele achiziției, a fost primită cu întârziere, prezintă indicii de înțelegeri anticoncurențiale sau corupție sau a fost considerată de autoritatea contractantă ca fiind neobișnuit de scăzută.

Oferta este considerată **neadecvată** dacă este lipsită de relevanță față de obiectul contractului, neputând în mod evident satisface, fără modificări substanțiale, necesitățile și cerințele autorității contractante indicate în documentele achiziției.

Solicitarea de participare este considerată **neadecvată** în situația în care candidatul se află în una dintre situațiile de excludere prevăzute la art. 164, 165 și 167 sau nu îndeplinește criteriile de calificare stabilite de autoritatea contractantă.

#### **Nu se acceptă oferte alternative.**

**Oferta alternativă** este oferta care respectă cerințele minime și eventualele cerințe specifice prevăzute în documentele achiziției, dar care propune o soluție diferită într-o măsură mai mare sau mai mică.

**PROPUNEREA TEHNICĂ – Formularul nr. 6** - se va prezenta astfel încât să se asigure posibilitatea verificării corespondenței propunerii tehnice cu specificațiile tehnice anexate prezentului caiet de sarcini. Aceasta **va cuprinde o descriere detaliată a metodologiei de lucru concepută pentru executarea lucrărilor de construire care fac obiectul contractului de execuție lucrări.**

În cadrul propunerii tehnice **se va preciza explicit**, prin trimiteri la specificațiile tehnice care fac parte integrantă din prezentul caiet de sarcini, dacă lucrările ofertate corespund tuturor cerințelor tehnice din prezentul caiet de sarcini. Se va preciza dacă lucrările ce vor fi executate îndeplinesc cerințele tehnice prevăzute în specificațiile tehnice, **cu trimiteri clare și sugestive** la documentația anexată la care se referă.

De asemenea se vor prezenta listele cu cantitățile de lucrări pe categorii de lucrări, respectiv Formularul F3, anexat specificației tehnice.

**PROPUNEREA FINANCIARĂ** reprezintă actul prin care operatorul economic își manifestă voința de a se angaja din punct de vedere juridic în relația contractuală cu autoritatea contractantă și se va prezenta prin completarea **Formularului de ofertă - Formular nr. 4, 5 și F3,** anexate prezentului caiet de sarcini.

Elementul principal al propunerii financiare va fi detaliat sub formă de centralizator financiar al categoriilor de lucrări și se va anexa la formularul de ofertă (conform modelului de ***deviz general, anexat*** prezentului caiet de sarcini).

La elaborarea ofertei, ofertanții vor ține cont, în mod obligatoriu, de legislația privind protecția mediului și protecția muncii aplicabilă Republicii Moldova și vor preciza că au ținut cont de acestea în oferta lor (se va completa ***Formularul nr. 9 – Declarație privind respectarea reglementărilor obligatorii din domeniul mediului, social, al relațiilor de muncă și privind respectarea legislației de securitate și sănătate în muncă.***

Cerințele prezentului caiet de sarcini sunt considerate minimale. Ofertele care nu vor fi prezentate în condițiile specificate în prezentul caiet de sarcini vor fi considerate **inadmisibile**.

**Notă:** ***În cazul în care datele de contact referitoare la denumirea, adresa, adresa de e-mail, telefonul/faxul ofertantului sunt eronate, autoritatea contractantă nu își asumă nicio responsabilitate pentru comunicarea rezultatelor sau solicitarea de clarificări în timp util.***

**6.6. Criteriul de atribuire: *prețul cel mai scăzut***, în condițiile îndeplinirii în totalitate a solicitărilor beneficiarului, conform prezentului caiet de sarcini și anexelor acestuia.

În situația în care se primesc oferte financiare atât în euro, cât și în lei, evaluarea ofertei exprimată în euro se va face în lei, utilizând cursul BNR publicat pentru data limită stabilită pentru depunerea ofertelor (acesta poate fi vizualizat la adresa: <https://www.bnr.ro>), respectiv **02.06.2026**.

**6.7. Data limită pentru solicitări de clarificări:** 6 zile înainte de data limită de depunere a ofertelor.

**6.8. Termen răspuns la solicitările de clarificări:** 3 zile înainte de data limită de depunere a ofertelor.

Autoritatea contractantă informează fiecare candidat/ofertant cu privire la deciziile luate în ceea ce privește atribuirea/încheierea contractului de achiziție publică inclusiv cu privire la motivele care stau la baza oricărei decizii de a nu atribui un contract, de a relua demersul privind achiziția, cât mai curând posibil, dar nu mai târziu de 10 zile de la emiterea deciziilor respective.

## VII. CERINȚE CONTRACTUALE

Cerințele obligatorii sunt prevăzute în proiectul de contract, anexat prezentului caiet de sarcini (se va completa **Formularul nr. 7 – Declarație privind propunerea de contract și Formularul nr. 9 -Acord de subcontractare - dacă este cazul** ).

**La semnarea contractului, executantul trebuie să prezinte achizitorului următoarele documente:**

- **subcontractele încheiate de Executant cu Subcontractanții declarați în Ofertă (conform Acordului de subcontractare), dacă este cazul.** Pentru evitarea oricărui dubiu, se consideră că aceste subcontracte au primit acordul Achizitorului.

### **După semnarea contractului:**

#### **Garanția de bună execuție:**

Executantul va constitui o Garanție de bună execuție ca instrument de garantare pentru executarea corespunzătoare a contractului. Valoarea Garanției de bună execuție va fi de 10% din prețul contractului fără T.V.A.

Executantul va constitui Garanția de bună execuție în termen de 5 zile lucrătoare de la data semnării Contractului.

Executantul va transmite în original Garanția de bună execuție la sediul achizitorului, prevăzut în contract, în termen de 3 zile de la expirarea termenului de constituire.

Constituirea Garanției de bună execuție se face doar în forma și potrivit condițiilor impuse de către autoritatea contractantă în propunerea de contract. **ALTE MODALITĂȚI DE CONSTITUIRE A GARANȚIEI DE BUNĂ EXECUȚIE NU SUNT ACCEPTATE!**

Garanția de bună execuție va fi valabilă până la îndeplinirea integrală și corespunzătoare a obligațiilor de către ambele părți, respectiv până la admiterea fără obiecțiuni a recepției finale a lucrărilor (a se vedea Cap XVI din propunerea de contract, anexată prezentului Caiet de sarcini).

**Subcontractarea** se poate face doar în condițiile impuse de către autoritatea contractantă în propunerile de contract, anexată prezentului caiet de sarcini (a se vedea pct. 4.1.3 din propunerea de contract).

## IX. AVIZE, ACORDURI, AUTORIZAȚII

În derularea contractului o atenție deosebită se va acorda obținerii tuturor avizelor, acordurilor și autorizațiilor specifice legislației naționale din Republica Moldova, de la toți factorii legal abilitați, după caz.

**Anexe:**

- Proiect contract de execuție lucrări/ reparații;
- Formulare ofertă de la nr. 1 la nr. 9, inclusiv formularul F3;
- Specificația tehnică de execuție nr. A-1382/30.03.2026.

Verificat,  
Șef secție planificare și achiziții

Petru FILIUȚĂ

Întocmit,  
Biroul administrativ și achiziții  
Consilier IA

Mihaela STAN



Oficiul Național pentru Cultul Eroilor

Nr. C.E. \_\_\_\_\_ din \_\_\_\_\_

– București –

**MODEL**  
**CONTRACT DE LUCRĂRI DE REPARAȚII**  
pentru proiectul **Lucrări de intervenție la Cimitirul de onoare românesc**  
**din localitatea Țiganca, raionul Cantemir, Republica Moldova**

încheiat astăzi \_\_\_\_\_

Având ca temei legal: *Legea nr. 57/2013 pentru ratificarea Acordului dintre Guvernul României și Guvernul Republicii Moldova privind regimul juridic al mormintelor de război românești situate pe teritoriul Republicii Moldova; Legea nr. 98/2016 privind achizițiile publice, cu modificările și completările ulterioare; Hotărârea Guvernului nr. 395/2016 pentru aprobarea Normelor metodologice de aplicare a prevederilor referitoare la atribuirea contractului de achiziție publică/acordului-cadru din Legea nr. 98/2016 privind achizițiile publice, cu modificările și completările ulterioare*

S-A ÎNCHEIAT PREZENTUL CONTRACT DE ACHIZIȚIE PUBLICĂ DE EXECUȚIE LUCRĂRI denumit în continuare „Contractul”

Între

**I. PĂRȚILE CONTRACTANTE**

**1. Oficiul Național pentru Cultul Eroilor**, cu sediul în București, str. gl. Candiano Popescu, nr. 6, sectorul 4, telefon: 004 0213351176, fax: 004 0213351185, e-mail: [once@mapn.ro](mailto:once@mapn.ro), cod fiscal nr. 16583598, CONT IBAN: RO50TREZ23A510103550204X deschis la Trezoreria București sector 4, reprezentat legal prin Petruț-Dănuț SĂRGHE-CIOBANU - director și Daniela VASILE - contabil șef, în calitate de **ACHIZITOR**, pe de o parte,

și

**2.** \_\_\_\_\_, cu sediul în \_\_\_\_\_, str. \_\_\_\_\_, nr. \_\_\_\_\_, jud. \_\_\_\_\_, cod poștal \_\_\_\_\_ telefon/fax \_\_\_\_\_, e-mail \_\_\_\_\_, număr de înmatriculare la Registrul Comerțului \_\_\_\_\_, cod fiscal \_\_\_\_\_, cont \_\_\_\_\_ deschis la \_\_\_\_\_, în calitate de **EXECUTANT**, pe de altă parte

au convenit încheierea prezentului Contract, cu respectarea Condițiilor contractuale

**II. DEFINIȚII**

În prezentul Contract, cuvintele și expresiile definite vor avea următoarele semnificații:

**2.1. „Părțile contractante“** - achizitorul și executantul așa cum sunt acestea numite în prezentul contract.

**2.2. „Achizitor“** - beneficiarul Lucrărilor executate în baza Contractului, precum și succesorii legali ai acestuia. Achizitor are același înțeles cu Autoritatea Contractantă/Entitatea Contractantă în înțelesul legislației achizițiilor.

- 2.3. „Executant“** - persoana juridică sau orice asociere de persoane juridice, legal constituită, responsabilă cu realizarea obiectului Contractului.
- 2.4. „Contract“** - acordul de voință cu titlu oneros, asimilat, potrivit legii, actului administrativ, încheiat în scris între unul sau mai mulți operatori economici și una ori mai multe autorități contractante, care are ca obiect execuția de lucrări.
- 2.5. „Standard“** - specificație tehnică adoptată ca standard internațional, standard european sau standard național de către un organism de standardizare recunoscut, pentru aplicare repetată sau continuă, care nu este obligatorie“.
- 2.6. „Specificații tehnice“** - cerințe, prescripții, caracteristici de natură tehnică ce permit fiecărui produs, serviciu sau lucrare să fie descris, în mod obiectiv, într-o manieră corespunzătoare îndeplinirii necesității autorității contractante;
- 2.7. „Forța majoră“** - orice eveniment extern, imprevizibil, absolut invincibil și inevitabil, care împiedică să fie executate obligațiile ce le revin părților, care nu poate fi creat, controlat sau modificat de către una dintre Părți, care nu este urmarea faptei acesteia sau a persoanelor pentru care aceasta este ținută a răspunde, eveniment sau circumstanță pe care Părțile nu ar fi putut să le prevadă înainte, care nu pot fi atribuite vreunei Părți și care, odată apărute, nu au putut fi evitate sau depășite de către Părți, potrivit prezentului contract și sunt constatate de o autoritate competentă.
- 2.8. „Reprezentanții Părților“** - persoanele fizice și/sau juridice desemnate ca atare de către o Parte pentru relația cu cealaltă Parte. Achizitorul are dreptul, în vederea verificării/urmăririi lucrărilor și reprezentării intereselor acestuia, de a încheia contracte de servicii de consultanță/supraveghere/dirigenție de șantier, în condițiile legii.
- 2.9. „Prețul contractului“** - prețul plătit Executantului de către achizitor, în baza contractului, pentru îndeplinirea integrală și corespunzătoare a tuturor obligațiilor asumate prin contract.
- 2.10. „Zi“** - zi calendaristică; „an“ - 365 de zile.
- 2.11. „Penalitate contractuală“** - despăgubirea stabilită în contract ca fiind plătită de către una din părțile contractante către cealaltă parte, în caz de neîndeplinire, îndeplinire necorespunzătoare sau cu întârziere a obligațiilor din contract.
- 2.12. „Data de începere a lucrărilor de intervenție“** - data precizată în Ordinul de începere a lucrărilor de intervenție emis de Achizitor.
- 2.13. „Durata de Execuție“** - durata de realizare a lucrărilor de intervenție, conform Graficului general de realizare a investiției, calculată de la Data de începere a lucrărilor.
- 2.14. „Cost“** - toate cheltuielile făcute (sau care urmează să fie făcute) de către Executant, în legătură cu executarea contractului, conform Ofertei.
- 2.15. „Documentele Executantului“** - calcule, planșe, manuale, modele și alte documente tehnice (dacă există), furnizate de către Executant conform prevederilor Contractului.
- 2.16. „Utilajele și Echipamentele Executantului“** - toate aparatele, mașinile, vehiculele tehnologice, inclusiv dotări și active necorporale și alte asemenea necesare execuției Lucrărilor, dar care nu includ Materialele.
- 2.17. „Țară“** - țara în care este amplasat Șantierul.
- 2.18. „Riscurile Contractului“** - acele evenimente ce pot influența negativ implementarea Contractului.
- 2.19. „Amplasament“** - totalitatea suprafețelor pe care se vor executa lucrările permanente, conform autorizației de construire.
- 2.20. „Șantier“** - perimetrul delimitat conform proiectului de organizare și de execuție a lucrărilor, ce cuprinde amplasamentul și oricare locuri prevăzute în contract ca fiind parte componentă a Șantierului.
- 2.21. „Lucrări“** - toate lucrările de intervenție care urmează să fie realizate de către Executant conform Contractului, precum și orice modificare a acestora în condițiile legislației achizițiilor publice/sectoriale.
- 2.22. „Instrucțiunea Achizitorului“** - documentul scris, semnat, datat și numerotat, elaborat de Achizitor sau de reprezentantul acestuia, dacă este cazul, cu caracter obligatoriu pentru Executant, cu privire la îndeplinirea obligațiilor din contract.
- 2.23. „Perioada de garanție“** - perioadă de timp cuprinsă între data recepției la terminarea lucrărilor și data recepției finale, a cărei durată se stabilește prin contract și în cadrul căreia Executantul are

obligăția înlăturării pe cheltuiala sa a tuturor defectelor apărute datorită nerespectării clauzelor și specificațiilor contractuale, a reglementărilor tehnice aplicabile sau a folosirii de materiale, instalații, subsansamble etc. necorespunzătoare.

**2.24. „Subcontractant“** - orice operator economic care nu este parte a prezentului contract și care execută anumite părți ori elemente ale lucrărilor sau ale construcției ori îndeplinește activități care fac parte din obiectul prezentului contract răspunzând în fața executantului de organizarea și derularea tuturor etapelor necesare în acest scop.

**2.25. „Abandon“** - acțiunea Executantului prin care întrerupe nejustificat Lucrările de execuție sau retrage nejustificat Personalul/Utilajele/Echipamentele și lasă nesupravegheat Amplasamentul/Șantierul.

**2.26. „Teste“** - toate testele care sunt specificate în documentele proiectului obligatorii pentru executarea corectă și conformă a proiectului;

**2.27. „Probe“** - toate încercările și determinările dispuse de Achizitor sau împuterniciții acestuia ori de câte ori este necesar sau dacă există suspiciuni în privința calității materialelor sau a calității lucrărilor executate.

**2.28. „Perioadă de notificare a defectiunilor“** - perioada de timp cuprinsă între momentul identificării defectiunii și momentul transmiterii către Executant a notificării privind defectiunile apărute la lucrări în intervalul de timp cuprins între data recepției la terminarea lucrărilor și recepția finală, la expirarea perioadei de garanție acordată lucrărilor.

**2.29. „Recepție la terminarea lucrărilor“** - data sau perioada de timp, stabilită de comun acord prin prezentul contract, în care Achizitorul va efectua deplasarea la locul de amplasare a obiectivului pentru a constata încheierea lucrărilor și conformitatea executării acestora cu cerințele Caietului de sarcini și anexele la acesta.

**2.30. „Recepție finală“** - data sau perioada de timp, stabilită de comun acord prin prezentul contract, dar nu mai târziu de data la care se împlinesc 5 ani de la încheierea lucrărilor, în care Achizitorul va efectua deplasarea la locul de amplasare a Cimitirului eroilor români pentru a constata gradul de conservare a construcției în perioada de garantare a lucrărilor de către Executant.

### III. OBIECTUL CONTRACTULUI:

**3.1.** Obiectul Contractului îl reprezintă execuția lucrărilor de intervenție la **Cimitirul de onoare românesc din localitatea Țiganca, raionul Cantemir, Republica Moldova.**

### IV. OBLIGAȚIILE PĂRȚILOR:

#### 4.1 OBLIGAȚIILE EXECUTANTULUI:

**4.1.1. Obligațiile Executantului privind constituirea Garanției de Bună Execuție a contractului:**

- să constituie și să furnizeze Achizitorului documentul care atestă constituirea Garanției de Bună Execuție a Contractului, conform prevederilor de la capitolului XVI din prezentul Contract.

#### 4.1.2. Obligațiile executantului privind execuția lucrărilor:

a) să execute lucrările de intervenție la Cimitirul de onoare românesc din localitatea Țiganca, raionul Cantemir, Republica Moldova, conform Specificației tehnice și Caietului de sarcini înregistrat cu nr. .... din ....., ofertei nr. CE-.....din ....., care trebuie respectate în amănunt;

b) să obțină toate aprobările, avizele și acordurile necesare executării prezentului Contract, conform legislației din Republica Moldova și să plătească toate taxele, impozitele și onorariile aferente acestora (toate aceste costuri vor fi suportate integral de executant din prețul Contractului precizat la Capitolul V), după caz;

c) să garanteze că la data recepției lucrarea executată va avea cel puțin caracteristicile tehnice și calitățile solicitate de Achizitor în Specificația tehnică și Caietul de sarcini și declarate de către executant în propunerea tehnică, va corespunde reglementărilor tehnice în vigoare și nu va fi afectată de vicii aparente și/sau ascunse care ar diminua sau ar anula valoarea ori posibilitatea de utilizare, conform condițiilor normale de folosire sau celor specificate în contract;

d) la semnarea prezentului Contract, să prezinte Achizitorului spre aprobare, Graficul de Lucrări necesare execuției lucrărilor de intervenție, în ordinea tehnologică de execuție;

e) Executantul este pe deplin și singur responsabil pentru conformitatea, stabilitatea și siguranța tuturor lucrărilor executate pe șantier, precum și pentru procedeele de execuție utilizate, cu respectarea prevederilor și reglementărilor legale din domeniul construcțiilor. Nicio aprobare, consimțământ sau absență a unor observații ale Achizitorului nu vor exonera Executantul de obligațiile sale; Achizitorul nu va fi responsabil pentru niciun fel de daune-interese sau compensații datorate potrivit legii sau Contractului, ca urmare a unui accident ori prejudiciu adus unui muncitor sau altei persoane;

f) răspunde de buna execuție a lucrărilor contractate, precum și de furnizarea tuturor echipamentelor, instrumentelor, dispozitivelor, utilajelor și resurselor umane necesare în vederea îndeplinirii obligațiilor contractuale;

g) în cazul în care, pe parcursul execuției lucrărilor, survine o eroare în poziția, cotele, dimensiunile sau aliniamentul oricărei părți a lucrărilor, Executantul are obligația să rectifice eroarea constatată, pe cheltuiala sa;

h) să asigure, pe parcursul execuției lucrărilor, al remedierii viciilor ascunse sau deficiențelor constatate în cadrul perioadei de garanție, securitatea persoanelor a căror prezență pe șantier este autorizată;

j) să adune și să îndepărteze de pe șantier dărâmăturile, molozul sau lucrările provizorii de orice fel, care nu mai sunt necesare;

k) să asigure accesul reprezentantului Achizitorului pe șantier și oriunde își desfășoară activitățile legate de îndeplinirea obligațiilor asumate prin Contract, inclusiv pentru verificarea lucrărilor ascunse;

l) să remedieze în 15 zile, pe cheltuiala proprie, orice eventuală neregularitate referitoare la calitatea și/sau cantitatea lucrărilor executate față de Specificația tehnică și Caietul de sarcini, constatată cu ocazia efectuării vizitei reprezentanților Achizitorului în amplasament având ca obiectiv evaluarea stadiului fizic al lucrărilor, precum și cu ocazia recepției parțiale/la terminarea lucrărilor, dacă va fi cazul. În cazul în care termenul de 15 zile va fi insuficient, părțile vor stabili, de comun acord, un termen rezonabil de remediere a deficiențelor, dar care nu poate fi mai mare de 30 de zile;

m) să conserve lucrările executate în ipoteza sistării lucrărilor, oricare ar fi motivul acestui eveniment;

n) să înștiințeze anterior și imediat Achizitorul asupra iminentei depășiri a termenelor convenite, oricare ar fi cauza respectivei întârzieri;

o) răspunde pentru menținerea în bună stare a lucrărilor executate, materialelor, echipamentelor și instalațiilor care urmează să fie puse în operă, de la data primirii ordinului de începere a lucrărilor și până la data semnării Procesului-Verbal de Recepție la Terminarea Lucrărilor și predarea -primirea obiectivului realizat;

p) să despăgubească Achizitorul împotriva tuturor reclamațiilor, acțiunilor în justiție, daunelor - interese, costurilor, taxelor și cheltuielilor, indiferent de natura lor, rezultând din sau în legătură cu nerespectarea obligațiilor prevăzute în Contract, pentru care responsabilitatea revine Executantului;

r) să realizeze instructajul personalului ce urmează să execute lucrări pe viitorul Amplasament, necesar desfășurării în bune condiții a activității sale și să ia toate măsurile impuse de legislația în vigoare din Republica Moldova privind respectarea regulilor referitoare la condițiile și normele de securitate și sănătate în muncă. Executantul este singurul responsabil pentru eventuale daune cauzate de nerespectarea cerințelor de securitate și sănătate în muncă, în conformitate cu legislația în vigoare;

s) să respecte legile țării în care se realizează lucrările;

ș) să efectueze convocarea factorilor care trebuie să participe la verificarea lucrărilor ajunse în faze determinante ale Execuției/Recepției la Terminarea Lucrărilor și să asigure condiții corespunzătoare efectuării acestora, în scopul obținerii acordului de continuare a lucrărilor, cu cel puțin 10 zile înainte de data/perioada propusă pentru activitățile respective. Părțile vor conveni de comun acord data/perioada de efectuare a activităților respective.

#### **4.1.3. Obligațiile Executantului privind subcontractarea și cesionarea:**

a) în derularea Contractului, subcontractarea lucrărilor de intervenție la Cimitirul de onoare românesc din localitatea Țiganca, raionul Cantemir, Republica Moldova se poate face, la cererea

Executantului, în limita a 49% din valoarea totală a acestora; subcontractarea unei părți din obiectul Contractului nu va schimba prețul;

**b)** un subcontract va fi valid doar dacă are forma unui acord scris prin care Executantul încredințează unui terț executarea unei părți din Contract. Simpla închiriere a unui utilaj, furnizarea de manoperă sau contractele de furnizare de bunuri nu sunt considerate sau interpretate drept "subcontracte" pentru scopul prezentului Contract. Subcontractele vor fi în concordanță cu acest Contract. Subcontractele se vor constitui în anexe la Contract.

**c)** niciun Subcontractant nu se va afla în situațiile de excludere aferente atribuirii Contractului. Fiecare Subcontractant va avea capacitatea tehnică și profesională necesară pentru executarea părții din Contract care îi este încredințată.

**d)** la semnarea Contractului, Executantul va prezenta Achizitorului subcontractele încheiate de Executant cu Subcontractanții declarați în Ofertă. Pentru evitarea oricărui dubiu, se consideră că aceste subcontracte au primit acordul Achizitorului.

**e)** pentru numirea unui Subcontractant propus după semnarea Contractului (inclusiv pentru înlocuirea oricărui Subcontractant), Executantul va solicita acordul Achizitorului de a încheia un subcontract. Solicitarea va indica partea Contractului care va fi subcontractată, valoarea subcontractului, identitatea Subcontractantului și a reprezentantului său legal, certificatele și alte documente necesare pentru verificarea inexistenței unor situații de excludere în conformitate cu prevederile aferente atribuirii Contractului și a resurselor/ capabilităților corespunzătoare părții sale de implicare propusă în Contract, precum și o declarație pe propria răspundere a Subcontractantului propus prin care își asumă respectarea prevederilor Contractului și a Ofertei tehnice aferente părții sale de implicare propuse în Contract. În cazul înlocuirii oricărui Subcontractant, solicitarea Executantului va conține justificări rezonabile privind înlocuirea.

**f)** în termen de 3 zile de la primirea acestei solicitări, Achizitorul va notifica decizia sa Executantului, cu indicarea motivelor în cazul unui refuz. Dacă Achizitorul nu își notifică decizia în termenul mai sus indicat, solicitarea este considerată aprobată la expirarea termenului. În termen de 3 zile de la aprobarea oricărui nou Subcontractant, Executantul va transmite Achizitorului un exemplar semnat al subcontractului aferent, care se va constitui anexă la Contract. Subcontractantul nu va începe executarea părții sale din Contract înainte de transmiterea subcontractului către Achizitor.

**g)** înlocuirea unui Subcontractant care a fost declarat în Ofertă se va face în condițiile prevăzute în prezenta subclauză, cu condiția să nu reprezinte o modificare substanțială în sensul Legii în domeniul achizițiilor publice.

**h)** în cazul în care un Subcontractant reziliază un subcontract sau renunță în alt fel la subcontract, Executantul va notifica Achizitorul în termen de 5 zile și va indica în ce mod intenționează să continue executarea părții respective din Contract.

**i)** executantul va fi responsabil de acțiunile, abaterile și neglijența Subcontractanților săi, inclusiv ale subcontractanților acestora de orice nivel, ale agenților sau angajaților lor, ca și cum ar fi acțiunile, abaterile sau neglijența Executantului, ale agenților sau angajaților săi. Aprobarea de către Achizitor a subcontractării unei părți din Contract sau a Subcontractantului pentru executarea oricărei părți a Contractului nu-l va exonera pe Executant de nicio obligație care îi revine potrivit prevederilor Contractului.

**j)** în cazul în care Executantul încheie un subcontract fără acordul Achizitorului, acesta poate aplica sancțiunea pentru încălcarea Contractului prevăzută la clauzele 18.1. lit. e).

**k)** dacă un Subcontractant nu își îndeplinește obligațiile sale sau le îndeplinește în mod defectuos, Achizitorul poate solicita Executantului să-l înlăture pe Subcontractant de pe Șantier și să asigure un Subcontractant cu calificări și experiență adecvate ca înlocuitor sau să reia personal executarea părții relevante a Contractului.

## **4.2. OBLIGAȚIILE ACHIZITORULUI:**

**4.2.1.** Să emită Ordinul de începere a lucrărilor de intervenție la Cimitirul de onoare românesc din localitatea Țiganca, raionul Cantemir, Republica Moldova în termen de 5 zile de la primirea în original a documentului/documentelor care atestă constituirea garanției de bună execuție a contractului;

**4.2.2.** În prezența Executantului și/sau a reprezentanților de specialitate, legal desemnați de aceștia, să recepționeze lucrările de intervenție la Cimitirul de onoare românesc din localitatea

Țiganca, raionul Cantemir, Republica Moldova, conform punctului 8.1., și să plătească contravaloarea acestora, în acord cu factura fiscală, devizul cheltuielilor și lucrărilor executate, conform prevederilor capitolului V. Recepția va fi efectuată la locul de amplasare a necropolei de război. În cazul în care sunt constatate deficiențe la efectuarea Recepției la Terminarea Lucrărilor, Achizitorul va efectua plata după ce Executantul va comunica despre remedierea acestora și va fi efectuată o altă Recepție la Terminarea Lucrărilor;

**4.2.3.** Să ia în primire de la Executant lucrarea finalizată, la data recepției la terminarea lucrărilor, în vederea predării în administrare către autoritățile în drept;

**4.2.4.** În prezența Executantului și/sau a reprezentanților de specialitate, legal desemnați de aceștia, să efectueze Recepția Finală, la 5 ani de la terminarea lucrărilor, la o dată stabilită de comun acord de părți. Recepția va fi efectuată la locul de amplasare a necropolei de război.

### **4.3. OBLIGAȚII COMUNE**

**4.3.1.** Dacă una dintre părți descoperă o eroare sau o deficiență de natură tehnică într-un document care a fost elaborat pentru a fi folosit la execuția lucrărilor, partea în cauză are obligația de a notifica cu promptitudine celeilalte părți cu privire la acea eroare sau deficiență.

## **V. PREȚUL CONTRACTULUI ȘI PLATA**

**5.1.** Prețul total convenit pentru îndeplinirea Contractului de lucrări de intervenție la Cimitirul de onoare românesc din localitatea Țiganca, raionul Cantemir, Republica Moldova, plătit Executantului de către Achizitor, este de maxim ..... **LEI/EURO fără TVA**, la care se adaugă cota legală de TVA conform legii în cuantum de .....**LEI/ EURO**, prețul total cu TVA fiind astfel de ..... **LEI/EURO** (în cazul în care executantul este neplătitor de TVA, prețurile de executare a contractului vor fi fără TVA, prevederile privind TVA urmand a fi eliminate din varianta de Contract ce va fi semnată).

**5.2. Plata** se efectuează, astfel:

**5.2.1.** Plata execuției lucrărilor de intervenție la Cimitirul de onoare românesc din localitatea Țiganca, raionul Cantemir, Republica Moldova se efectuează de către Achizitor prin virament bancar, moneda stabilită lei/EURO, în termen de 30 (treizeci) de zile de la data primirii, în original, a facturii fiscale, însoțite de procesul verbal de recepție la terminarea lucrărilor, a devizului final de cheltuieli și lucrări, a documentelor de calitate pentru lucrările puse în operă, precum și a fotografiilor relevante pentru fiecare fază a lucrărilor (după remedierea deficiențelor – dacă este cazul).

**5.2.2.** Plata prețului convenit pentru îndeplinirea Contractului este condiționată de remiterea de către Executant către Achizitor a tuturor documentelor de plată în original, enumerate la punctul 5.2.1.

**5.2.3.** Plata prețului convenit pentru îndeplinirea Contractului, se va face în LEI/EURO din contul Achizitorului nr. ...., deschis la ....., în contul Executantului nr. ...., deschis la ....., în condițiile și la termenele prevăzute la punctul 5.2.1. din prezentul Contract.

**5.2.4.** Fiecare parte suportă pe cheltuiala proprie toate comisioanele și spezele bancare aplicabile de banca proprie pentru sumele transferate.

**5.2.5.** Se vor plăti penalități de întârziere de către Executant, către Achizitor, dacă întârzie cu executarea lucrărilor, conform celor prevăzute la Cap. XII.

**5.2.6.** Prețul de la punctul 5.1. include, după caz, toate costurile directe și indirecte legate de derularea legală a contractului, precum: taxe, avize, autorizații, onorarii etc.

## **VI. DURATA CONTRACTULUI**

**6.1.** Contractul intră în vigoare la data semnării lui de către ultima parte și este valabil până la îndeplinirea integrală și corespunzătoare a obligațiilor de către ambele părți, iar Contractul operează valabil între părți, potrivit legii, ofertei și a caietului de sarcini, de la data intrării sale în vigoare și până la epuizarea convențională sau legală a oricărui efect pe care îl produce.

**6.2.** Durata de execuție a prezentului contract este de **3 luni (90 de zile)**, termen care curge de la data de începere a lucrărilor de intervenție.

## VII. DURATA DE EXECUȚIE

**7.1.** Executantul va începe execuția lucrărilor de intervenție de la *Data de începere a lucrărilor*, va acționa cu promptitudine și fără întârziere și va termina Lucrările în timpul afectat *Duratei de Execuție*, respectiv în **3 luni (90 de zile)**.

**7.2.** Emiterea Ordinului privind începerea lucrărilor de intervenție este condiționată de constituirea Garanției de Buna Execuție a Contractului;

**7.3.** Executarea Lucrărilor de execuție se va face în succesiunea și termenele stabilite prin Graficul general de realizare a investiției alcătuit în ordinea tehnologică de execuție, Anexă la Contract, parte integrantă a acestuia;

**7.4.** Verificarea îndeplinirii obligațiilor contractuale de către Executant, sub aspectul încadrării în termenele de execuție, se va face prin raportarea stadiului de fapt a Lucrărilor la conținutul Graficului general de realizare a investiției;

**7.5.** În cazul în care Achizitorul constată pe parcurs că desfășurarea Lucrărilor nu concordă cu Graficul general de realizare a investiției din motive neimputabile Executantului, la cererea Achizitorului, Executantul va prezenta un grafic revizuit, în vederea terminării Lucrărilor așa cum sunt prevăzute în Contract. Graficul revizuit nu îl va scuti pe Executant de nici una dintre îndatoririle asumate prin Contract sau de aplicarea penalităților.

**7.6.** Executantul are dreptul la prelungirea Duratei de Execuție în condițiile Capitolului XI din prezentele condiții contractuale.

## VIII. RECEPȚIA LUCRĂRILOR DE INTERVENȚIE

### 8.1. Recepția lucrărilor de intervenție

**8.1.1.** Totalitatea lucrărilor prevăzute a fi finalizate în termenul stabilit prin Graficul de îndeplinire a contractului, trebuie finalizate în termenul convenit de părți, termen care curge împotriva Executantului de la data precizată în Ordinul de începere a lucrărilor;

**8.1.2.** Executantul are obligația de a notifica în scris Achizitorul cu privire la îndeplinirea condițiilor de recepție, solicitând acestuia convocarea comisiei de recepție;

**8.1.3.** Recepția lucrărilor de intervenție se va face de către Achizitor, în prezența reprezentanților părților, la locul de amplasare a lucrărilor astfel:

a) Recepție la Terminarea Lucrărilor de intervenție la Cimitirul de onoare românesc din localitatea Țiganca, raionul Cantemir, Republica Moldova, executate conform Specificației tehnice, Caietului de sarcini și Devizului final al lucrărilor executate, întocmit de Executant, la o dată stabilită de comun acord, încheindu-se Proces Verbal de Recepție la Terminarea Lucrărilor; în cazul constatării de defecte sau neconformități față de Specificația Tehnică și Caietul de Sarcini, standarde și reglementări tehnice în vigoare, acestea vor fi consemnate într-un proces verbal și notificate Executantului urmând ca Recepția la Terminarea Lucrărilor să fie efectuată din nou după remedierea deficiențelor, la o dată/periodă stabilită de comun acord de către părți, în termen de 15 zile;

b) Recepție Finală după expirarea perioadei de 5 ani de garantare a lucrărilor de către Executant, încheindu-se un proces verbal de recepție finală.

## IX. CALITATEA LUCRĂRILOR

**9.1.** Executantul răspunde și garantează, timp de 5 ani, calitatea lucrărilor executate, perioadă în care se obligă să remedieze, pe cheltuiala sa, toate defectele apărute, cu excepția celor rezultate din culpa Achizitorului. Efectuarea remedierilor în perioada de garanție se poate face numai cu înștiințarea Achizitorului sau la solicitarea acestuia.

**9.2.** Executantul răspunde de obținerea tuturor autorizațiilor suficiente și necesare înainte de începerea lucrărilor de remediere. Termenul de remediere a deficiențelor pe perioada de garanție a lucrărilor este de 60 zile de la data înștiințării Executantului de către Achizitor.

**9.3.** În cazul în care termenul nu poate fi respectat din motive obiective, părțile pot conveni de comun acord un alt termen de remediere.

**9.4.** În cazul în care pe perioada de valabilitate a garanției (5 ani) Executantul nu își îndeplinește obligațiile de remediere a deficiențelor apărute, Achizitorul este îndreptățit să execute instrumentul de Garanție de Bună Execuție.

## X. DREPTUL DE ASISTENȚĂ ȘI VERIFICARE

**10.1.** Achizitorul are dreptul să asiste și să verifice, prin reprezentanți legali sau împuterniciți, modul de execuție a lucrărilor, respectarea cerințelor tehnice și de calitate prevăzute de Specificația tehnică, Caietul de sarcini și de prevederile prezentului Contract, la locul de executare a lucrărilor, iar Executantul este obligat să repare ori să înlocuiască lucrările și materialele care nu corespund Specificației tehnice și caietului de sarcini, pe cheltuiala sa. Executantul va acorda asistență reprezentantului/reprezentanților Achizitorului în vederea efectuării verificărilor necesare.

## **XI. MODIFICAREA CONTRACTULUI**

Modificările și completările la prezentul Contract se fac numai în formă scrisă prin acte adiționale și cu acordul expres și explicit al ambelor părți.

## **XII. ÎNTÂRZIAREA EXECUȚIEI LUCRĂRILOR**

**12.1.** Toate lucrările contractate vor fi finalizate de Executant și recepționate de Achizitor în cadrul termenului convenit de părți potrivit capitolelor VI și VII, sub sancțiunea aplicării unor penalități de întârziere în cuantum de 0,1 %/zi din valoarea execuției lucrărilor de intervenție, în situația epuizării duratei de execuție pentru fiecare zi de întârziere, de la data scadenței obligației Executantului și până la data îndeplinirii efective a obligației de finalizare a lucrărilor contractate.

**12.2.** Executantul este de drept în întârziere începând cu ziua următoare scadenței, fără punere formală în întârziere sau efectuarea vreunei alte formalități.

**12.3.** Plata sumelor datorate de către Achizitor se efectuează după achitarea de către Executant a sumelor datorate.

**12.4.** Lucrările trebuie să se deruleze conform Graficului general de realizare a investiției.

**12.5.** Întârzierea lucrărilor va fi acceptată în următoarele cazuri:

a) Executantul notifică de îndată Achizitorul cu privire la înregistrarea unor condiții climaterice extrem de nefavorabile, precum și temperaturi care, potrivit normelor, normativelor și agrementelor tehnice, nu permit punerea în execuție a unor materiale sau procedee tehnice;

b) în cazul în care Achizitorul nu beneficiază de finanțare din motive neimputabile lui; Achizitorul va aduce la cunoștința Executantului această situație în termen de 5 zile lucrătoare de la data la care a luat cunoștință despre aceasta;

c) intervenția unei situații ce poate determina imposibilitatea temporară a Executantului de executare a obligațiilor contractuale, cu obligația Executantului de informare promptă, a Achizitorului. Lipsa informării și aprobării Achizitorului face inopozabilă acestuia dispoziția sau decizia Executantului de sistare temporară, integrală sau parțială, a lucrărilor cu consecința exercitării de către Achizitor a dreptului de a refuza prelungirea duratei de execuție a lucrărilor contractate.

## **XIII. FORȚA MAJORĂ**

**13.1.** Dacă o Parte este sau va fi împiedicată prin Forța Majoră să își îndeplinească oricare din obligațiile sale, Partea afectată va notifica cealaltă Parte în termen de 3 zile de la data constatării intervenției acestor împrejurări și va lua toate măsurile care se impun în vederea înlăturării sau limitării consecințelor sau prejudiciilor produse celeilalte parti;

**13.2.** Forța majoră exonerează părțile contractante de îndeplinirea obligațiilor contractuale asumate, pe toată perioada în care acționează, sub rezerva constatarii ei potrivit legii.

**13.3.** Forța majoră nu aduce atingere drepturilor și obligațiilor părților pentru lucrările executate anterior intervenției împrejurărilor ce justifică suspendarea executării contractului.

**13.4.** Dacă această situație continuă timp de 45 de zile, oricare dintre Părți va putea să transmită o notificare de reziliere a Contractului care va produce efecte în termen de 5 zile de la data primirii notificării. După rezilierea Contractului, Executantul va fi îndreptățit la plata sumei rămase neachitate din valoarea Lucrărilor executate.

## **XIV. SOLUȚIONAREA LITIGIILOR**

**14.1.** Achizitorul și Executantul vor face eforturile necesare pentru a rezolva pe cale amiabilă orice neînțelegere sau litigiu care se poate ivi între ei, în cadrul sau în legătură cu îndeplinirea Contractului.

**14.2.** În ipoteza în care părțile nu reușesc o soluționare amiabilă în termen de 30 zile, fiecare dintre acestea poate solicita ca litigiul să se soluționeze de către instanțele judecătorești competente.

## **XV. CONFLICT DE INTERESE**

**15.1.** Executantul va lua toate măsurile necesare pentru a preveni sau a pune capăt oricărei situații ce poate compromite executarea în mod corect și obiectiv a Contractului. Acest conflict de interese poate fi generat, în mod direct sau indirect, de un interes financiar, economic sau de un alt interes personal împărtășit între persoanele cu funcții de decizie în cadrul Executantului (inclusiv al tuturor membrilor din asocieri), pe de o parte, și persoanele cu funcții de decizie în cadrul Achizitorului, pe de altă parte. Orice conflict de interese ce poate apărea în timpul executării Contractului se va notifica Achizitorului fără întârziere. În cazul unui astfel de conflict, Achizitorul va lua imediat toate măsurile necesare pentru a-l preveni și soluționa.

**15.2.** Achizitorul își rezervă dreptul de a verifica dacă aceste măsuri sunt corespunzătoare și poate solicita măsuri suplimentare, după caz. Executantul se va asigura că personalul său cu funcții de decizie nu este pus într-o situație ce poate genera un conflict de interese. Fără a afecta obligația ce îi revine prin contract, Achizitorul va dispune către Executant înlocuirea imediată și gratuită pentru Executant a oricărei persoane cu funcție de decizie din personalul său expus unei astfel de situații.

**15.3.** Executantul se va abține de la orice contact ce poate influența independența sa sau a personalului său și compromite executarea în mod corect și obiectiv a contractului.

## **XVI. GARANȚIA DE BUNĂ EXECUȚIE**

**16.1.** Executantul va constitui o Garanție de Bună Execuție ca instrument de garantare pentru executarea corespunzătoare a Contractului, în valoarea stipulată la punctul 5.1 din Contract. Valoarea Garanției de Bună Execuție va fi de 10% din Prețul Contractului fără T.V.A.

Executantul va constitui Garanția de Bună Execuție în termen de 5 zile lucrătoare de la data semnării Contractului.

Executantul va transmite în original Garanția de Bună Execuție la sediul Achizitorului prevăzut în Contract, în termen de 3 zile de la expirarea termenului de constituire.

Garanția de Bună Execuție se va constitui prin una dintre următoarele modalități:

a) *virament bancar/în cont de Trezorerie;*

b) printr-un instrument de garantare emis în condițiile legii de o societate bancară *din România sau din alt stat;*

c) printr-un instrument de garantare emis de o societate de asigurări, care devine anexă la Contract. În acest caz, Garanția de Bună Execuție va fi emisă de o societate bancară sau de o societate de asigurări, autorizată să emită asemenea garanții.

Garanția de Bună Execuție va fi irevocabilă și va prevedea că plata Garanției de Bună Execuție se va executa necondiționat, respectiv la prima cerere a Achizitorului, pe baza declarației acestuia cu privire la culpa Executantului. Garanția de Bună Execuție a unei asocieri sau a unui consorțiu va fi emisă în numele asocierii sau consorțiului.

**16.2.** Executantul se va asigura că Garanția de Bună Execuție este valabilă și în vigoare, până la aprobarea Recepției Finale.

În cazul în care Garanția de Bună Execuție se constituie potrivit punctului 16.1, dacă termenii Garanției de Bună Execuție specifică data de expirare a acesteia, iar Executantul nu este îndreptățit să obțină aprobarea Recepției Finale cu 30 de zile înainte de data de expirare a Garanției, Executantul va prelungi valabilitatea Garanției de Bună Execuție până când Lucrările vor fi terminate și toate defectiunile remediate. Dacă societatea emitentă a Garanției de Bună Execuție pierde autorizarea să emită asemenea garanții se va considera că Garanția de Bună Execuție își pierde valabilitatea și Executantul va avea obligația de a constitui o nouă Garanție de Bună Execuție în conformitate cu prevederile prezentei clauze.

**16.3.** În cazul în care Garanția de Bună Execuție se constituie potrivit punctului 16.1, anterior emiterii unei pretenții asupra Garanției de Bună Execuție, Achizitorul va notifica pretenția atât Executantului, cât și emitentului instrumentului de garantare, precizând obligațiile care nu au fost respectate, precum și modul de calcul al sumei pretinse.

Achizitorul nu va formula nicio pretenție asupra Garanției de Bună Execuție, cu excepția următoarelor cazuri și în limita sumelor la care Achizitorul este îndreptățit potrivit prevederilor Contractului:

a) Executantul nu reușește să prelungească valabilitatea Garanției de Bună Execuție, așa cum este descris la punctul 16.2, situație în care Achizitorul poate solicita întreaga valoare a Garanției de Bună Execuție;

b) Executantul nu plătește Achizitorului, în termen de 30 de zile, o sumă datorată, convenită de către Executant;

c) Executantul nu reușește să remedieze o nerespectare a obligațiilor sale în termen de 30 de zile de la primirea notificării Achizitorului privind nerespectarea obligației respective;

d) Achizitorul reziliază Contractul pentru încălcarea de către Executant a prezentului Contract.

**16.4.** De fiecare dată când Prețul Contractului este modificat, Executantul va ajusta valoarea Garanției de Bună Execuție, în aceeași proporție, în termen de 15 zile de la modificare.

De fiecare dată când Garanția de Bună Execuție este executată ca urmare a unei cereri a Achizitorului, potrivit prevederilor literelor (b) sau (c) de la punctul 16.3, Executantul va reîntregi valoarea Garanției de Bună Execuție în termen de 15 zile de la executarea sumelor cerute de către Achizitor.

**16.5.** Achizitorul va elibera/restitui Executantului Garanția de Bună Execuție după cum urmează:

a) valoarea procentuală din valoarea Garanției de Bună Execuție stabilită în Contract (70% dacă nicio valoare procentuală nu este stabilită în Contract) în termen de 14 zile de la data aprobării Recepției la Terminarea Lucrărilor, dacă Achizitorul nu a formulat până la acea dată cereri asupra Garanției de Bună Execuție;

b) restul valorii Garanției de Bună Execuție la aprobarea Recepției Finale, cu excepția sumelor cerute de către Achizitor până la acea dată și care nu au fost reîntregite de către Executant.

**16.6.** În cazul în care Garanția de Bună Execuție se constituie potrivit punctului 16.1, pe durata executării Contractului, dacă societatea care a emis Garanția de Bună Execuție nu își poate respecta angajamentele, Garanția de Bună Execuție nu va mai fi validă. Achizitorul va notifica Executantul pentru a elibera o nouă garanție conform aceluiași termen ca cei ai anterioarei garanții; în cazul în care Executantul nu transmite o nouă Garanție de Bună Execuție în termen de 15 zile de la data notificării, Achizitorul poate rezilia Contractul.

## **XVII. NEÎNDEPLINIREA OBLIGAȚIILOR**

### **17.1. Neîndeplinirea obligațiilor de către executant**

**17.1.1.** Dacă executantul abandonează lucrările, refuză sau nu reușește să respecte instrucțiunile Achizitorului sau să ducă la îndeplinire obligațiile asumate, Achizitorul va emite o notificare, cu referire la aceasta, prin care să specifice obligațiile neîndeplinite, acordând un termen de 10 zile pentru executarea obligației, fără a elimina dreptul Achizitorului de a percepe penalități de întârziere în conformitate cu prevederile prezentului capitol. Dacă Executantul nu se conformează, Achizitorul consideră Contractul reziliat de plin drept, fără nicio altă formalitate sau intervenția vreunei instanțe, Executantul urmând să plătească penalități și daune interese în cuantum egal cu valoarea neexecutată a contractului.

**17.1.2.** După reziliere, Executantul trebuie să predea amplasamentul în termen de 5 zile de la primirea notificării de reziliere și să părăsească șantierul;

**17.1.3.** În situația rezilierii Contractului ca urmare a neîndeplinirii prevederilor acestuia, Executantul datorează Achizitorului daune-interese în cuantum egal cu valoarea Garanției de Bună Execuție, pe care Achizitorul o reține. În situația în care valoarea prejudiciului suferit de Achizitor este mai mare decât cuantumul Garanției de Bună Execuție, Achizitorul solicită iar executantul este obligat să plătească diferența în termen de 30 zile de la primirea notificării Achizitorului. În orice situație, Achizitorul păstrează dreptul recuperării prejudiciului produs de Executant, în fața instanțelor judecătorești competente.

### **17.2. Neîndeplinirea obligațiilor de către achizitor**

În cazul în care Achizitorul, din vina sa exclusivă, nu își onorează obligația de plată a facturilor în termenul prevăzut la capitolul V, în termen de 30 de zile de la expirarea perioadei convenite,

Executantul are dreptul de a solicita plata unor penalități în cuantum de 0,1% din prețul lucrărilor de intervenție, fără T.V.A., pentru fiecare zi de întârziere.

## **XVIII CLAUZE SPECIFICE DE ÎNCETARE A CONTRACTULUI**

**18.1.** Contractul încetează de drept în momentul realizării obiectului pentru care a fost constituit.

Achizitorul poate rezilia Contractul cu efecte depline (de jure) după acordarea unui preaviz de 15 (cincisprezece) zile Executantului, fără necesitatea unei alte formalități și fără intervenția vreunei autorități sau O instanțe de judecată, în oricare dintre situațiile următoare, dar nelimitându-se la acestea:

a) Executantul nu execută Contractul în conformitate cu obligațiile asumate (incluzând, fără a se limita la acestea, executarea necorespunzătoare, executarea cu întârziere, executarea parțială/incompletă etc);

b) Executantul refuză sau omite să aducă la îndeplinire cerințele emise de către Achizitor ori refuză să răspundă solicitărilor acestuia;

c) Executantul cesionează obligațiile rezultate din Contract ori subcontractează cu nerespectarea prevederilor prezentului Contract;

d) Executantul și/sau Reprezentanții săi legali au fost condamnați pentru o infracțiune în legătură cu exercitarea profesiei printr-o Hotărâre Judecătorească definitivă;

e) Executantul se află în culpă profesională gravă ce poate fi dovedită și justificată prin orice mijloc de probă de către Achizitor;

f) Împotriva Executantului și/sau Reprezentanților săi legali a fost pronunțată o Hotărâre având autoritate de lucru judecat cu privire la fraudă, corupție, implicarea într-o organizație criminală sau orice altă activitate ilegală în dauna intereselor naționale sau intereselor financiare ale Uniunii Europene;

g) Executantul nu furnizează garanțiile sau asigurările solicitate prin prezentul Contract, sau persoana care furnizează Garanția sau asigurarea nu este în măsură să își îndeplinească angajamentele;

h) Executantul și/sau reprezentanții acestuia dau sau se oferă să dea (direct sau indirect) unei persoane orice fel de mită, dar, favor, comision sau alte lucruri de valoare ca stimulent sau recompensă pentru:

- a acționa sau a înceta să acționeze în legătură cu Contractul;

- a favoriza sau nu, a defavoriza sau nu, oricare persoană care are legătură cu Contractul;

- sau dacă oricare din membrii personalului Executantului, agenți sau Subcontractanți dau sau se oferă să dea (direct sau indirect), unei persoane, stimulente sau recompense, în modul descris în acest paragraf.

i) În cadrul unei alte proceduri de achiziție sau procedură de acordare a unei finanțări din bugetul Achizitorului, Executantul a fost declarat culpabil de încălcarea a Contractului ca rezultat al neexecutării obligațiilor Contractuale;

j) Pentru nerespectarea obligațiilor privind conflictul de interese;

k) în oricare dintre situațiile pentru care în mod expres este prevăzut în Contract dreptul Achizitorului de a solicita rezilierea.

l) Apariția oricărei alte incapacități legale care să împiedice executarea Contractului, inclusiv întreruperea finanțării din motive neimputabile Achizitorului.

## **XIX. DOCUMENTELE CONTRACTULUI:**

**19.1.** Documentele contractului sunt:

a) Caietul de sarcini nr. .... și anexele la acesta;

b) Oferta Executantului ..... și anexele la aceasta, .....

c) Document/e de constituire a garanției de bună execuție a contractului;

d) Graficul de lucrări

e) Ordin de începere a lucrărilor;

f) Facturi fiscale;

g) Devizul final al lucrărilor executate;

h) Proces verbal de recepție la terminarea lucrărilor;

- i) Procesul verbal de recepție finală;
- j) Avize/acorduri obținute de Executant pentru execuția lucrărilor de intervenție la Cimitirul de onoare românesc din localitatea Țiganca, raionul Cantemir, Republica Moldova, după caz.

## **XX LIMBA CARE GUVERNEAZĂ CONTRACTUL**

Limba care guvernează contractul este limba română.

## **XXI. COMUNICĂRI**

**21.1.** Orice comunicare între părți, referitoare la îndeplinirea prezentului Contract, va fi făcută în scris, prin e-mail, fax, adresă expediată prin servicii poștale, în limba română.

**21.2.** Orice document scris va fi înregistrat atât în momentul transmiterii cât și în momentul primirii.

**21.3.** Dacă expeditorul solicită confirmare de primire, va include această solicitare în comunicare. Expeditorul va cere confirmare de primire de fiecare dată când există un termen-limită pentru primirea comunicării. În orice caz, expeditorul va lua toate măsurile necesare pentru a asigura primirea la termen a comunicării.

## **XXII. LEGEA APLICABILĂ CONTRACTULUI**

Contractul va fi interpretat conform legilor din România.

În conținutul Contractului, orice trimitere la un capitol/punct se referă la capitolele/punctele din prezentul Contract.

Prezentul Contract a fost redactat în 2 exemplare, câte un exemplar pentru fiecare parte, cu valoare de original.

**Oficiul Național pentru Cultul Eroilor**

.....

DIRECTOR

ADMINISTRATOR

Dănuț-Petruț SÂRGHE-CIOBANU

.....

CONTABIL ȘEF

Daniela VASILE

CONSILIER JURIDIC

Mirabela TABARCIA

RESPONSABIL PROIECT

Nicoleta GHEORGHE

Numele Ofertantului (individual sau asociere de operatori economici): *[introduceți întregul nume]*

Numele membrului asocierii: *[introduceți întregul nume]*

Numele subcontractantului: *[introduceți întregul nume]*

Numele terțului susținător: *[introduceți întregul nume]*

**DECLARAȚIE  
PRIVIND EVITAREA CONFLICTULUI DE INTERESE  
(art. 59 și 60 din Legea 98/2016)**

1. Subsemnatul/a....., în calitate de .....(oferant/candidat/ofertant asociat/subcontractant) la....., în temeiul art. 59 din Legea nr.98/2016 privind atribuirea contractelor de achiziție publică, declar pe proprie răspundere, sub sancțiunea falsului în declarații, următoarele:

- a) nu dețin părți sociale, părți de interes, acțiuni din capitalul subscris, ori a persoanelor care fac parte din consiliul de administrație/organul de conducere sau de supervizare al Oficiului Național pentru Cultul Eroilor;
- b) nu sunt soț/soție, rudă sau afin, până la gradul al doilea inclusiv, cu persoane care fac parte din consiliul de administrație/organul de conducere sau de supervizare al Oficiului Național pentru Cultul Eroilor;
- c) nu am, direct ori indirect, un interes personal, financiar, economic sau de altă natură, nu mă aflu într-o altă situație de natură să afecteze independența și imparțialitatea autorității contractante pe parcursul procesului de evaluare;
- d) nu am drept membri în cadrul consiliului de administrație/organul de conducere sau de supervizare și/sau nu am acționari ori asociați semnificativi persoane care sunt soț/soție, rudă sau afin până la gradul al doilea inclusiv ori care se află în relații comerciale cu persoane cu funcții de decizie în cadrul Oficiului Național pentru Cultul Eroilor, implicate în procedura de atribuire;
- e) nu am nominalizat printre principalele persoane desemnate pentru executarea contractului persoane care sunt soț/soție, rudă sau afin până la gradul al doilea inclusiv ori care se află în relații comerciale cu persoane cu funcții de decizie în cadrul Oficiului Național pentru Cultul Eroilor, implicate în procedura de atribuire.

2. Subsemnatul/a..... declar că voi informa imediat autoritatea contractantă dacă vor interveni modificări în prezenta declarație la orice punct pe parcursul derulării procedurii de atribuire a contractului de achiziție publică sau, în cazul în care vom fi desemnați câștigători, pe parcursul derulării contractului de achiziție publică.

3. De asemenea, declar că informațiile furnizate sunt complete și corecte în fiecare detaliu și înțeleg că autoritatea contractantă are dreptul de a solicita, în scopul verificării și confirmării declarațiilor, situațiilor și documentelor care însoțesc oferta, orice informații suplimentare.

4. Subsemnatul/a autorizez prin prezenta orice instituție, societate comercială, bancă, alte persoane juridice să furnizeze informații reprezentanților autorizați ai Oficiului Național pentru Cultul Eroilor, cu privire la orice aspect tehnic și financiar în legătură cu activitatea noastră.

Data completării .....

Operator economic,

\_\_\_\_\_  
(semnatura autorizată)

***! Se va completa de către ofertant/candidat/ofertant asociat/subcontractant și terțul susținător, dacă este cazul.***

Numele Ofertantului (individual sau asociere de operatori economici): *[introduceți întregul nume]*

Numele membrului asocierii: *[introduceți întregul nume]*

Numele subcontractantului: *[introduceți întregul nume]*

Numele terțului susținător: *[introduceți întregul nume]*

### DECLARAȚIE PRIVIND NEÎNCADRAREA ÎN ART. 164 DIN LEGEA 98/2016

Subsemnatul \_\_\_\_\_, reprezentant împuternicit al \_\_\_\_\_, (*denumirea/numele și sediul/adresa operatorului economic*) în calitate de \_\_\_\_\_ (*candidat/ofertant/ofertant asociat/terț susținător al candidatului/ofertantului* \_\_\_\_\_) declar pe propria răspundere, sub sancțiunea excluderii din procedură și a sancțiunilor aplicate faptei de fals în acte publice, că nu mă aflu în situațiile prevăzute în legislația privind atribuirea contractelor de achiziție publică, respectiv nu am fost condamnat prin hotărâre definitivă a unei instanțe judecătorești, pentru comiterea uneia dintre următoarele infracțiuni:

a) constituirea unui grup infracțional organizat, prevăzută de art. 367 din Legea nr. 286/2009 privind Codul penal, cu modificările și completările ulterioare **sau de dispozițiile corespunzătoare ale legislației penale a statului în care respectivul operator economic a fost condamnat;**

b) infracțiuni de corupție, prevăzute de art. 289-294 din Legea nr. 286/2009, cu modificările și completările ulterioare, și infracțiuni asimilate infracțiunilor de corupție prevăzute de art. 10-13 din Legea nr. 78/2000 pentru prevenirea, descoperirea și sancționarea faptelor de corupție, cu modificările și completările ulterioare **sau de dispozițiile corespunzătoare ale legislației penale a statului în care respectivul operator economic a fost condamnat;**

c) infracțiuni împotriva intereselor financiare ale Uniunii Europene, prevăzute de art. 18<sup>1</sup>-18<sup>5</sup> din Legea nr. 78/2000, cu modificările și completările ulterioare **sau de dispozițiile corespunzătoare ale legislației penale a statului în care respectivul operator economic a fost condamnat;**

d) acte de terorism, prevăzute de art. 32-35 și art. 37-38 din Legea nr. 535/2004 privind prevenirea și combaterea terorismului, cu modificările și completările ulterioare **sau de dispozițiile corespunzătoare ale legislației penale a statului în care respectivul operator economic a fost condamnat;**

e) spălarea banilor, prevăzută de art. 29 din Legea nr. 656/2002 pentru prevenirea și sancționarea spălării banilor, precum și pentru instituirea unor măsuri de prevenire și combatere a finanțării terorismului, republicată, cu modificările ulterioare, sau finanțarea terorismului, prevăzută de art. 36 din Legea nr. 535/2004, cu modificările și completările ulterioare **sau de dispozițiile corespunzătoare ale legislației penale a statului în care respectivul operator economic a fost condamnat;**

f) traficul și exploatarea persoanelor vulnerabile, prevăzute de art. 209-217 din Legea nr. 286/2009, cu modificările și completările ulterioare **sau de dispozițiile corespunzătoare ale legislației penale a statului în care respectivul operator economic a fost condamnat;**

g) fraudă, în sensul articolului 1 din Convenția privind protejarea intereselor financiare ale Comunităților Europene din 27 noiembrie 1995.

De asemenea, declar pe propria răspundere, sub sancțiunea excluderii din procedură și a sancțiunilor aplicate faptei de fals în acte publice, că nici un membru al organului de administrare, de conducere sau de supraveghere al societății sau cu putere de reprezentare, de decizie sau de control în cadrul acesteia nu face obiectul excluderii așa cum este acesta definit în legislația privind atribuirea contractelor de achiziție publică, conform lit a)-g).

Subsemnatul declar că informațiile furnizate sunt complete și corecte în fiecare detaliu și înțeleg că Autoritate contractantă are dreptul de a solicita, în scopul verificării și confirmării declarațiilor orice documente doveditoare de care dispunem.

Înțeleg că în cazul în care această declarație nu este conformă cu realitatea sunt pasibil de încălcarea prevederilor legislației penale privind falsul în declarații.

Operator economic,  
\_\_\_\_\_

Data  
Semnătura și ștampila

***! Se va completa de către ofertant/candidat/ofertant asociat/subcontractant și terț susținător, dacă este cazul.***

**Formularul nr. 3**

Numele Ofertantului (individual sau asociere de operatori economici): *[introduceți întregul nume]*

Numele membrului asocierii: *[introduceți întregul nume]*

Numele subcontractantului: *[introduceți întregul nume]*

Numele terțului susținător: *[introduceți întregul nume]*

**DECLARAȚIE PRIVIND NEÎNCADRAREA ÎN ART. 165 ȘI 167 DIN LEGEA 98/2016**

Subsemnatul \_\_\_\_\_, reprezentant/împuțernicit al \_\_\_\_\_, (denumirea/numele și sediul/adresa operatorului economic) în calitate de \_\_\_\_\_ (candidat/ofertant/ofertant asociat/terț susținător al candidatului/ofertantului \_\_\_\_\_) la procedura de \_\_\_\_\_ pentru achiziția de \_\_\_\_\_, cod CPV \_\_\_\_\_, la data de \_\_\_\_\_ organizată de \_\_\_\_\_ (denumirea autorității contractante), declar pe proprie răspundere că:

1. **Nu ne-am** încălcat obligațiile privind plata impozitelor, taxelor sau a contribuțiilor la bugetul general consolidat așa cum aceste obligații sunt definite de art. 165, alin. (1)<sup>1</sup> și art. 166, alin. (2)<sup>2</sup> din Legea 98/2016.
2. **Nu ne aflăm** în oricare dintre următoarele situații prevăzute de art. 167, alin (1)<sup>3</sup> din Legea 98/2016, respectiv:
  - a) nu am încălcat obligațiile stabilite potrivit art. 51<sup>4</sup>, iar A.C.poate demonstra acest lucru prin orice mijloc de probă adecvat, cum ar fi decizii ale autorităților competente prin care se constată încălcarea acestor obligații;
  - b) nu ne aflăm în procedura insolvenței sau în lichidare, în supraveghere judiciară sau în încetarea activității;
  - c) nu am comis o abatere profesională gravă care ne pune în discuție integritatea, iar A.C.poate demonstra acest lucru prin orice mijloc de probă adecvat, cum ar fi o decizie a unei instanțe judecătorești sau a unei autorități administrative;
  - d) nu am încheiat cu alți operatori economici acorduri care vizează denaturarea concurenței în cadrul sau în legătură cu procedura în cauză;
  - e) nu ne aflăm într-o situație de conflict de interese în cadrul sau în legătură cu procedura în cauză;
  - f) nu am participat anterior la pregătirea procedurii de atribuire ceea ce a dus la o distorsionare a concurenței;
  - g) nu ne-am încălcat în mod grav sau repetat obligațiile principale ce ne reveneau în cadrul unui contract de achiziții publice, al unui contract de achiziții sectoriale sau al unui contract de concesiune încheiate anterior, iar aceste încălcări au dus la încetarea anticipată a respectivului contract, plata de daune-interese sau alte sancțiuni comparabile;
  - h) nu ne facem vinovați de declarații false în conținutul informațiilor transmise la solicitarea autorității contractante în scopul verificării absenței motivelor de excludere sau al îndeplinirii criteriilor de calificare și selecție, am prezentat aceste informații sau suntem în măsură să prezentăm documentele justificative solicitate;
  - i) nu am încercat să influențăm în mod nelegal procesul decizional al autorității contractante, să obținem informații confidențiale care ne-ar putea conferi avantaje nejustificate în cadrul procedurii de atribuire, nu am furnizat din neglijență

<sup>1</sup> **Art. 165\*** - (1) Autoritatea contractantă exclude din procedura de atribuire orice operator economic despre care are cunoștință că și-a încălcat obligațiile privind plata impozitelor, taxelor sau a contribuțiilor la bugetul general consolidat, iar acest lucru a fost stabilit printr-o hotărâre judecătorească sau decizie administrativă având caracter definitiv și obligatoriu în conformitate cu legea statului în care respectivul operator economic este înființat.

<sup>2</sup> **Art. 165\*** (2) Autoritatea contractantă exclude din procedura de atribuire un operator economic în cazul în care poate demonstra prin orice mijloace adecvate că respectivul operator economic și-a încălcat obligațiile privind plata impozitelor, taxelor sau a contribuțiilor la bugetul general consolidat.

<sup>3</sup>**Art. 167\*** (3) În sensul dispozițiilor alin. (1) lit. c), prin abatere profesională gravă se înțelege orice abatere comisă de operatorul economic care afectează reputația profesională a acestuia, cum ar fi încălcări ale regulilor de concurență de tip cartel care vizează trucarea licitațiilor sau încălcări ale drepturilor de proprietate intelectuală, săvârșită cu intenție sau din culpă gravă.

<sup>4</sup>**Art. 51** - (1) Autoritatea contractantă precizează în documentația de atribuire reglementările obligatorii în domeniile mediului, social și al relațiilor de muncă, stabilite prin legislația adoptată la nivelul Uniunii Europene, legislația națională, prin acorduri colective sau prin tratatele, convențiile și acordurile internaționale în aceste domenii, care trebuie respectate pe parcursul executării contractului de achiziție publică ori să indice instituțiile competente de la care operatorii economici pot obține informații detaliate privind reglementările respective.

(2) În cazul prevăzut la alin. (1), autoritatea contractantă are totodată obligația de a solicita operatorilor economici să indice în cadrul ofertei faptul că la elaborarea acesteia au ținut cont de obligațiile relevante din domeniile mediului, social și al relațiilor de muncă.

NECLASIFICAT

informații care pot avea o influență semnificativă asupra deciziilor autorității contractante privind excluderea din procedura de atribuire a unui operator economic, selectarea acestuia sau atribuirea contractului de achiziție publică/acordului-cadru către respectivul operator economic.

Subsemnatul declar că informațiile furnizate sunt complete și corecte în fiecare detaliu și înțeleg că A.C. are dreptul de a solicita, în scopul verificării și confirmării declarațiilor orice documente doveditoare de care dispunem.

Înteleg că în cazul în care această declarație nu este conformă cu realitatea sunt pasibil de încălcarea prevederilor legislației penale privind falsul în declarații.

*Operator economic,*

---

***!Se va completa de către ofertant/candidat/ofertant asociat/subcontractant și terțul susținător, dacă este cazul.***

NECLASIFICAT

23 din 39

Date de identificare ofertant:

Numele Ofertantului/Numele legal al Partenerilor în Asocieri: *[introduceți denumirea completă]*

Denumire.....

Adresă/ Sediul social.....

Cod fiscal/ Cod operator economic.....

Cont (Trezorerie/ Bancă) .....

Telefon/fax/ e-mail .....

Nr. Inregistrare dat de ofertant ..... din .....

### FORMULAR DE OFERTĂ

Data: *[introduceți ziua, luna, anul]*

Obiectul contractului: *[introduceți obiectul contractului din anunțul de participare]*

**Către: Autoritatea Contractantă** *[a se introduce denumirea]*

După examinarea Caietului de sarcini nr. \_\_\_\_\_ din \_\_\_\_\_, subsemnații, \_\_\_\_\_ ne angajăm să semnăm Contractul ce rezultă din această procedură și să demarăm, să realizăm și să finalizăm activitățile specificate în Contract în conformitate cu Caietul de sarcini și cu Propunerea noastră Tehnică și Financiară.

În concordanță cu Propunerea noastră Tehnică și Financiară și pe baza informațiilor furnizate de Autoritatea Contractantă până la momentul depunerii Ofertei:

ofertăm prețul total de \_\_\_\_\_ *[Autoritatea Contractantă introduce moneda procedurii]* *[introduceți suma în cifre și litere din Propunerea Financiară]*, fără TVA, la care se adaugă TVA de \_\_\_\_\_ *[introduceți suma în cifre și litere]*.

Detalierea prețurilor lucrărilor și serviciilor este prezentată pentru fiecare element/serviciu, lucrare în devizul anexat, care face parte integrantă din prezenta ofertă.

Subsemnatul, prin semnarea acestei Oferte declar că:

- i. am examinat conținutul Caietului de sarcini, comunicate până la data depunerii Ofertelor pentru *achiziția lucrărilor de \_\_\_\_\_ (se va trece denumirea proiectului)* și răspunsurile la solicitările de clarificări transmise de Autoritatea Contractantă ce reprezintă documentele achiziției comunicate de Autoritatea Contractantă în legătură cu achiziția directă la care depunem Oferta;
- ii. avem o înțelegere completă a documentelor achiziției comunicate, le acceptăm în totalitate, fără nici rezervă sau restricție, înțelegem și acceptăm cerințe referitoare la forma, conținutul, instrucțiunile, stipulările și condițiile incluse în invitația de participare și documentele achiziției;
- iii. după ce am examinat cu atenție documentele achiziției și avem o înțelegere completă asupra acestora ne declarăm mulțumiți de calitatea, cantitatea și gradul de detaliere a acestor documente;
- iv. documentele achiziției au fost suficiente și adecvate pentru pregătirea unei Oferte exacte și Oferta noastră a fost pregătită luând în considerare toate acestea;
- v. am înțeles că am avut obligația de a identifica și semnaliza Autorității Contractante, pe perioada pregătirii Ofertei, până în data limită de depunere a acesteia, orice omisiuni, neconcordanțe în legătură cu și pentru realizarea activităților în cadrul contractului;
- vi. suntem de acord și acceptăm în totalitate responsabilitatea din punct de vedere tehnic și comercial asociată documentelor achiziției și acceptăm aceeași responsabilitate față de Autoritatea Contractantă în ce privește aceste documente ca și cum noi am fi pregătit aceste documente;
- vii. am citit, am înțeles pe deplin, acceptăm și suntem de acord cu aplicarea indicatorilor de performanță incluși în Contract ca bază pentru emiterea documentelor constatatoare, finalizarea activităților și obținerea rezultatelor.

Suntem de acord ca Oferta noastră să rămână valabilă pentru o perioadă de \_\_\_\_\_ *[introduceți numărul]* zile de la data depunerii Ofertelor și că transmiterea acestei Oferte ne va ține răspunzători. Suntem de acord că aceasta poate fi acceptată în orice moment înainte de expirarea perioadei menționate.

Subsemnatul, în calitate de reprezentant al Ofertantului *[introduceți denumirea completă]* în această achiziție declar că:

- i. nu am făcut și nu vom face nicio încercare de a induce în eroare alți operatori economici pentru a depune sau nu o Ofertă cu scopul de a distorsiona competiția;
  - ii. noi, împreună cu subcontractanții și terții susținători nu ne aflăm în nici o situație de conflict de interes, așa cum este acesta descris în Legea nr. 98/2016 și ne angajăm să anunțăm imediat Autoritatea Contractantă despre apariția unei astfel de situații atât pe perioada evaluării Ofertelor cât și pe perioada derulării Contractului;
  - iii. noi, împreună cu subcontractanții propuși *[introduceți, dacă este aplicabil, denumirea completă a subcontractanților ale căror capacități au fost utilizate pentru îndeplinirea criteriilor de calificare]* și a căror resurse au fost utilizate în procesul de calificare, înțelegem că trebuie să punem la dispoziție, în cazul în care Autoritatea Contractantă solicită aceasta, în etapa de evaluare a Ofertelor depuse, fie după aplicarea criteriului de atribuire, fie în orice moment pe perioada derulării procedurii, toate documentele suport solicitate de Autoritatea Contractantă, pentru demonstrarea declarațiilor noastre.
  - iv. noi, împreună cu terțul/terții susținători *[introduceți, dacă este aplicabil, numele terților susținători ale căror capacități au fost utilizate pentru îndeplinirea criteriilor de calificare]* înțelegem că trebuie să punem la dispoziție, în cazul în care Autoritatea Contractantă solicită aceasta, în etapa de evaluare a Ofertelor depuse, fie după aplicarea criteriului de atribuire, fie în orice moment pe perioada derulării procedurii, toate documentele suport solicitate de Autoritatea Contractantă, pentru demonstrarea declarațiilor noastre, după cum am fost instruiți prin documentele achiziției
  - v. am citit și înțeles pe deplin conținutul prevederilor contractuale din Caietul de sarcini, inclusiv dar fără a se limita la cuprinsul articolelor privind cazurile de denunțare unilaterală din contract și acceptăm expres conținutul lor și efectele lor juridice.
  - vi. până la încheierea și semnarea contractului de achiziție publică de lucrări această Ofertă, împreună cu comunicarea transmisă de Autoritatea Contractantă *[introduceți denumirea Autorității Contractante]*, prin care Oferta noastră este stabilită câștigătoare, vor constitui un angajament ferm pentru noi.
  - vii. Dacă Oferta noastră va fi acceptată, ne angajăm să asigurăm o garanție de bună execuție de \_\_\_\_\_ *[introduceți procentul stabilit în documentație]* din prețul Contractului.
  - viii. Confirmăm că nu participăm în cadrul acestei proceduri pentru atribuirea Contractului pentru care transmitem această Ofertă în nicio altă Ofertă indiferent sub ce formă (individual, ca membru într-o asocieră, în calitate de subcontractant).
- Semnătura (electronică extinsă, bazată pe certificat calificat, .....  
 eliberat de un furnizor de servicii de certificare acreditat în  
 condițiile legii) a reprezentantului Ofertantului,  
 Numele semnatarului, așa cum este acesta identificat în la .....  
 rubrica „Informații privind reprezentanții operatorului  
 economic”  
 Capacitatea/calitatea semnatarului Ofertei .....

***Ofertantii persoane juridice române vor întocmi oferta obligatoriu în lei. Persoanele juridice străine vor întocmi oferta obligatoriu în EURO. Nu sunt acceptate oferte în alte valute.***

Date de identificare ofertant  
Denumire.....  
Adresă/ Sediul social.....  
Cod fiscal/ Cod operator economic.....  
Cont (Trezorerie/ Bancă) .....  
Telefon/fax/ e-mail .....

**PROPUNERE FINANCIARĂ**  
*[introduceți denumirea proiectului]*

Nr. Crt.	Denumire serviciu/ Lucrare oferată	U/M	Cantitate oferată	Preț unitar fără T.V.A. -LEU/Euro - se va alege moneda	Valoare totală cu T.V.A. și toate taxele incluse - LEU/Euro - se va alege moneda
A	B	C	D	E	F
2	Execuția lucrărilor pentru realizarea obiectivului: <i>[introduceți denumirea proiectului]</i>	buc	1		
<b>TOTAL</b>					

**NOTE:**

- Oferta financiară va fi exprimată în LEI sau/ și echivalent EURO și va conține în coloana F din tabelul de mai sus toate taxele și cheltuielile ce se vor face pentru executarea lucrărilor;
  - Facturile vor fi emise de către ofertant conform acestei propuneri financiare;
  - Denumirea lucrărilor/ serviciilor va fi exprimată pe factură, pentru efectuarea plății, conform prezentului document.
- În cazul în care executantul este neplătitor de TVA, va prezenta documente justificative/doveditoare, iar prețurile de executare a contractului vor fi fără TVA, prevederile privind TVA urmand a fi eliminate din varianta de contract ce va fi semnată.

Data .....

Ofertant .....

(denumire persoană abilitată, semnătura și ștampila)

**Formular F3**

Obiectiv: 22 ONCE\_Cimitirul Eroilor

**LISTA****cu cantitatile de lucrari pe categorii de lucrari**

Obiect: 1 Cimitirul Eroilor Romani

Categorie: 1 Cimitirul Eroilor Romani

[ ron ]

Nr. Crt.	Capitol lucrari Simbol Denumire resursa Observatii Corectii Liste Anexe	U/M	Cantitatea	Pretul unitar a)materiale b)manopera c)utilaj d)transport Total(a+b+c+d)	Valoare
1	RPACH09C 99	MP	310.00000		
CURATARE SI SPALARE MANUALA, VEGETATII ACVATICE SI BACTERII (CURATARE DALE BETON) (ASIM)					
2	IZA02XA 91	MP	310.00000		
INDEPARTAREA EFLORESCENTEI DE PE DALELE DIN BETON (ASIM)					
3	RMAB02A 99	M CUB	0.50000		
BETON SIMPLU BC 7,5 (B 100) PREPARAT SI TURNAT - PT TREPTE ACCES (ASIM)					
4	RPCS01B 02	MP	25.00000		
DALE DE BETON BC10/8-B150,TURNAT PE LOC,PE STRAT DE NISIP,ROST.UMPL.NISIP-DALE 25X25 CM (ASIM)					
5	DH12XA 91	MP	120.00000		
CURATAREA MANUALA A ACOSTAMENTELOR DE NOROI,PAMINTIARBA,ETC. (ALEI DIN DALE ECOLOGICE) (ASIM)					
6	IZA02XA 91	MP	120.00000		
INDEPARTAREA EFLORESCENTEI DE PE DALELE ECOLOGICE (ASIM)					
7	RCSB20A 02	M	120.00000		

## NECLASIFICAT

CHITUIREA CU RASINI EPOXIDICE A FISURILOR (DESCHIDERE <5MM) IN  
ELEM.DE B.A. CARE SE INJECTEAZA

---

8	RCSS19G	02	M	135.00000
---	---------	----	---	-----------

DESFACERE BORDURI LA TORTUARE, ASEZATE PE BETON

---

9	DG03XA	91	MP	80.00000
---	--------	----	----	----------

DESFACERE TROTUARE DIN DALE DE BETON SAU BAZALT MONTATE PE  
BETON

---

10	RPCK01C1	82	MP	80.00000
----	----------	----	----	----------

STRAT SUPORT PT.PARDOSELI DIN DALE PREF.FIBROBET.B35 ASEZ.PE  
STR.NISIP 2CM,CU ROST.UEMPL.CU BITUM \*

---

11	RPCK01C1	82	MP	22.00000
----	----------	----	----	----------

STRAT SUPORT PT. BORDURI PREF.FIBROBET.B35 ASEZ.PE STR.NISIP  
2CM,CU ROST.UEMPL.CU BITUM (ASIM)

---

12	RCSK26C	02	M	20.00000
----	---------	----	---	----------

INLOCUIRE BORDURI SAU SCAFE, PLACI DE PIATRA/GRANIT/MARMURA,  
10-20CM, FASONATE SI FINISATE

---

13	RPACH09C	99	MP	3.00000
----	----------	----	----	---------

CURATARE SI SPALARE MANUALA, VEGETATII ACVATICE SI BACTERII  
(CURATARE BORDURI BETON) (ASIM)

---

14	IZA02XA	91	MP	3.00000
----	---------	----	----	---------

INDEPARTAREA EFLORESCENTEI DE PE BORDURI DIN BETON (ASIM)

---

15	RPCS01B1	82	MP	80.00000
----	----------	----	----	----------

TROTUARE DIN DALE DE BETON B150 FARA SCLIVISEALA 100X100X10 CU  
ROSTURILE UEMPLUTE CU NISIP

---

16	DE10E1	82	M	135.00000
----	--------	----	---	-----------

BORDURI PREFABRICATE DIN BETON PT TROTUARE 24 X 25CM PE  
FUNDATIE DIN BETON 35 X 15 CM

---

17	IZA02XA	91	MP	120.00000
----	---------	----	----	-----------

**CURATAREA PRIN METODE MANUALE A SUPRAF.DE BETON - SOCLURI  
PLACATE CU PIATRA (ASIM)**

---

18	RPCE26A	09	MP	120.00000
----	---------	----	----	-----------

**TRATAREA CU SUBSTANTE IMPERMEABILE A SOCLURILOR PLACATE CU  
PIATRA (ASIM)**

---

19	RPCR41XA	93	MP	80.00000
----	----------	----	----	----------

**CURATARE MATERIALULUI LEMNOS CE FORMEAZA PANOURILE  
ÎMPREJMUIRII (ASIM)**

---

20	CN02B	02	MP	80.00000
----	-------	----	----	----------

**VOPSIRE CU LAC PROTECTOR POLIUTRETANIC PENTRU TAMPLARIE DE  
LEMN APLICATA LA EXTERIOR (IMPREJMUIRE)**

---

21	IZA02XA	93	MP	150.00000
----	---------	----	----	-----------

**CURATAREA PRIN METODE MANUALE A SUPRAF. METAL PRIN FRECARIE  
CU PERIA DE SIRMA (IMPREJM+TROITA)**

---

22	RCSR22B	02	MP	120.00000
----	---------	----	----	-----------

**VOPSIRE CU EMAIL ALCHIDAL, 2 STRATURI LA TAMPLARIE METALICA,  
INT./EXT. (IMPREJM+TROITA)**

---

23	IZA02XA	91	MP	18.00000
----	---------	----	----	----------

**CURATAREA PRIN METODE MANUALE A SUPRAF.DE BETON - PIATRA  
IMPREJMUIRE (ASIM)**

---

24	RPCE26A	09	MP	18.00000
----	---------	----	----	----------

**TRATAREA CU SUBSTANTE IMPERMEABILE A SUPRAFETELOR PLACATE CU  
PIATRA (ASIM)**

---

25	IZA02XA	91	MP	77.00000
----	---------	----	----	----------

**CURATAREA PRIN METODE MANUALE A SUPRAF.DE BETON - CRUCI  
(ASIM)**

---

26	RPCE26A	09	MP	77.00000
----	---------	----	----	----------

**TRATAREA CU SUBSTANTE IMPERMEABILE A SUPRAFETELOR DE PIATRA -  
CRUCI (ASIM)**

27	RCSP45D	02	KG	258.00000
<b>DEMONTARI PLACUTE METALICE (ASIM)</b>				
28	IZA02XA	91	MP	6.70000
<b>CURATAREA PRIN METODE MANUALE A SUPRAF.DE METAL PRIN FRECARA CU PERIA DE SIRMA</b>				
29	RPCR22C	02	MP	6.70000
<b>VOPSIREA CU EMAIL ALCHIDAL LA INT-EXT,CONSTR.EXIST.: 2 STRAT - PLACUTE METALICE</b>				
30	RCSP02A	99	KG	258.00000
<b>MONTARE TIMPLARIE SI CONSTRUCTII METALICE GATA CONFECTIONATE - PLACUTE METALICE (ASIM)</b>				
31	IZA02XA	91	MP	134.40000
<b>CURATAREA PRIN METODE MANUALE A SUPRAF.DE BETON - SOCLU MORM COLECTIVE (ASIM)</b>				
32	CI11C	02	MP	33.60000
<b>INLOCUIRE PIATRA FALTUITA - SOCLU MORMINTE COLECTIVE (ASIM)</b>				
33	RPCE26A	09	MP	134.40000
<b>TRATAREA CU SUBSTANTE IMPERMEABILE A SUPRAFETELOR PLACATE CU PIATRA - SOCLU MORM INDIVIDUALE (ASIM)</b>				
34	IZA02XA	91	MP	69.00000
<b>CURATAREA PRIN METODE MANUALE A SUPRAF.DE BETON - SIMILIPATRA - SOCLU MORM COLECTIVE (ASIM)</b>				
35	RCSJ29D	02	MP	23.00000
<b>REPAR.TENCUIELI EXT.SPECIALE(SIMILIPATRA), GROS.ST.SUPER.10MM - SOCLU MORM COLECTIVE</b>				
36	RPCE26A	09	MP	69.00000

TRATAREA CU SUBSTANTE IMPERMEABILE A SUPRAFETELOR DE  
SIMILIPATRA - SOCLU MORM COLECTIVE (ASIM)

---

37	TSG02A1	82	SUTE MP	3.26000
----	---------	----	---------	---------

CURATAREA TERENULUI DE IARBA SI BURUIENI - DE PE MORMINTE  
COLECTIVE

---

38	TSH09A1	82	SUTE MP	3.26000
----	---------	----	---------	---------

SEMANAREA GAZONULUI PE SUPRAFETE ORIZONTALE SAU IN PANTA SUB  
30% \*

---

39	RCSR22B	02	MP	4.00000
----	---------	----	----	---------

VOPSIRE CU EMAIL ALCHIDAL, 2 STRATURI LA TAMPLARIE METALICA,  
INT./EXT. - CATARGE

---

40	CI20B	02	MP	14.00000
----	-------	----	----	----------

CURATARE PLACI COMEMORATIVE DIN MARMURA, INCLUSIV  
CURATAREA/REFACEREA ÎNSCRISURILOR (ASIM)

---

41	02102A	02	MP	14.00000
----	--------	----	----	----------

TRATARE CU SUBSTANTE DE IMPERMEABILIZARE A PLACILOR  
COMEMORATIVE DIN MARMURA (ASIM)

---

42	IZA02XA	91	MP	7.00000
----	---------	----	----	---------

CURATAREA PRIN METODE MANUALE A SUPRAF.DE METAL - SUPORT  
METALIC BANCII (ASIM)

---

43	RCSR22B	02	MP	7.00000
----	---------	----	----	---------

VOPSIRE CU EMAIL ALCHIDAL, 2 STRATURI LA TAMPLARIE METALICA,  
INT./EXT. - SUPORT METALIC BANCII

---

44	RPCR41XA	93	MP	10.00000
----	----------	----	----	----------

CURATAREA MATERIALULUI LEMNOS - BANCII (ASIM)

---

45	RPCH29A1	82	MP	3.00000
----	----------	----	----	---------

ÎNLOCUIRE MATERIAL LEMNOS DIN STEJAR BANCII (ASIM)

---

46	CN02B	02	MP	10.00000
----	-------	----	----	----------

VOPSIRE CU LAC PROTECTOR POLIUTRETANIC PENTRU TAMPLARIE DE  
LEMN APLICATA LA EXTERIOR (BANCI LEMN)

---

47	00803C11A1	02	BUCATA	1.00000
----	------------	----	--------	---------

MONTAJ ILUMINATOARE PERIMETRU - LAMPA CU BEC NORMAL <= 3 KG

---

48	IZA02XA	91	MP	13.00000
----	---------	----	----	----------

CURATAREA PRIN METODE MANUALE A SUPRAF.DE METAL - LAMPA  
METALICA MICA (ASIM)

---

49	RCSR22B	02	MP	13.00000
----	---------	----	----	----------

VOPSIRE CU EMAIL ALCHIDAL, 2 STRATURI LA TAMPLARIE METALICA,  
INT./EXT. - LAMPA METALICA MICA

---

50	IZA02XA	91	MP	2.50000
----	---------	----	----	---------

CURATAREA PRIN METODE MANUALE A SUPRAF.DE METAL - LAMPA  
METALICA MARE (ASIM)

---

51	RCSR22B	02	MP	2.50000
----	---------	----	----	---------

VOPSIRE CU EMAIL ALCHIDAL, 2 STRATURI LA TAMPLARIE METALICA,  
INT./EXT. - LAMPA METALICA MARE

---

52	RPCR41XA	93	MP	6.30000
----	----------	----	----	---------

CURATAREA MATERIALULUI LEMNOS-INVELITOARE SINDRILA POARTA  
PRINCIPALA (ASIM)

---

53	RPAL40A1	82	MP	0.70000
----	----------	----	----	---------

ÎNLOCUIRE ÎNVELITOARE SINDRILA POARTA PRINCIPALA (ASIM)

---

54	CN02B	02	MP	6.30000
----	-------	----	----	---------

VOPSIRE CU LAC PROTECTOR POLIUTRETANIC PT TAMPLARIE DE LEMN  
APLICATA LA EXTERIOR (POARTA PRINCIP)

---

55	RPCR41XA	93	MP	15.00000
----	----------	----	----	----------

CURATAREA MATERIALULUI LEMNOS- POARTA PRINCIPALA (ASIM)

56	RMFA08C	99	M CUB	0.30000
<b>CONF.SI MONT.IN OPERA PIESE NOI - LEMN DE STEJAR (ASIM)</b>				
57	CN09F1	82	MP	30.00000
<b>VOPSITORII PE TIMPLARIE DE LEMN,EXECUTATE CU 2STRATURI EMAIL ALCHIDIC INCL.GRUND</b>				
58	RPCR32A1	82	MP	30.00000
<b>VOPSITORIE CU LAC ALCHID.IN 2 STRAT.PE TIMPL.LEMN*</b>				
59	00701B1	02	MP	30.00000
<b>TRATAMENT LEMN -PROT. INSECTO-FUNGICIDA CU SOLUTIE WOODPROTECT 611, 2 STRATURI MANUAL</b>				
60	RMFC01A	99	MP	30.00000
<b>PROT.PREVENTIVA / DE STOPARE A ATACULUI BIOLOGIC, SOLUTII TIP....PRIN PENSULARE 2 STRATURI</b>				
61	RMFA01D	99	M CUB	0.55000
<b>DESFACERE INGRIJITA-PERETI+TALPI, EXEC.DE SUS IN JOS, COMPONENTE ALE STRUCT.MONUMENTELOR DIN LEMN</b>				
62	TRA01A20	82	TONE	0.24000
<b>TRANSPORTUL RUTIER AL MATERIALELOR,SEMIFABRICATELOR CU AUTOBASCULANTA PE DIST.= 20 KM. \$</b>				
63	TRB05B25	82	TONE	0.24000
<b>TRANSPORTUL MATERIALELOR PRIN PURTAT DIRECT,MATERIALE INCOMODE PESTE 25 KG DISTANTA 50M \$</b>				
64	RPCR41XA	93	MP	5.00000
<b>CURATAREA MATERIALULUI LEMNOS DE IMPURITATI (ASIM)</b>				
65	RMFA08C	99	M CUB	0.10000

## NECLASIFICAT

CONF.SI MONT.IN OPERA PIESE NOI, PERETI - LEMN DE STEJAR, LA  
STRUCTURA MONUMENTE NOI

---

66	CN09F1	82	MP	10.00000
----	--------	----	----	----------

VOPSITORII PE TIMPLARIE DE LEMN,EXECUTATE CU 2STRATURI EMAIL  
ALCHIDIC INCL.GRUND LA USI SI FERESTRE

---

67	RPCR32A1	82	MP	10.00000
----	----------	----	----	----------

VOPSITORIE CU LAC ALCHID.IN 2 STRAT.PE TIMPL.LEMN\*

---

68	TRA01A20	82	TONE	0.24000
----	----------	----	------	---------

TRANSPORTUL RUTIER AL MATERIALELOR,SEMIFABRICATELOR CU  
AUTOBASCULANTA PE DIST.= 20 KM. \$

---

69	TRB05A15	82	TONE	0.24000
----	----------	----	------	---------

TRANSPORTUL MATERIALELOR PRIN PURTAT DIRECT.MATERIALE  
COMODE SUB 25 KG DISTANTA 50M \$

---

70	00701B1	02	MP	10.00000
----	---------	----	----	----------

TRATAMENT LEMN -PROT. INSECTO-FUNGICIDA CU SOLUTIE  
WOODPROTECT 611, 2 STRATURI MANUAL

---

71	RMFC01A	99	MP	10.00000
----	---------	----	----	----------

PROT.PREVENTIVA / DE STOPARE A ATACULUI BIOLOGIC, SOLUTII  
TIP....PRIN PENSULARE 2 STRATURI

---

72	ATD34XA	93	MP	30.00000
----	---------	----	----	----------

SCHELA METALICA TUBULARA PT.LUCRARI DE MONTAJ PINALA 7 M  
INCLUSIV

---

73	AUT6728	82	ORE	100.00000
----	---------	----	-----	-----------

MACARA PE PNEURI PINA LA 9,9TF

\$

---

74	RPCA01A1	82	M CUB	0.10000
----	----------	----	-------	---------

SAPATURA DE PAMINT IN SPATII LIMITATE (FUNDATIE INSEMN DE  
CAPATAI)

---

75	RPCB03A1	82	M CUB	0.10000
----	----------	----	-------	---------

NECLASIFICAT

34 din 39

**BETON C16/20 (FUNDATIE INSEMN CAPATAI)**

76	RPCD01A1	82	KG	5.00000
----	----------	----	----	---------

**OTEL BETON (PENTRU INSEMN CAPATAI)**

77	RPCB08A1	82	M CUB	0.02000
----	----------	----	-------	---------

**BETON ARMAT C20/25 (PENTRU INSEMN DE CAPATAI)**

78	CL20C1	82	KG	0.75000
----	--------	----	----	---------

**MONTAREA CONFECTIILOR METALICE (PLACA METALICA)**

Cheltuieli directe		0.00	0.00	0.00	0.00	0.00
Coeficient actualizare		1.00	-1.00	-1.00	0.00	
Valoare actualizare		0.00	0.00	0.00	0.00	
<b>Total cheltuieli directe actualizat</b>		<b>0.00</b>	<b>0.00</b>	<b>0.00</b>	<b>0.00</b>	<b>0.00</b>
<b>Alte cheltuieli directe</b>						
C.A.S.	0.000%	0.00				0.00
C.A.S.S.	0.000%	0.00				0.00
Aj.somaj	0.000%	0.00				0.00
Acc. munca, boli profes.	0.000%	0.00				0.00
Contr.Concedii Medicale	0.000%	0.00				0.00
Contrib. asig. munca	0.000%	0.00				0.00
Fond garantare salarii	0.000%	0.00				0.00
<b>TOTAL CHELT. DIRECTE</b>		<b>0.00</b>	<b>0.00</b>	<b>0.00</b>	<b>0.00</b>	<b>0.00</b>
Cheltuieli indirecte	Io =	0.000%	x To			0.00
Profit	Po =	0.000%	x (To +Io )			0.00
<b>TOTAL GENERAL categorie Vo =</b>			<b>To+Io+Po</b>			<b>0.00</b>

**PROIECTANT**

Date de identificare ofertant:

Numele Ofertantului/Numele legal al Partenerilor în Asociere: *[introduceți denumirea completă]*

Denumire.....

Adresă/ Sediul social.....

Cod fiscal/ Cod operator economic.....

Cont (Trezorerie/ Bancă) .....

Telefon/fax/ e-mail .....

Nr. Inregistrare dat de ofertant ..... din .....

## PROPUNERE EXECUȚIE A LUCRĂRILOR

pentru realizarea:

*[introduceți denumirea proiectului]*

- cod CPV 45453000-7 – *Lucrări de reparații generale și de renovare (Rev. 2)*

### 1. Date Generale

.....  
 .....

### 2. Descriere/ detaliere Soluție Tehnică (se va detalia propunerea de execuție a lucrărilor, etc )

.....  
 .....

### 3. Anexe (planșe, detalii etc.)

.....  
 .....

**Categoriile de lucrări privind troița de lemn și poarta principală se vor executa (SE VA ALEGE O VARIANTĂ pentru care se vor transmite documentele de calificare solicitate prin Caietul de sarcini) astfel:**

- prin personal/structura proprie de specialitate (trebuie să se transmită documente din care rezultă că deține personal de specialitate pentru execuția lucrărilor);

SAU

- externalizat printr-un agent economic de specialitate (se va prezenta acordul de subcontractare, încheiat cu agentul economic prestator al lucrărilor– Formularul nr. 10, documentele de calificare solicitate pentru acesta: Formularele nr. 1-3, autorizatie/licența pentru personalul de specialitate realizează categoriile de lucrări privind troița de lemn și poarta principală)

**NOTE:**

1. Propunerea de execuție a lucrărilor trebuie să respecte în totalitate legislația specifică în domeniu din *Republica Moldova* și va conține descrierea lucrărilor.

2. Termen de realizare a proiectului de investiție imobiliară: conform clauzelor contractuale.

Data .....

Ofertant .....

(denumire persoană abilitată, semnătura și ștampila)

Date de identificare ofertant  
Denumire.....  
Adresă/ Sediul social.....  
Cod fiscal/ Cod operator economic.....  
Cont (Trezorerie/ Bancă) .....

**DECLARAȚIE  
PRIVIND PROPUNEREA CONTRACT**

Subsemnatul ..... (nume și prenume în clar a persoanei autorizate), reprezentant împuternicit al ..... (denumirea/numele și sediul/adresa ofertantului), în nume propriu și în numele asocierii (dacă este cazul) declar **că sunt / nu sunt** de acord (se va alege varianta corespunzătoare) cu clauzele specifice din cadrul propunerii de contract din anunț și ne obligăm să respectăm toate obligațiile menționate în conținutul acestuia (în cazul acceptării condițiilor contractuale).

Ofertant

\_\_\_\_\_  
(denumirea/numele)

Data completării.....

**În cazul în care ofertantul consideră necesar, acesta are posibilitatea să solicite modificarea unor clauze, cu excepția pretului sau obiectului contractului, caz în care va prezenta modificările solicitate. Autoritatea contractantă va analiza propunerile și are dreptul de a le accepta sau nu.**

Date de identificare ofertant  
 Denumire.....  
 Adresă/ Sediul social.....  
 Cod fiscal/ Cod operator economic.....  
 Cont (Trezorerie/ Bancă) .....

Formularul nr. 8

**DECLARAȚIE PRIVIND RESPECTAREA REGLEMENTĂRILOR OBLIGATORII DIN DOMENIUL  
 MEDIULUI, SOCIAL, AL RELAȚIILOR DE MUNCĂ ȘI PRIVIND RESPECTAREA LEGISLAȚIEI DE  
 SECURITATE ȘI SĂNĂTATE ÎN MUNCĂ**

**Subsemnatul(a)** (nume/ prenume), domiciliat(a) în ..... (adresa de domiciliu), identificat(a) cu act de identitate (CI/ Pasaport), seria ....., nr. ...., eliberat de....., la data de ....., CNP ....., **în calitate de reprezentant/imputernicit al Ofertantului** ..... la procedura pentru atribuirea contractului de lucrări **pentru realizarea:** *[introduceți denumirea proiectului]*

- cod CPV 45453000-7– **Lucrări de reparații generale și de renovare**, organizată de Oficiul Național pentru Cultul Eroilor, declar pe propria răspundere, că pe toată durata contractului, voi respecta reglementările obligatorii din domeniul mediului, social și al relațiilor de muncă.

De asemenea, declar pe propria răspundere, că pe toată durata contractului, voi respecta legislația de securitate și sănătate în muncă, în vigoare, pentru tot personalul angajat în execuția lucrărilor.

Totodată, declar că am luat la cunoștință de prevederile art. 326 «Falsul în Declarații» din Codul Penal referitor la "*Declararea necorespunzătoare a adevărului, făcută unei persoane dintre cele prevăzute în art. 175 sau unei unități în care aceasta își desfășoară activitatea în vederea producerii unei consecințe juridice, pentru sine sau pentru altul, atunci când, potrivit legii ori împrejurărilor, declarația făcută servește la producerea acelei consecințe, se pedepsește cu închisoare de la 3 luni la 2 ani sau cu amendă*".

Data \_\_\_\_\_

**Reprezentant al Ofertantului**\_\_\_\_\_  
(semnătura și ștampila)

**ACORD DE SUBCONTRACTARE**

Nr...../.....

**Art. 1. Părțile acordului:**

\_\_\_\_\_, reprezentată prin \_\_\_\_\_, în calitate de contractor  
(denumire operator economic, sediu, telefon)

Și

\_\_\_\_\_, reprezentată prin \_\_\_\_\_, în calitate de subcontractant  
(denumire, operator economic, sediu, telefon)

**Art. 2. Obiectul acordului:**

Părțile au convenit ca în cazul desemnării ofertei ca fiind câștigătoare la procedura de achiziție publică, organizată de Ministerul Apărării Naționale prin Oficiul Național pentru Cultul Eroilor, să desfășoare următoarele activități ce se vor subcontracta \_\_\_\_\_.

**Art. 3 Valoarea estimată** a serviciilor/lucrărilor ce se vor executa de subcontractantul \_\_\_\_\_ este de \_\_\_\_\_ lei, reprezentând \_\_\_\_\_% din valoarea totală a lucrărilor oferite.

**Art. 4 Durata de execuție** a \_\_\_\_\_ ( execuția lucrărilor) este de \_\_\_\_\_ zile.

**Art. 5. Alte dispoziții**

Încetarea acordului de subcontractare:

Acordul își încetează activitatea în următoarele situații:

- a) expirarea duratei pentru care s-a încheiat acordul;
- b) alte cauze prevăzute de lege.

**Art. 6 Comunicări**

Orice comunicare între părți este valabil îndeplinită dacă se va face în scris și va fi transmisă la adresa/adresele \_\_\_\_\_, prevăzute la art. 1.

**Art. 7** Subcontractantul se angajează față de contractant cu aceleași obligații și responsabilități pe care contractantul le are față de investitor conform contractului \_\_\_\_\_ (denumire contract)

**Art. 8** Neînțelegerile între părți se vor rezolva pe cale amiabilă. Dacă este posibil, litigiile se vor soluționa pe cale legală. Prezentul acord s-a încheiat în două exemplare, câte un exemplar pentru fiecare parte.

\_\_\_\_\_  
(contractant)\_\_\_\_\_  
(subcontractant)**Note:**

Prezentul acord constituie un model orientativ și se va completa în funcție de cerințele specifice ale obiectului contractului.

În cazul în care oferta va fi declarată câștigătoare, se va încheia un contract de subcontractare în aceleași condiții în care contractorul a semnat contractul cu autoritatea contractantă.

Este interzisă subcontractarea totală a contractului.

PLAN ELEVATIE CRUCE  
SCARA 1 : 20

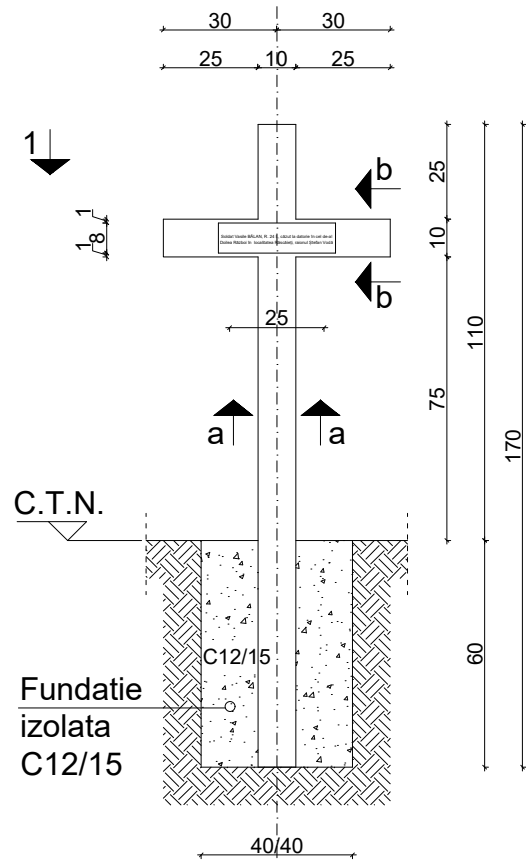

VEDERE 1-1  
SCARA 1 : 20

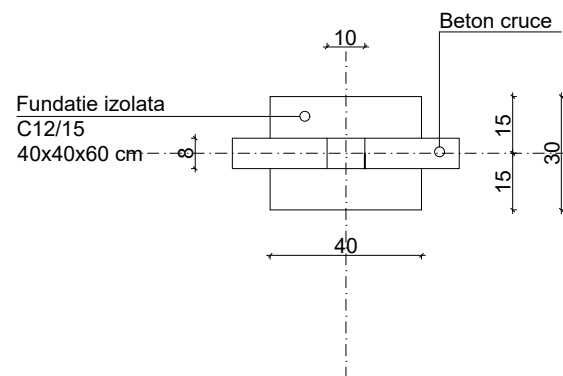

CARCASA METALICA CRUCE  
SCARA 1 : 20

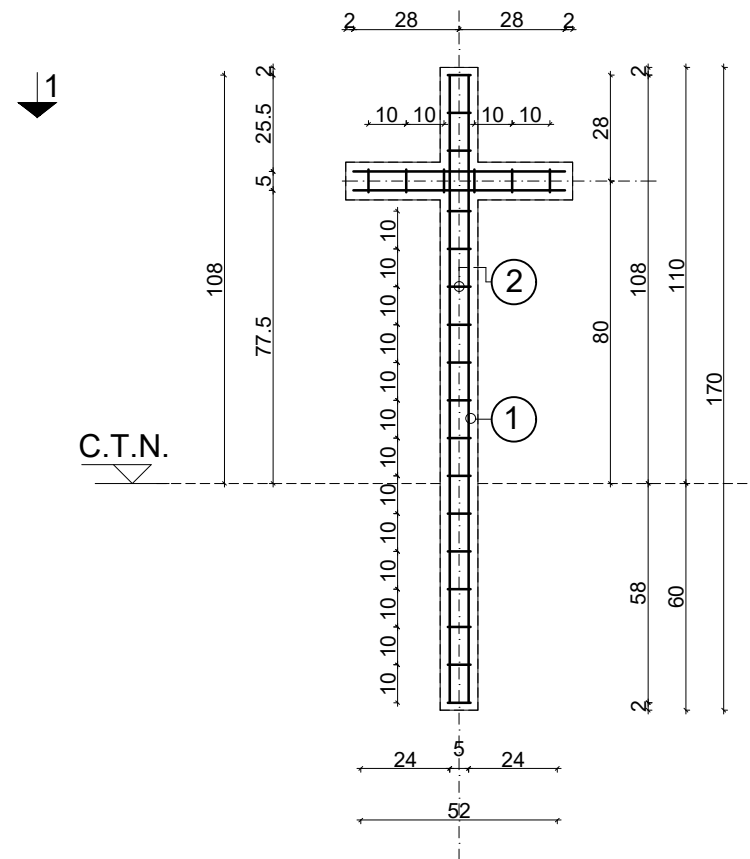

BETON

C20/25 - beton cruce  
C16/20 - beton fundatie  
CIMENT - I42.5R  
PIETRIS - 0-3 mm / 0-7 mm - piatra de mozaic culoare gri uniforma  
NISIP - 0-3 mm  
CLASA DE CONSISTENTA - S5  
GRAD DE IMPERMEABILITATE - P<sub>10</sub><sup>12</sup>

OTEL BETON  
OB37 - S235  
BST500S - S355

EXTRAS ARMATURA CRUCE

M	Ø	Lungimi (m)	Buc.	OB37 Ø6	PC52 Ø12
1	12	4.480	1		4.480
2	6	0.06	23	1.38	
L/Ø		(m)		1.38	4.480
G/M		(Kg/m)		0.222	0.888
G/Ø		(Kg)		0.306	3.978
TOTAL/1 buc.		(Kg)			4.284

Placa metalica - Tabla metalica  
1.2 mm x 80 mm x 250 mm - 8 buc.  
SCARA 1 : 5



LEGENDA:

- font - academy
- culoare font - negru
- dimensiune font majuscule - 10 mm
- greutate tabla metalica - 0.75 kg
- culoare tabla metalica - alb

SECTIUNE a - a  
SCARA 1 : 5

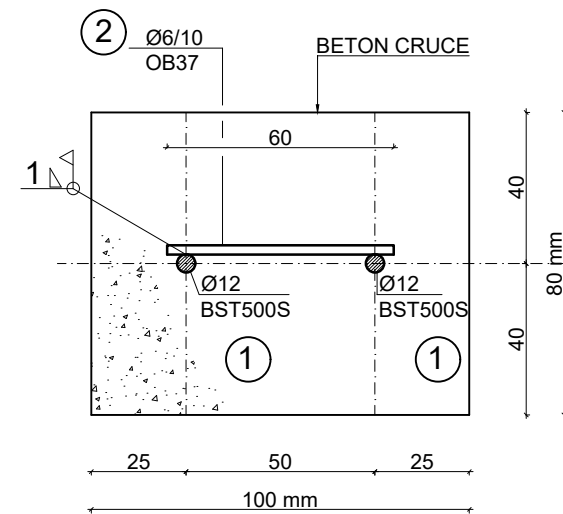

SECTIUNE b - b  
SCARA 1 : 5

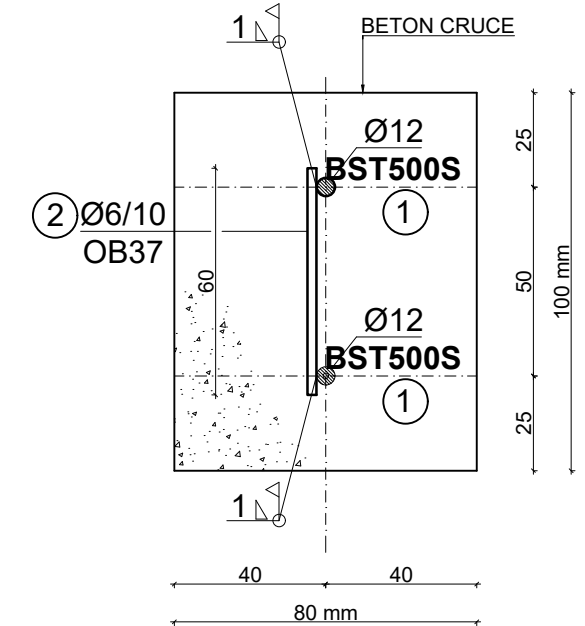

OBSERVATII!!!

- se va acorda o atentie deosebita aspectului betonului dupa turnare, nefiind admisa pe suprafata expusa la intemperii, existenta porilor in beton cauzate de o vibrare necorespunzatoare;

NECLASIFICAT

<b>MINISTERUL APĂRĂRII NAȚIONALE</b>		OBIECTIV: "LUCRĂRI DE INTERVENȚIE LA CIMITIRUL DE ONOARE ROMĂNESC DIN LOCALITATEA ȚIGANCA, RAION CANTEMIR, REPUBLICA MOLDOVA"	
<b>CENTRUL DE STUDII ȘI PROIECTARE CONȘTRUCȚII MILITARE</b>		OBIECTE: ÎNSEMNE DE CĂPĂTĂI	
FUNCȚIE:	NUME:	SEMNĂTURĂ:	SCARA: 1:20
Șef proiect	cpt.ing.Radu CAPTIU		DATA: Martie 2026
Proiectat	cpt.ing.Radu CAPTIU		TITLUL PLANȘEI: DETALIU ÎNSEMN DE CĂPĂTĂI
Desenat	cpt.ing.Radu CAPTIU		FAZA: S.F.
			NR. PLANȘĂ: A01

## SPECIFICAȚIE TEHNICĂ

### LUCRĂRI DE INTERVENȚIE LA CIMITIRUL DE ONOARE ROMÂNESC DIN LOCALITATEA ȚIGANCA, RAION CANTEMIR, REPUBLICA MOLDOVA

#### 1. DATE GENERALE

---

Oficiul Național pentru Cultul Eroilor a avut printre priorități, încă de la înființare, reabilitarea, modernizarea, în străinătate a cimitirelor de război, mai cu seamă pe teritoriul Republicii Moldova unde sunt înhumați un număr important de militari români în cadrul fostelor cimitire de campanie, dezafectate în perioada comunistă.

**Acorduri internaționale ale statului care obligă partea română la realizarea obiectivului de investiții:**

- Acordul interguvernamental privind regimul juridic al mormintelor de război românești situate pe teritoriul Republicii Moldova, semnat la Iași, la data de 3 martie 2012 și ratificat prin Legea nr. 57/2013.

- Legea nr. 379/2003 privind regimul mormintelor și operelor comemorative de război; potrivit prevederilor art. 22 lit. a, finanțarea activităților de înființare și protejare a mormintelor și operelor comemorative de război românești din străinătate se face din bugetul Oficiului Național pentru Cultul Eroilor și potrivit tratatelor internaționale la care România este parte.

- Hotărârea Guvernului nr. 635/2004 privind aprobarea Regulamentului de organizare și funcționare a Oficiului Național pentru Cultul Eroilor, care stipulează la art. 2 faptul că, Oficiul are ca scop elaborarea și asigurarea aplicării strategiei și politicilor în domeniul mormintelor și operelor comemorative de război.

O dată cu semnarea Acordului interguvernamental a fost înființată structura abilitată cu aplicarea aspectelor tehnice ce revin părții moldovene și anume Centrul de Cultură și Istorie Militară din cadrul Ministerului Apărării din Republica Moldova. Prin intermediul acestui organism se derulează toate proiectele de restaurare/reamenajare a mormintelor sau opere comemorative de război românești situate pe teritoriul Republicii Moldova.

În perioada 28.05.2025 – 30.05.2025, o delegație de specialiști din cadrul Oficiului Național pentru Cultul Eroilor și ai Centrului de Proiectare Construcții Militare, a efectuat o misiune de documentare, privind evaluarea stării tehnice actuale a unor complexe memoriale românești de

război, situate pe teritoriul Republicii Moldova, în urma căreia a rezultat necesitatea realizării unor lucrări de intervenție la Cimitirul de Onoare din localitatea Țiganca, raion Cantemir.

În zona de nord a complexului Mănăstirii Țiganca se află cimitirul militar român care a fost amenajat în anii 1941-1942 și care, ulterior, a fost părăsit până în anii 2004-2005 când toată zona a fost cedată mănăstirii.

În anul 2005 au început lucrările de construcții la complexul mănăstirii, iar pe zona cimitirului s-au făcut șanțuri de investigații pentru stabilire perimetrului și a gropilor comune conform planului de amenajare din 1941.

În perioada 2005-2006 s-au realizat lucrări de amenajare a cimitirului cu formă trapezoidală, cu dimensiunile laturilor mici de 17.20 m și 21.00 m, iar latura lungă de 36.00 m, inclusiv o mică zonă de 6.00 x 17.20 m.

La momentul actual situația cimitirului din localitatea Țiganca este următoarea:

- Alea de la intrarea principală în cimitir se prezintă într-o stare avansată de degradare, și anume: aspect general de neglijare, lipsesc dale de beton iar unele prezintă pete/eflorescență datorate expunerii la factorii de mediu/radiații UV/umiditate excesivă, treapta exterioară care face legătura între alea din fața cimitirului și drum este degradată (lipsește o parte din materialul suport și o parte din finisaje);



*Fig.1 Alea de la intrarea principală în cimitir*

- Treptele de acces situate la intrarea principală a cimitirului prezintă degradări, cum ar fi: fisuri ale treptelor din beton, rosturi permeabile formate la contactul treptelor cu soclul împrejmuirii cimitirului, pete/eflorescență datorate expunerii la factorii de mediu/radiații UV/umiditate excesivă;



*Fig.2 Treptele de la intrarea principală*

- Starea actuală a porții principale de acces denotă un grad de uzură a elementelor din lemn, cum ar fi: fisuri longitudinale vizibile în elementele portante și de umplură, cu adâncimi variabile, degradări ale lemnului manifestate prin decolorări, exfolieri ale stratului superficial, zone afectate de umiditate excesivă, putrezire locală, lipsa unei părți din învelitoarea realizată din șindrilă.
- Baza porții este întărită cu profile metalice U, sudate în formă de L. Grinzile din lemn pe care sprijină poarta prezintă un grad avansat de degradare..



*Fig.3 Poarta principală de acces*

- Finisajele soclului împrejmuirii exterioare a cimitirului prezintă decolorări vizibile datorate expunerii la factorii de mediu/radiații UV/umiditate excesivă. În unele zone soclul este acoperit cu pământ /vegetație;



*Fig.4 Soțul împrejmuirii perimetrare a cimitirului*

- Riglele realizate din material lemnos ale împrejmuirii cimitirului prezintă decolorări vizibile datorate expunerii la factorii de mediu/radiații UV/umiditate excesivă;



*Fig.5 Împrejmuire cimitir*

- Aleile/platformele din interiorul cimitirului, realizate din dale de beton, prezintă decolorări vizibile datorate expunerii la factorii de mediu/radiații UV/umiditate excesivă iar în unele zone acestea sunt acoperite de vegetație/pământ. Elementele de pavaj (bordurile și dalele de beton) ale aleilor realizate pe lateralele mormintelor colective, care fac accesul de la zona principală la troița din lemn, sunt parțial dislocate, cu pierderea aliniamentului și a stabilității inițiale;



*Fig.6 Aleile din interiorul cimitirului*

- Elementele metalice ale băncilor din interiorul cimitirului, prezintă urme vizibile de coroziune, caracterizate prin apariția produselor de oxidare (rugină), cu potențial impact asupra rezistenței mecanice și durabilității acestora. Riglele de lemn ale băncilor prezintă degradări, și anume: decolorări vizibile datorate expunerii la factorii de mediu/radiații UV/umiditate excesivă, fisuri longitudinale, unele elemente se află într-o stare avansată de putrefacție;



*Fig.7 Băncile din interiorul cimitirului*

- Lămpile de iluminat exterior prezintă decolorări vizibile datorate expunerii la factorii de mediu/radiații UV/umiditate excesivă. Două lămpi de iluminat sunt rupte;



*Fig.8 Lămpile de iluminat exterior*

- Plăcile comemorative prezintă decolorări vizibile datorate expunerii la factorii de mediu/radiații UV/umiditate excesivă;



*Fig.9 Plăci comemorative*

- Soclurile mormintelor colective prezintă degradări, și anume: finisajele soclului împrejmuirii exterioare a cimitirului prezintă decolorări vizibile datorate expunerii la factorii de mediu/radiații UV/umiditate excesivă, bucăți din finisaje sunt deteriorate/sparte, lipsesc bucăți din finisaj;



*Fig.10 Soclurile mormintelor colective*

- Crucile prezintă fisuri minore și majoritatea sunt acoperite cu vegetație.



*Fig.11 Cruci individuale*

- Troița din lemn existentă este degradată și necesită lucrări de reabilitare prin metode specifice de intervenție a tratamentelor pe material lemnos de către un artist plastic autorizat, înlocuire / adăugare elemente decorative / revopsire, fără a afecta cromatica și textura monumentului.



*Fig.12 Troița de lemn*

- Gardul ce împrejmuiește mănăstirea prezintă degradări (riglele metalice sunt ruginite, soclul este acoperit cu vegetație și prezintă decolorări ale finisajelor).



*Fig.13 Împrejmuire exterioară mănăstire*

## 2. DESCRIEREA LUCRĂRILOR PROPUSE

Localitatea Țiganca este situată în raionul Cantemir, Republica Moldova.

Datorită faptului că aspectul general al Cimitirului de Onoare este de cimitir neîntreținut corespunzător se impun următoarele lucrări de intervenție:

1. Curățarea tuturor aleilor și treptelor din dale din beton (inclusiv dalele ecologice dintre mormintele colective), constând în: curățare mecanică pentru îndepărtarea defectelor de suprafață (inclusiv pământul și vegetația de pe alea adiacentă celor două cruci individuale, situate în proximitatea troiței de lemn) și curățarea cu jet de apă;

2. Înlocuirea dalelor de beton deteriorate cu refacerea stratului suport – vezi listă de cantități;

3. Îndepărtarea petelor (eflorescenței) de pe dalele de beton ale aleilor și treptelor;

4. demontarea / montarea pavimentului existent (aleile situate pe lateralele mormintelor colective) pe un pat de nisip compactat mecanic, odată cu înlocuirea pavelor deteriorate;

5. înlocuirea bordurilor degradate și refacerea stratului suport; pentru realizarea pavimentului și înlocuirea bordurilor este importantă respectarea tehnologiei de execuție (bordurile aleilor aflate pe planul înclinat, pe lateralele mormintelor colective):

- stabilirea exactă a configurației terenului ce urmează să fie amenajat;

- delimitarea suprafeței de pavat;

- decopertarea și pregătirea solului; se va înlătura pe zona ce urmează a fi pavată stratul de pământ vegetal, buruieni și rădăcini de la suprafață în grosime minim 400 mm; suprafața terenului fiind plată, pentru drenare, se va crea o ușoară pantă în timpul excavării; golurile sau eventuale gropi locale se umplu cu pietriș și se compactează;

- se așează un strat de nisip uscat ( sort 0 ÷ 4 mm ) cu grosimea între 30 mm ÷ 50 mm numit pat de pavaj. Se vibrează nisipul apoi se mai așează nisip "de pierdere" și se nivelează. Stratul de nisip trebuie să fie perfect neted, fără urme. Nu trebuie pășit pe suprafața de nisip gata pregătită. În final, prin vibrarea pavajului montat pe nisip, înălțimea va scădea cu 20 mm.

- montarea elementelor de pavaj pe stratul de nisip se face prin simpla așezare a acestora la configurația dorită. Între elementele de pavaj se vor lăsa rosturi de 8 mm ÷ 10 mm care se vor umple cu mortar;

- următorul element se împinge în celălalt încărcat cu mortar;

- aducerea la nivel se face cu ajutorul unui ciocan de lemn sau de cauciuc, cu bătaii ușoare înspre colțurile elementului;

- după terminarea așezării elementelor de pavaj pe stratul de nisip, în rosturi se va presăra nisip fin ( granule de maxim 2 mm ), după care se va mătura bine suprafața pavată;

- bordurile sunt așezate la nivel și aliniat cu ajutorul unui ciocan de cauciuc;

- se toarnă betonul de încastrare pe fundația de beton a bordurii;

- se compactează și netezește betonul cu mistria, asigurându-se ca cel puțin ½ din înălțimea bordurii este încastrată astfel încât aceasta să poată prelua împingerile dinspre zona pavată;

- pentru încastrare se folosește beton clasa C16/20 ( Bc20, B250 );

- bordurile se vor monta cu rosturi de 8 mm ÷ 10 mm umplute cu mortar ( un amestec 1 : 4 – ciment : nisip );

- rosturile trebuie completate în întregime și bine compactate.

6. Repararea treptei din exteriorul cimitirului prin completarea materialului suport și placarea acesteia;
7. Chituirea rosturilor și a fisurilor treptelor de acces, situate la baza porții de acces în cimitir;
8. Chituirea rosturilor treptelor din interiorul cimitirului, rosturile dintre dalele de beton și borduri,
9. Curățarea mecanică și cu jet de apă a soclurilor împrejurii cimitirului, placate cu piatră de Cosăuți;
10. Îndepărtarea petelor de pe soclurile placate cu piatră de Cosăuți și ulterior tratarea acestora cu o peliculă de substanță impermeabilă;
11. Curățarea mecanică a materialului lemnos din ansamblul împrejurii cimitirului;
12. Vopsirea materialului lemnos din ansamblul împrejurii cimitirului;
13. Curățarea mecanică și vopsirea structurii metalice a împrejurii cimitirului;
14. Curățarea mecanică și vopsirea elementelor metalice a împrejurii Mănăstirii;
15. Restaurarea porții principale de acces realizată din lemn, constând în: curățare învelitoare șindrilă, înlocuire învelitoare șindrilă, vopsire învelitoare șindrilă, curățarea materialului lemnos, înlocuire toate elementele deteriorate și cele care asigură rezistența acesteia, aplicare de tratamente specifice pentru material lemnos expus permanent la factori climatici (lucrările de reabilitare vor consta în chituire muchii deteriorate lemn, revizuire sistem de sprijinire, vopsire cu lacuri incolore specifice pentru protecție la intemperii fără modificarea cromaticii și texturii lemnului).
16. Curățarea crucilor creștine și ulterior tratarea acestora cu o peliculă impermeabilă;
17. Curățarea cu jet de apă a soclurilor mormintelor colective.
18. Înlocuirea elementelor de finisaj deteriorate ale soclurilor mormintelor colective (elemente din piatra fâlțuită și din similipiatră);
19. Îndepărtarea petelor și ulterior tratarea cu o peliculă impermeabilă a elementelor de finisaj ale soclurilor mormintelor colective;
20. Îndepărtarea vegetației și însămânțarea cu gazon a terenului din mormintele colective;
21. Repararea băncilor, constând în: curățarea mecanică a materialului lemnos și a suportului metalic, înlocuirea materialului lemnos deteriorat (lemn de stejar) și vopsirea atât a materialului lemnos cât și a structurii metalice);
22. Repararea lămpilor de iluminat, constând în: sudarea/înlocuirea lămpii rupte, curățarea și ulterior vopsirea acestora;
23. Curățare și vopsire catarge;
24. Îndepărtarea impurităților de pe plăcile comemorative și ulterior aplicarea pe suprafața acestora a unei pelicule de protecție, impermeabilă;
25. Intervenție la troița de lemn pentru stoparea degradărilor; se propune demontarea / remontarea acesteia pe soclu; după demontare, troița va fi inspectată și vor fi înlocuite toate elementele deteriorate și cele care asigură rezistența acesteia; se va îndepărta stratul de protecție vechi și exfoliat și se vor aplica tratamente specifice pentru material lemnos expus permanent la factori climatici (lucrările de reabilitare vor consta în chituire muchii deteriorate lemn, revizuire sistem de sprijinire, vopsire cu lacuri incolore specifice pentru protecție la intemperii fără modificarea cromaticii și texturii lemnului).
26. montarea unui panou informativ ce va fi realizat din materiale rezistente la factori climatici externi, care să reziste un timp mai îndelungat. Acesta va fi amplasat la intrarea în cimitir, la loc vizibil, un panou cu numele parcelei de război și al instituției care o administrează, planul parcelei precum și date istorice utile. Dacă accesul publicului nu este permanent se afișează programul de vizitare. Acesta va avea dimensiunile de 1.00 m (lățime) x 2.00 m (înălțime) și va fi montat pe 2 stâlpi din țevă rectangulară cu dimensiunile 50 x 50 x 3 mm, oțel S355. Confecția metalică va fi montată în fundații izolate de beton simplu de clasă minimă C16/20 (Bc20, B250),

cu dimensiunile în plan 40 cm x 40 cm și 60 cm adâncime. Confecția metalică va fi protejată prin aplicarea de grund rezistent la intemperii și aplicare de vopsea neagră în 3 straturi. Fiecare montant va fi prevăzut cu orificii la baza acestora, pentru eliminarea apei din condens. Capetele fiecărui montant metalic vertical vor avea terminații realizate din tablă groasă de 3 mm grosime montate prin sudură pentru protecție împotriva intemperiilor. Textul și imprimarea foto vor fi înscrise pe ambele fețe ale panoului informativ.

27. sistematizare teren și înierbarea suprafețelor spațiilor verzi, odată cu refacerea pantelor de scurgere a apelor meteorice accidentale;

28. realizarea unui însemn de căpătâi din beton armat, specificațiile tehnice ale însemnului de căpătâi se regăsesc în planșa R01, anexată prezentei specificații tehnice. Însemnul de căpătâi se va amplasa în dreapta troiței de lemn de la partea superioară a cimitirului, la aproximativ 1 m de bordură. Pe însemnul de căpătâi va fi amplasată o plăcuță metalică pe care se va inscripționa următorul text: *Soldat Vasile BĂLAN, R. 24 I., căzut la datorie în cel de-al Doilea Război în localitatea Răscăieți, raionul Ștefan Vodă.*

Toate aceste lucrări descrise mai sus se regăsesc încadrate în articole de deviz conform normelor republicane în *Lista cu cantitățile de lucrări* anexată prezentei specificații (s-au folosit multe articole asimilate pentru a putea surprinde toate activitățile necesare).

Oferta se va realiza respectând *Lista cu cantitățile de lucrări* și respectând cerințele minime descrise mai sus. Ofertantul are deplina libertate de a-și modifica rețetele articolelor de deviz, astfel încât să respecte cantitățile și să se încadreze în valoarea totală estimată de **172.303,35 lei fără TVA**.

Perioada de execuție a lucrărilor de intervenție este de 3 luni.

**Toate categoriile de lucrări privind troița de lemn și poarta principală se vor executa de către artiști plastici autorizați de Ministerul Culturii sau cu experiență în domeniul restaurărilor elementelor din lemn, pentru a respecta legislația specifică din Republica Moldova.**

**Toate categoriile de lucrări se vor efectua doar după obținerea tuturor avizelor, acordurilor și autorizațiilor specifice legislației naționale din Republica Moldova, de la toți factorii legal abilitați, după caz.**

**Prezenta specificație tehnică nu reprezintă Proiect tehnic de execuție, conform încadrării specifice din H.G. 907/2016.**

### 3. ANEXE

---

**PIESE SCRISE:**

1. Listă de cantități de lucrări pe categorii de lucrări (F3) 17 file

**PIESE DESENATE:**

2. Plan R01-Detalii însemn de căpătâi 1 filă

**ÎNTOCMIT,**

**Căpitan**

**inginer Radu CAPTIU**

**CENTRUL DE STUDII ȘI PROIECTARE CONSTRUCȚII MILITARE  
ȘEFUL CENTRULUI DE STUDII ȘI PROIECTARE CONSTRUCȚII MILITARE**

**Colonel**

**inginer Constantin COȘOFREȚ**